

Art.Nr.
5904404901
AusgabeNr.
5904404850
Rev.Nr.
2019-10-07

CE

schepach



GS55

HU

Kerti ágaprító

Az eredeti használati útmutató fordítása

A

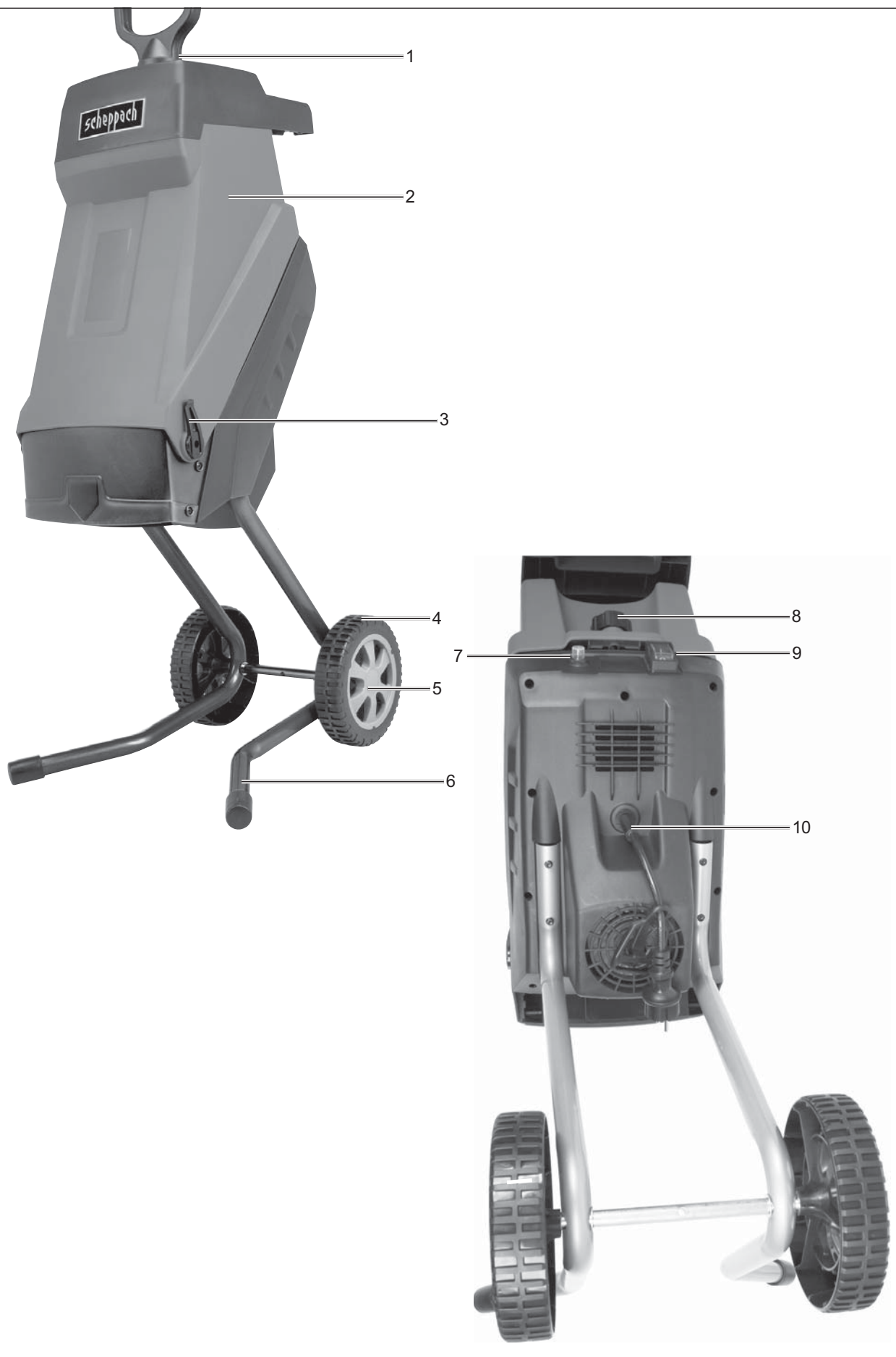

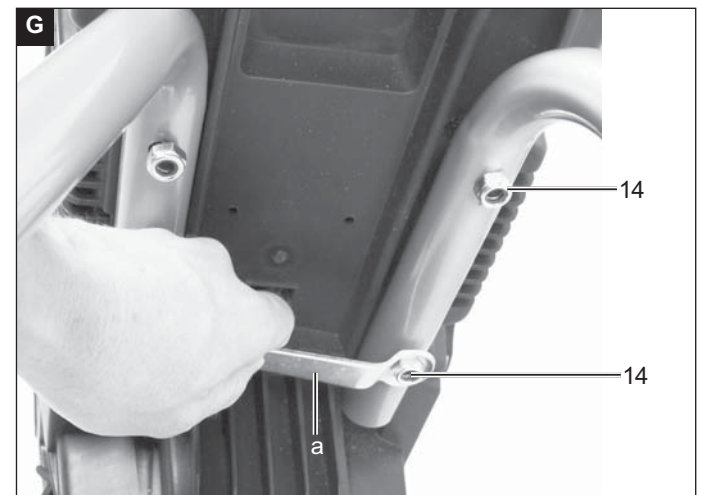
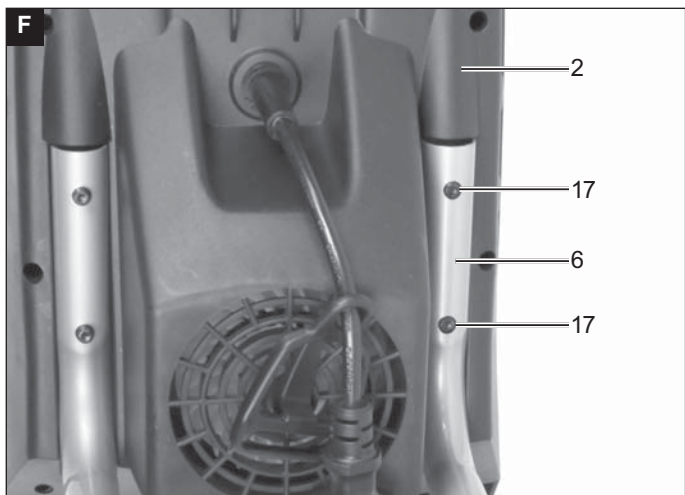
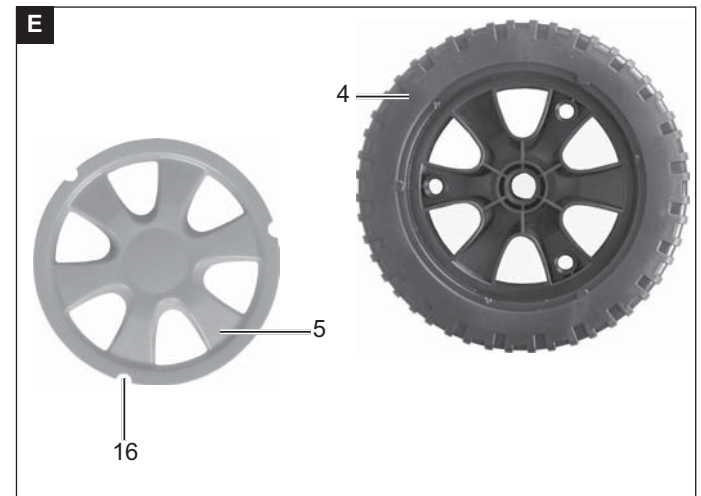
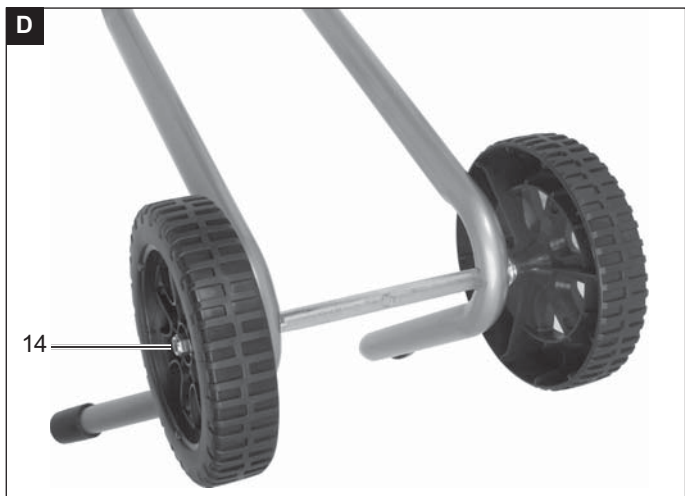
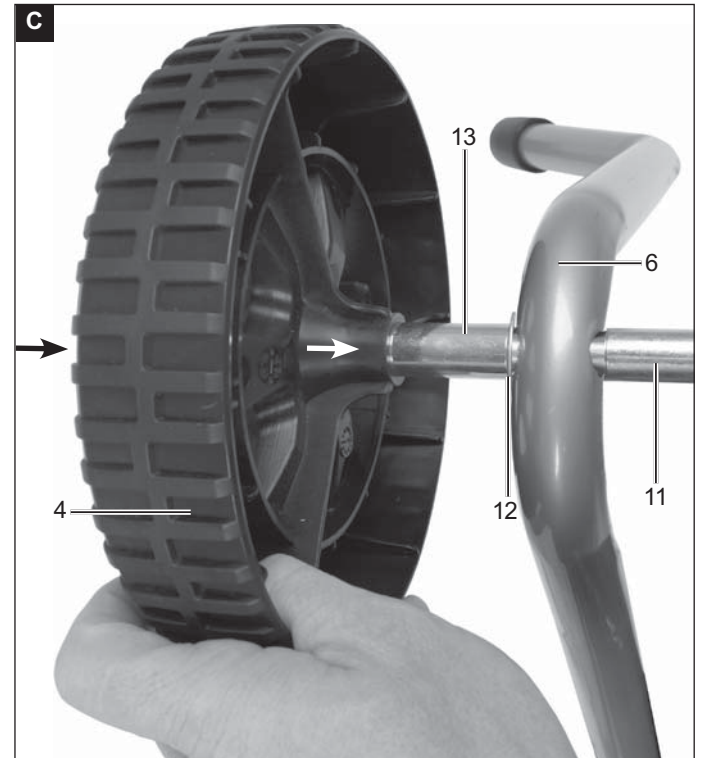
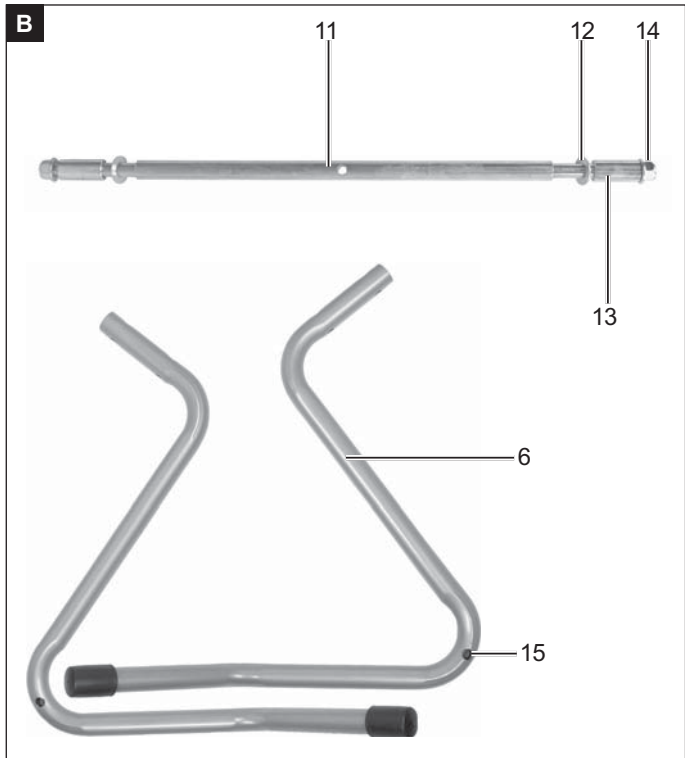

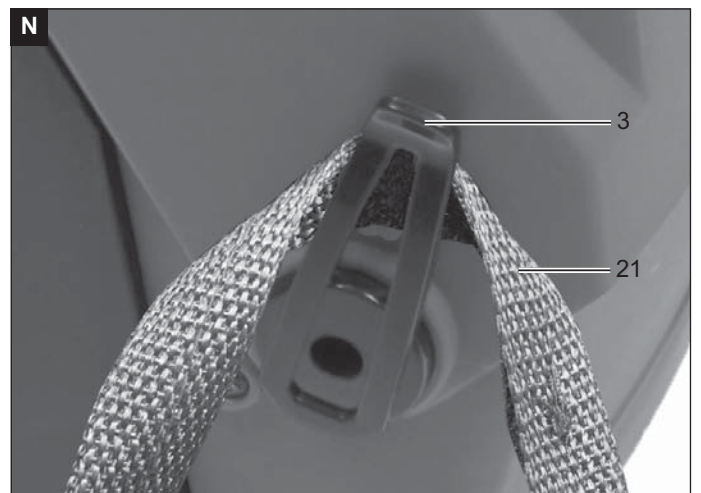
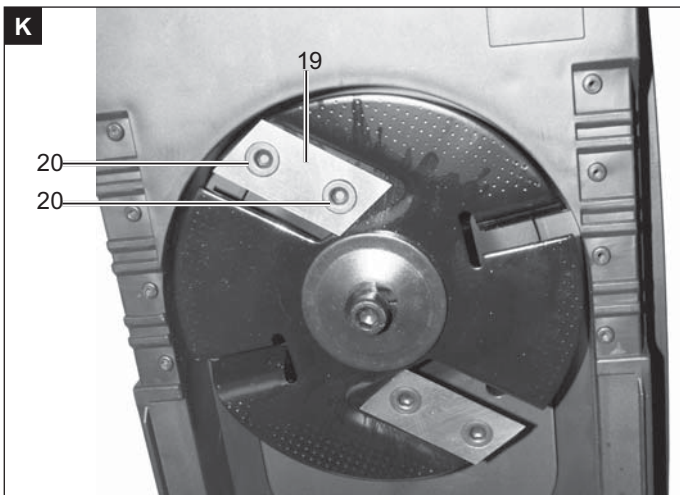
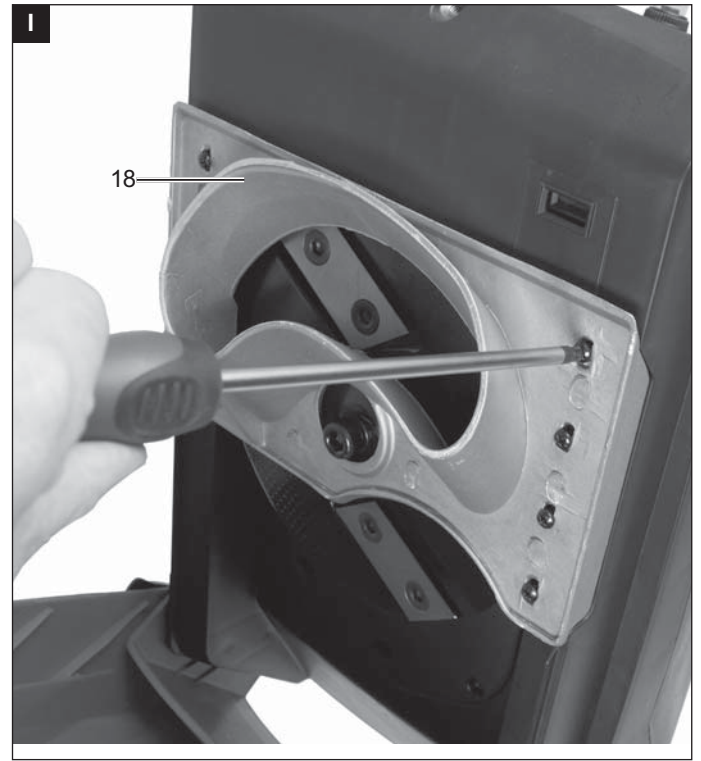
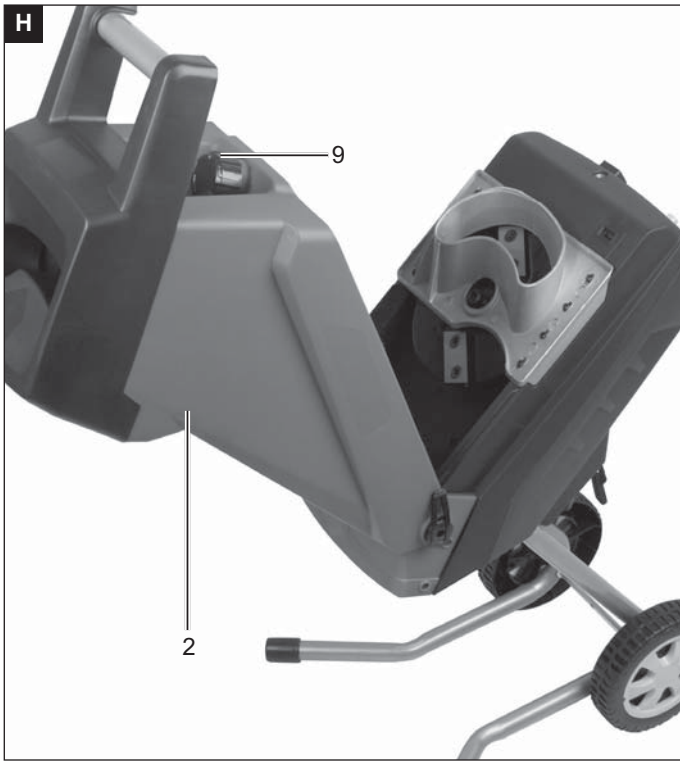

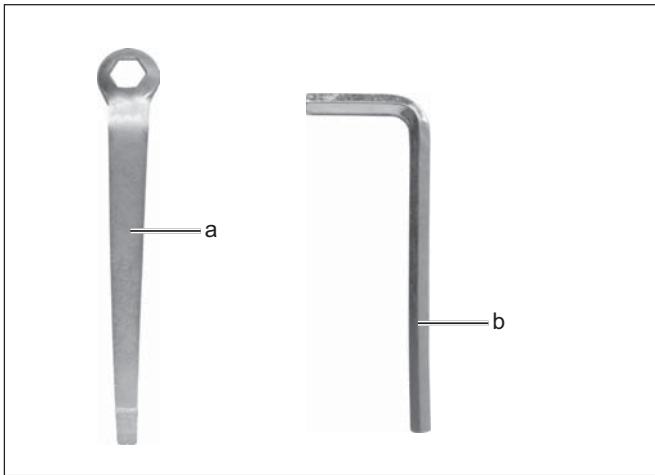

Az ikonok leírása

A kézikönyvben szereplő szimbólumok használatának célja, hogy felhívják a figyelmét a lehetséges veszélyekre. A biztonsági szimbólumokat és a hozzájuk tartozó magyarázatokat tökéletesen meg kell érteni. A bennük található figyelmeztetések nem akadályozzák meg a veszélyt, és nem helyettesíthetik a veszély megelőzéséhez szükséges helyes intézkedéseket.

	Olvassa el, tanulmányozza át és kövesse az összes figyelmeztetést
	A gép kezelése előtt olvassa el figyelmesen ezt a teljes kezelési utasítást.
	Viseljen szemvédő szemüveget, fülvédőt és munkakesztyűt.
	Semmilyen állat vagy személy, aki nem közvetlenül a készülékkel dolgozik, nem tartózkodhat a gép közelében!
	Óvja az ágdarálót a nedvességtől.
	Húzza ki a tápkábelt a hálózati aljzatból.
	Veszély - Az ágdaráló használata közben a tárgyak kidobásának veszélye áll fenn.
	Ha a készülék üzemel, a kezét és a lábát tartsa a nyílásokon kívül.
	Garantált hangteljesítményszint.
	Ez a termék megfelel az összes érvényes EU-rendelet követelményeinek
	2. védelmi osztály
	Ne használja a terméket létraként!
	Tömeg
	Ágvastagság Ø
Vigyázat!	Ebben az útmutatóban ezzel a szimbólummal jelöltük azokat a helyeket, melyek az Ön biztonságát érintik.

**Tartalom:
szám:**

Oldal-

1.	Bevezetés	9
2.	A készülék leírása ("A" ábra)	9
3.	A csomag tartalma	9
4.	Rendeltetésszerű használat	10
5.	Biztonsági információk	10
6.	Műszaki adatok	12
7.	A gép bekapcsolása előtt	12
8.	Összeszerelés	12
9.	Üzemeltetés	13
10.	Elektromos bekapcsolás	13
11.	Tisztítás és karbantartás	14
12.	Tárolás	15
13.	Megsemmisítés és újrahasznosítás	15
14.	Hibaelhárítás	16

1. Bevezető

Gyártó:

scheppach
 Fabrikation von Holzbearbeitungsmaschinen GmbH
 Günzburger Straße 69
 D-89335 Ichenhausen

Tisztelt Vásárló!

reméljük, hogy az eszköz sok örömet és sikert nyújt Önnek.

Megjegyzés:

A hatályos termékfelelősségi törvényeknek megfelelően a készülék gyártója nem vállal felelősséget a termék károsodásáért vagy a termék által okozott kárért, amely a következő okokból következik be:

- Helytelen kezelés
- A használati útmutató be nem tartása
- Harmadik fél, nem pedig hivatalos szerviz által végzett javítások
- Nem eredeti pótalkatrészek beszerelése vagy cseréje
- A megadottól eltérő használat
- Az elektromos rendszer hibái, amelyeket az elektromos előírások és VDE 0100, DIN 57113, VDE0113 előírások be nem tartása okoz.

Ajánljuk:

Az eszköz telepítése és használata előtt olvassa el a használati utasítás teljes szövegét.

A használati utasítás célja, hogy megismertesse a felhasználót ezzel az eszközzel, és annak használatakor a fenti ajánlásokkal összhangban minden lehetőségét kihasználja.

Ez a használati útmutató fontos információkat tartalmaz arról, hogyan kell ezt az eszközt biztonságosan, szakszerűen és gazdaságosan használni, hogyan lehet elkerülni a kockázatokat, hogyan lehet megtakarítani a javítási költségeket, hogyan lehet csökkenteni az állásidőt, hogyan lehet növelni a szerszám megbízhatóságát és meghosszabbítani az élettartamát.

Az ebben a kezelési útmutatóban szereplő biztonsági utasításokon kívül be kell tartania az összes alkalmazandó előírást, amely az eszköz használatára vonatkozik az Ön országában. Tartsa ezeket az üzemeltetési utasításokat mindig a szerszám közelében, és tartsa őket műanyag zacskóban, hogy megvédje őket a szennyeződéstől és a nedvességtől. A szerszám minden használata előtt olvassa el ezt a használati utasítást, és gondosan kövesse az összes információt.

Ezt az eszközt csak olyan személyek használhatják, akik megfelelően képzettek a használatát illetően, és akiket megfelelően tájékoztattak a működésével kapcsolatos veszélyekről. A szerszám használatakor be kell tartani a megadott minimális életkort.

A jelen üzemeltetési utasításban szereplő biztonsági előírásokon kívül és az Ön országában hatályos speciális

előírásokon kívül be kell tartani az ugyanazon berendezés üzemeltetésének általánosan elfogadott elveit.

Nem vállalunk felelősséget olyan károkért vagy balesetekért, amelyeket az itt megadott utasítások és biztonsági utasítások be nem tartása okoz.

2. A készülék leírása ("A" ábra)

1. Behelyező nyílás
 2. A berendezés teste
 3. Kampó
 4. Kerék
 5. Kerékburkolat
 6. Támasztóláb
 7. Resetelő kapcsoló
 8. Menetes kupak
 9. Be-/Kikapcsoló
 10. Hálózati csatlakozó
 11. Hajtó féltengely
 12. Alátét
 13. Kerékbilincs
 14. Biztosító anya
 15. Támasztó láb nyílásai
 16. Rovátka
 17. Menetes csavar
 18. Alumínium burkolat
 19. Vágókés
 20. Besüllyesztett csavar
 21. Gyűjtőzsák
- a. Kulcs
 - b. Imbuszkulcs
 - c. Továbbító

3. A csomag tartalma

- A berendezés teste
- Támasztóláb (2x)
- Hajtó féltengely
- Biztosító anya (6x)
- Kerékbilincs (2x)
- Alátét (2x)
- Kerékburkolat (2x)
- Kerék (2x)
- Gyűjtőzsák
- Kulcs
- Imbuszkulcs
- Továbbító
- Használati útmutató

Tartozékok

- cserélhető gyűjtőzsák

4. Rendeltetésszerű használat

Ezt a gépet csak a meghatározott célra szabad használni. Bármely más felhasználás helytelen használatnak minősül. A felhasználó/üzemeltető, nem a gyártó felelős az ilyen használatból eredő bármilyen kárért vagy sérülésért.

A készülék rendeltetésszerű felhasználása a biztonsági hivatkozásokra vonatkozó figyelmeztetéseket, valamint a kezelési utasításban található telepítési és kezelési utasításokat is tartalmazza.

A készüléket üzemeltető és karbantartó személyeknek ismerniük kell ezeket az utasításokat és tájékoztatni kell őket a lehetséges veszélyekről.

Ezenkívül szigorúan be kell tartaniuk a vonatkozó biztonsági előírásokat.

Ezenkívül be kell tartani az általános munkahelyi egészségvédelmi és biztonsági előírásokat.

A gyártó bármilyen felelőssége a termékért és az ebből eredő károkért semmissé válik a berendezés bármilyen módosítása esetén.

Ezt a gépet csak eredeti tartozékokkal és eredeti gyártói alkatrészekkel szabad együtt használni.

A gyártó biztonsági, üzemeltetési és karbantartási utasításait, valamint a "Műszaki adatok" részben felsorolt műszaki paramétereket be kell tartani.

A kerti ágaprító csak gallyak, ágak, cserjék, kerti hulladék, papír és karton aprítására használható.

A rendeltetésszerű felhasználás magában foglalja a zúzást is:

- minden típusú ág legfeljebb 45 mm átmérőig (a fafajtától és az ágak korától függően)
- megfonnyadt puha kerti hulladék, ágakkal együtt

Az aprítóba nem helyezhetők kövek, üveg, fém, csontok, műanyag és textília.

Felhívjuk figyelmét, hogy ez az eszköz nem kereskedelmi, üzleti vagy ipari felhasználásra készült. Ha tehát ezt a szerszámot kereskedelmi, üzleti, ipari vagy egyéb hasonló célra használják, jótállásunk érvényét veszti.

5. Biztonsági információk

- Ezt a készüléket nem használhatják korlátozott fizikai, érzékszervi vagy szellemi képességekkel vagy tapasztalat és ismeretek hiányával rendelkező személyek (beleértve a gyermekeket is), kivéve, ha a biztonságukért felelős személy felügyeletet biztosít vagy utasítást kapott a termék használatával kapcsolatban.
- A gyermekeket felügyelni kell annak biztosítására, hogy ne játsszanak a készülékkel.
- Soha ne engedje gyermekeknek vagy más olyan személyeknek, akik nem ismerik ezt a használati utasítást, hogy játsszanak a termékkel. A készülék üzemeltetésének minimális életkorát a helyi előírások határozzák meg.

Tartsa be a helyi zajsabályokat.

Vigyázat!

Ha elektromos berendezéssel dolgozik, tartsa be az alábbi alapvető biztonsági előírásokat az áramütés, más sérülések és tűz megelőzése érdekében:

Előkészítés:

- Soha ne használja az aprítógépet emberek vagy állatok közelében.
- Viseljen szem- és fülvédőt az üzemeltetés során.
- Viseljen megfelelő munkaruhát, munkakesztyűt, erős cipőt és hosszú nadrágot. Ne viseljen laza ruhát vagy fűzővel vagy lógó övvel ellátott ruházatot.
- Az aprítógépet csak kültéri felületen (a falak és más szilárd építmények oldalán), szilárd és vízszintes felületen használja.
- Ne használja az aprítógépet olyan felületeken, amelyeket a kiszórt anyag károsíthat.
- Az aprító elindítása előtt ellenőrizze, hogy minden csavaros csatlakozás és egyéb rögzítőelem megfelelően meg van-e húzva. A burkolatoknak megfelelően rögzítve kell lenniük és jól kell működniük. Cserélje ki a sérült vagy olvashatatlan címkéket.
- Csak a gyártó által szállított és ajánlott pótalkatrészeket és tartozékokat használjon. Harmadik fél alkatrészeinek használatával a garancia érvényét veszti.
- Ne hagyja felügyelet nélkül bekapcsolva az ágaprítót, és tárolja száraz helyen, gyermekektől elzárva.
- Az ágaprítót csak megfelelően földelt hálózati aljzathoz csatlakoztassa. A hosszabbító kábelt és az aljzathoz megfelelően földelni kell.
- Kültéri használatra az ágaprítót maradékáramú megszakítón kell csatlakoztatni, legfeljebb 30 mA kikapcsoló árammal.
- A gép üzemeltetésekor mindig álljon a kidobási területen kívül.

A berendezés működése:

- Az ágaprító tölcserének üresnek kell lennie, mielőtt az aprítót elindítaná.
- Tartsa az arcát, a haját és a testét a töltőnyílástól távol.
- Működés közben tilos benyúlni az adagoló tölcserbe. Kikapcsolás után az ágaprító egy darabig még fut.
- Az ágaprítóval való munkavégzés során mindig fix és kiegyensúlyozott testtartást vegyen fel. Anyag betöltése közben ne hajoljon előre és ne álljon az aprítógép fölé.
- Az aprítógépbe helyezett anyag nem tartalmazhat fémből, kőből, üvegből vagy hasonló anyagból készült kemény tárgyakat.
- Ne használja a gépet esőben vagy egyéb alkalmatlan időben. Dolgozzon természetes fénynél vagy jó megvilágítás mellett.
- Ne használja az aprítógépet, ha fáradt, alkohol vagy gyógyszer hatása alatt áll. Rendszeresen tartson szünetet a pihenéshez.

- Kapcsolja ki az aprítógépet, és húzza ki a konnektorból a következő helyzetekben:
 - ha nem használja a készüléket,
 - szállítás közben vagy ha elmegy tőle,
 - a beszorult penge kioldása előtt,
 - az aprítógép átvizsgálásakor vagy tisztításakor, az akadályok eltávolításakor,
 - karbantartás, tisztítás vagy a tartozékok cseréje során,
 - az aprítógép áthelyezése vagy felemelése előtt,
 - az aprítógépbe kerülő idegen tárgyak esetén, ha az aprítógép szokatlan hangokat vagy rezgéseket ad ki (újraindítása előtt ellenőrizze az aprítógépet)
- Az aprított anyag nem halmozódhat fel a garatban. Megelőzheti a teljes kiszórást, és visszaszoríthatja az anyagot az aprítóba.
- Ne mozgassa az aprítógépet járó motor mellett.
- Tartsa távol a végtagjait, a test többi részzeit és a ruházatot a töltőkamrától és a garattól, valamint minden mozgó alkatrészről.
- Ha eltömődik a gép be- vagy kimenete, az akadályok eltávolítása előtt kapcsolja ki a motort, és húzza ki az aprítót az elektromos hálózathoz.

A motornak mentesnek kell lennie szennyeződéstől vagy felhalmozódott anyagtól, különben fennáll a sérülés vagy a tűz veszélye. Vegye figyelembe, hogy a vágószerszám a motor beindításakor azonnal aktiválódik.
- Ha idegen tárgyak kerülnek a vágószerszámba, vagy ha a gép szokatlan hangokat vagy rezgéseket hallat, azonnal kapcsolja ki a motort, és hagyja egy ideig a gépet állni. Kövesse az alábbi lépéseket:
 - Ellenőrizze a gép esetleges sérüléseit.
 - Ellenőrizze az összes alkatrész megfelelő rögzítését és meghúzását, ha szükséges, húzza meg.
 - Ha bármely alkatrészt cseréli vagy javítja, akkor annak azonos minőségűnek kell lennie.
- Minden burkolatnak és védőelemnek jó állapotúnak és felszereltnek kell lennie.

Vigyázat! Íme néhány javaslat a pengék károsodásának és esetleges sérüléseinek elkerülésére:

- Rendszeresen tisztítsa meg a szellőzőnyílásokat, tartsa be a megadott karbantartást.
- Ne terhelje túl a készüléket. Csak a megjelölt munkaterületen dolgozzon. Ne használjon alacsony fogyasztású gépeket igényes munkához. Ne használja az aprítógépet olyan célokra, amelyekre nem szánták.
- Az aprítógépet csak akkor kapcsolja ki, ha a tölcser teljesen üres, különben az aprítógép eltömődhet és nem indul el.
- Ne próbálja meg saját maga megjavítani az aprítógépet, hacsak nem rendelkezik megfelelő képesítéssel. A kézikönyvben le nem írt egyéb tevékenységeket csak a szervizközpontjaink végezhetnek.

Elektromos biztonság

Vigyázat!

Biztonsági utasítások a balesetek és az áramütések megelőzésére:

- Csatlakoztassa a hosszabbító kábelt a mellékelt tartókeretben keresztül.
- A specifikációknak nem megfelelő sérült kábeleket, csatlakozókat, aljzatokat vagy jumpereket nem szabad használni. Ha a kábel megsérült, azonnal húzza ki a konnektorból. Ne tegyen vele semmit, amíg nem húzta ki a tápkábelt a konnektorból.
- Ha a készülék tápkábele megsérült, a veszély elkerülése érdekében a gyártónak, annak szervizképviselőjének vagy hasonlóan képzett személynek kell kicserélnie azt.
- Soha ne használja az aprítógépet, ha a főkapcsoló nem működik megfelelően. A főkapcsolót mindig a szervizünknek kell javítania.
- Csak kültéri használatra jóváhagyott, vízálló hosszabbító kábeleket használjon.

A hosszabbító kábelek keresztmetszetének legalább 1,5 mm²-nek kell lennie 25 m-es hosszúságig, és 2,5 mm²-es keresztmetszetnek kell lennie a 25 m-nél hosszabb kábeleknél. Használat előtt mindig tekerje teljesen szét a kábelt. Rendszeresen ellenőrizze a kábelt, hogy nincs-e rajta sérülés.
- Ne helyezze át az aprítógépet a tápkábelnél fogva. Óvja a kábelt hőtől, olajtól és éles szélektől

Figyelmeztetés!

Ez az elektromos szerszám az üzemelés során elektromágneses mezőt hoz létre. Ez a mező bizonyos feltételek esetén károsíthatja az aktív vagy passzív orvosi implantátumokat. A súlyos sérülés vagy halál kockázatának elkerülése érdekében javasoljuk, hogy az orvosi implantátummal rendelkező személyek konzultáljanak orvosukkal és az orvosi implantátum gyártójával, mielőtt használnák az elektromos szerszámot.

Maradék kockázat

Ezt a gépet a legújabb műszaki ismeretek alapján és a biztonsági előírások követelményeinek megfelelően tervezték. Működés közben azonban fennmaradó veszélyek fordulhatnak elő.

- A helytelen vagy sérült tápkábel használata áramütést okozhat.
- Minden művelet előtt engedje el a fogantyú gombját és kapcsolja ki az aprítót.
- Még akkor sem zárható ki bizonyos fennmaradó kockázat, ha ezt az elektromos szerszámot az utasításoknak megfelelően használja.
- A fennmaradó kockázatok csökkenthetők a "Biztonsági előírások", "Engedélyezett használat" szakaszok és a teljes kezelési utasítás utasításainak betartásával.
- Az aprítógép véletlenszerű beindulásának megakadályozása: ne nyomja meg az indító gombot, amikor a hálózati csatlakozót a hálózati aljzathoz csatlakoztatja.
- Használja a kézikönyv által ajánlott eszközöket.
Így az aprító optimális teljesítményt nyújt Önnek.
- Soha ne nyúljon az aktív vágási zónába működés közben.

6. Műszaki adatok

Méret H × Sz × M	480 × 380 × 910 mm
Pengehenger átmérője	180 mm
Kécek száma	2
A gyűjtőkosár térfogata	45 l
Kerekek	175 mm
Tömeg	10 kg
Ágvastagság max. Ø	45 mm
Motor	230–240 V ~ 50 Hz
P1 energiafelvétel	2400 W
Max. fordulatszám	4200/perc
Üzemeltetés típusa	P40

Műszaki változtatások joga fenntartva!

Zajszint

Garantált akusztikai teljesítményérték L_{WA}	106 dB(A)
Mért akusztikai teljesítményszint L_{WA}	103,8 dB(A)
Méréseltérés K	2,46 dB(A)
Hangnyomásszint L_{pA}	95,5 dB(A)
Méréseltérés K_{pA}	3 dB(A)

Megjegyzés: A megadott értékeket egy szabványosított vizsgálati eljárás követelményeinek megfelelően határozták meg, és összehasonlíthatók más elektromos szerszámokkal. Ezeket az értékeket felhasználhatja a felhasználó zajterhelésének előzetes értékelésére ezzel a termékkel.

7. A szerszám bekapcsolása előtt

⚠ FONTOS!

Első használat előtt teljesen össze kell szerelnie ezt a készüléket!

- Bontsa ki a csomagot, és óvatosan vegye ki a szerszámot.
- Távolítsa el a csomagolóanyagot és az összes szállítókonzolt (ha van).
- Ellenőrizze, hogy a szállítmány teljes-e.
- Ellenőrizze, hogy a szerszámok és tartozékok nem sérültek-e szállítás közben.
- Ellenőrizze, hogy a szerszámok és tartozékok nem sérültek-e szállítás közben. Kár esetén azonnal értesíteni kell az eladót a panaszról. A későbbi panaszokat nem vesszük figyelembe.
- Ha lehetséges, tárolja el a csomagolást a jótállási idő végéig.
- A készülék használata előtt olvassa el a kezelési útmutatót a megfelelő megismeréshez.
- Csak eredeti fogyóeszközöket, pótalkatrészeket és tartozékokat használjon. A pótalkatrészeket egy szakkereskedőnél lehet megrendelni.
- Rendeléskor adja meg alkatrészünk katalógusszámát, valamint a készülék típusát és gyártási évét.
- Mielőtt csatlakoztatja ezt a készüléket az elektromos hálózathoz, ellenőrizze, hogy az adatként szereplő adatok megegyeznek-e a hálózati adatokkal.

⚠ FIGYELEM!

A készülék és a csomagolóanyag nem játék!

Soha ne hagyja, hogy gyermekek játsszanak a műanyag zacskókkal, fóliákkal vagy kis alkatrészekkel! Ezen utasítás be nem tartása tüzet vagy robbanást okozhat!

8. Összeszerelés

⚠ FIGYELEM!

A beállítások elvégzése előtt mindig húzza ki a tápkábelt.

Az állvány felszerelése (B-E ábra)

- Helyezze az alátétet (12) a hajtó féltengelyre (11), és csúsztassa a támasztóláb (15) nyílásába.
- Helyezze fel a bilincset (13), majd a kereket (4) a féltengelyre (11).
- Csavarja be az ellenanyát (14), és húzza meg a mellékelt kulccsal (a).
- Miután meghúzta az ellenanyát (14), helyezze a kerékburkolatot (5) a kerékre (4). A helyzetet a rovátkák (16) határozzák meg.
- Ismétlje meg a fenti lépéseket a másik oldalon (D ábra).

Az állvány rögzítése a gép testéhez (F, G ábra)

- Helyezze a támasztólábakat (6) a gép testének (2) menetes csavarjaira (17) (F ábra)
- Csavarja be kézzel az ellenanyákat (14), és húzza meg azokat csavarkulccsal (a) (G ábra).

A gyűjtőzsák felhelyezése (M, N ábra)

Csatlakoztassa az aprított anyag gyűjtőzsákját (21), amely a szállítás része, a horgokhoz (3), lásd (N ábra).

9. Üzemeltetés

Kezelőpanel ("L" ábra)

- **Bekapcsoló (On) kapcsoló (9):** Nyomja felfelé, és az ágvágó bekapcsol.
- **Kikapcsoló (Off) kapcsoló (9):** Nyomja lefelé, és az ágvágó kikapcsol.
- **Resetelő gomb (7):** Túlterhelés elleni védelem

Aprítóval való munka

Annak érdekében, hogy az aprító ne akadjon el, célszerű az ágakat váltogatni a kerti hulladékkal és az öregebb ágakkal.

- Csatlakoztassa az aprítót az elektromos hálózatra.
- Kapcsolja be az aprítót a főkapcsolóval (9).
- Töltse be az anyagot az adagolótolcsérbe, amely behúzza.
- **Mielőtt újabb adag anyagot adna hozzá, az első adagot teljesen fel kell dolgozni.**
- Soha ne nyomja kézzel az anyagot a tolcsérbe. Használjon továbbítót (c) vagy más aprítandó anyagot.
- Miután befejezte a munkát az aprítógéppel, kapcsolja ki és válassza le az elektromos hálózatról.

Penge cseréje

Várjon, amíg az aprító teljesen leáll. Húzza ki a kábelt a hálózatról, mielőtt az aprítógépen dolgozna.

A kétoldalas penge kétoldalasan használható, könnyen és gyorsan cserélhető.

Legyen óvatos a munka során: Munka közben fennáll az ujjak és a kéz sérülésének veszélye. Nagyon fontos a jól köszörült pengék használata.

Ne feledje:

A tompa penge csökkenti az aprítógép teljesítményét, és összességében megnehezíti a munkát.

Az tompa kés felismerhető az automatikus behúzóerő csökkenéséről. Ezenkívül a motor túlmelegszik és lekapcsolja a biztosítékot.

A burkolat kinyitása (H, I ábra)

- Először lazítsa meg a burkolat rögzítőcsavarját (9). Ezután hajtsa ki a burkolat (2) felső részét (H ábra)
- Ezután lazítsa meg és csavarja le a nyolc csavart, és tá-

volítsa el az alumínium burkolatot (18) (I. ábra).

Tisztítsa meg a süllyesztett csavart (K ábra)

- Egy kis csavarhúzóval vagy szöggel távolítsa el a lerakódást a süllyesztett csavar (20) hatszögletű furatából.

Penge eltávolítása (19)

- A T-fogantyú csavarkulcsának teljesen be kell illeszkednie a hatszögletű furatba, hogy a csavart lecsavarhassa.
- A pengét és a tárcsa vágófelületét meg kell tisztítani a megkeményedett lerakódásoktól.

Penge élezése

- A penge (19) élezésénél a penge átmérőjének egyenletesnek kell lennie, különben dobálni fog.
- A penge élezésénél legfeljebb 2 mm távolítható el minden egyes késből.

Penge felszerelése

- Összeszereléskor a vágótárcsát (19) pontosan kell felszerelni.
- Szereléskor kenje meg a laposfejű csavarokat (20), és szorosan húzza meg őket.
- Húzza meg alaposan a süllyesztett csavart.
- Helyezze vissza az alumínium burkolatot.
- Rögzítse a burkolatot a rögzítőcsavarral.
- Az aprítógép üzemkész.

Túlterhelés elleni védelem

Túlterhelés esetén, például ha az ág túl vastag, az eszköz automatikusan kikapcsol.

Rövid szünet (kb. 5 perc) után nyomja meg a reset gombot (7).

10. Elektromos bekapcsolás

A gépbe villanymotor van beépítve, amely csatlakoztatva van és használatra kész. A csatlakozás megfelel a vonatkozó előírások, valamint a VDE és DIN szabványok követelményeinek.

Az ügyfél aljzatának és hosszabbító kábelének is meg kell felelnie ezeknek az előírásoknak.

Sérült elektromos csatlakozókábelek

Az elektromos kábelek szigetelése gyakran megsérül.

Az okok a következők lehetnek:

- Összenyomódási pontok, ha a csatlakozókábeleket az ablakokon vagy az ajtókereteken keresztül vezetik.
- Hurkok, amelyekben a kábel meg van csavarva és megsérült.
- Éles élű helyek, ahol a lefektetett kábeleken valaki áthajtott.
- A szigetelés károsodása a kábel dugaszának kihúzásával a fali aljzatról.
- Repedések az életkor miatt.

Ilyen sérült elektromos kábeleket nem szabad használni, és a sérült szigetelés miatt nagyon veszélyesek.

Rendszeresen ellenőrizze a tápkábelek sérüléseit. A kábelek az ellenőrzés során nem lóghatnak az elektromos hálózaton.

Az elektromos kábeleknek meg kell felelniük a vonatkozó VDE és DIN előírások követelményeinek. Csak "H05VV-F" feliratú kábeleket használjon.

Ennek a jelölésnek a kábeleken kell lennie.

Váltóáramú elektromotor

- A tápfeszültségnek 230 V~ -nak kell lennie
- A legfeljebb 25 m hosszúságú hosszabbító kábeleknek 1,5 mm² keresztmetszetű vezetéknek kell lenniük.

Az elektromos berendezések bekötését és javítását csak képzett szakemberek végezhetik.

- A termék megfelel az EN 61000-3-11 szabvány követelményeinek, és különleges csatlakozási feltételek vonatkoznak rá. Ez azt jelenti, hogy ez a termék nem csatlakoztatható tetszés szerinti csatlakozási ponthoz.
- A tápfeszültség nem megfelelő körülményei miatt a termék átmeneti ingadozásokat okozhat a tápfeszültségben.
- Ezt a terméket csak olyan csatlakozási pontokhoz lehet csatlakoztatni, amelyek
 - a) nem lépik túl a maximálisan megengedett "Z" impedancia határértéket, vagy
 - b) fázisonként legalább 100 A megengedett hálózati terheléssel rendelkeznek.
- Felhasználóként az áramszolgáltató céggel konzultálva meg kell győződnie arról, hogy az a csatlakozási pont, ahol a terméket működtetni kívánja, megfelel a fenti a) vagy b) két követelmény egyikének.

Egyfázisú váltakozó áramú elektromos motorokhoz C 16A vagy K 16A biztosítékot ajánlunk nagy indítóárammal (3000 W-tól)!

11. Tisztítás és karbantartás

Az aprítógépen végzett munkákat, amelyeket a kézikönyv nem ír le, csak hivatalos szervizek végezhetnek. Mindig eredeti pótalkatrészeket használjon.

Mindig viseljen védőkesztyűt, amikor a pengehengerrel dolgozik.

Kapcsolja ki az aprítót, húzza ki a csatlakozódugót és várja meg, amíg a vágóhenger teljesen leáll, majd elkezdheti a munkát.

Általános tisztítás és szerviz

Ne fröcsköljön vizet az aprítóra. Áramütés veszélye áll fenn.

- Tartsa tisztán az aprítógépet, annak kerekeit és szellőző-

nyílásait. Használjon keféket vagy rongyot a tisztításhoz, ne használjon tisztítószert vagy oldószert.

- Rendszeresen ellenőrizze az aprítógép állapotát, különösen a védőburkolatok állapotát, nem szabad kopottnak, sérültnek lenniük, és minden használat előtt megfelelően rögzíteni kell őket. Ellenőrizze az anyák és csavarok szoros rögzítését.
- A burkolatokat és védőburkolatokat megfelelően kell rögzíteni és nem szabad megrongálni. Ha szükséges, cserélje ki a hibás részt.
- Az aprítógépet száraz helyen, gyermekektől elzárva tárolja. Ne takarja le az aprítógépet műanyag fóliával, mert penész alakulhat ki rajta.

FIGYELEM!

Bármilyen rendezés vagy beállítás előtt mindig húzza ki a tápkábelt.

Csatlakoztatás és javítások

Az elektromos berendezések bekötését és javítását csak képzett szakemberek végezhetik.

Ha kérdése van, kérjük, adja meg a következő információkat:

- A motor áramtípusa
- Aprítógép adatok - típuscímke
- Aprítógép adatok - típuscímke

SZERVIZINFORMÁCIÓK

Vegye figyelembe, hogy a termék alábbi alkatrészei termézetes módon elhasználódnak, és ezért az alábbi alkatrészek fogyóeszköznek minősülnek.

Kopó alkatrészek*: Szénkefék, kések cseréje

* Nem feltétlenül tartalmazza a szállítást!

12. Tárolás

A készüléket sötét, száraz, fagytól védett helyen tárolja, gyermekektől elzárva.

Az ideális tárolási hőmérséklet 5 és 30 °C között van.

Az elektromos szerszámokat eredeti csomagolásban tárolja.

Fedje le a nem használt gépet, hogy megvédje a portól és a nedvességtől. Az utasításokat a készülék közelében tárolja.

13. Megsemmisítés és újrahasznosítás

A szerszám szállítócsomagolásban kerül forgalmazásra, nehogy a szállítás során megsérüljön. A csomagolás nyersanyaga újrafelhasználható vagy újrafeldolgozható. A szerszám és tartozékai különböző anyagokból, pl. fémből és műanyagból készültek. A sérült alkatrészeket speciális hulladékként kell megsemmisíteni. A szükséges információért forduljon a szaküzlet eladójához vagy a helyi hivatalokhoz.

Az öreg berendezéseket nem szabad a háztartási hulladékkal együtt kidobni!



Ez a szimbólum azt jelzi, hogy ezt a terméket nem szabad a háztartási hulladékkal együtt az elektromos és elektronikus berendezések hulladékairól szóló irányelv (2012/19/EU) szerint ártalmatlanítani.

Ezt a terméket egy gyűjtőudvarban kell elhelyezni. Ez történhet például úgy, hogy a terméket egy használt elektromos és elektronikus berendezések újrahasznosítására engedélyezett gyűjtőhelyen adja le. Az ártalmatlanított berendezések nem megfelelő kezelése negatív hatással lehet a környezetre és az emberi egészségre az elektromos és elektronikus berendezésekben gyakran előforduló potenciálisan veszélyes anyagok miatt. A termék megfelelő megsemmisítésével hozzájárul a természeti erőforrások hatékony felhasználásához is. A gyűjtő létesítményekkel kapcsolatos további információkért vegye fel a kapcsolatot a helyi városi irodával, a háztartási hulladékkezelő szolgálattal, az elektromos és elektronikus hulladék megsemmisítésére jogosult szervvel vagy azzal az üzlettel, ahol a terméket vásárolta.

14. Hibaelhárítás

Az alábbi táblázat felsorolja a hibákat, és elmagyarázza, hogy mit tehet a probléma kijavításáért, ha készüléke nem működik megfelelően. Ha a probléma a felsorolt műveletek végrehajtása után is fennáll, kérjük, lépjen kapcsolatba a legközelebbi szervizközponttal.

Hiba	Lehetséges ok	Hibaelhárítás
A motor nem indul.	A felső burkolat nincs megfelelően lezárva.	Csavarozza erősen a helyére a védőburkolatot
	Sérült hosszabbító kábel.	Cserélje ki vagy javítsa meg a hosszabbító kábelt.
	Nincs áram a konnektorból.	Ellenőrizze a hálózati biztosítékot.
	A kapcsoló hibás.	Ellenőrizze/cserélje ki
	Hibás motor, hibás kondenzátor	Ellenőrizze/cserélje ki
	A felaprított anyag blokkolja a vágótárcsát.	Húzza ki a csatlakozót, nyissa ki a burkolatot és tisztítsa meg.
A motor nem csinál semmit, a biztonsági kapcsoló be van kapcsolva.	A hosszabbító kábel keresztmetszete nem megfelelő	Válasszon megfelelő keresztmetszetű hosszabbító kábelt
	Túl hosszú a kábel az aprítótól az aljzathoz.	Válassza ki a lehető legrövidebb kábelvezetést az aljzathoz.
A motor túlterhelt, a biztonsági kapcsoló bekapcsol.	Túl sok nedves anyag.	Csökkentse az anyag mennyiségét az aprítóban. Keverje össze száraz anyaggal.
	A penge és a kimeneti felület eltömődött.	Húzza ki a csatlakozót, nyissa ki a burkolatot és tisztítsa meg.
	Tompa penge.	Élesítse meg vagy cserélje ki.
	Túl hosszú a kábel az aprítótól az aljzathoz.	Válasszon megfelelő keresztmetszetű hosszabbító kábelt.
Csökkent az aprítógép bevitele, csökkent a vágási képessége.	A penge tompa vagy kopott.	Fordítsa meg, élezze meg vagy cserélje ki a pengét.
Túlzott rezgés/zaj	Laza anya/penge csavar	Húzza meg a penge anyát/csavart
	Sérült penge	Cserélje ki a pengét
	Az aprítógép belső károsodása	Vegye fel a kapcsolatot egy hivatalos szervizközponttal

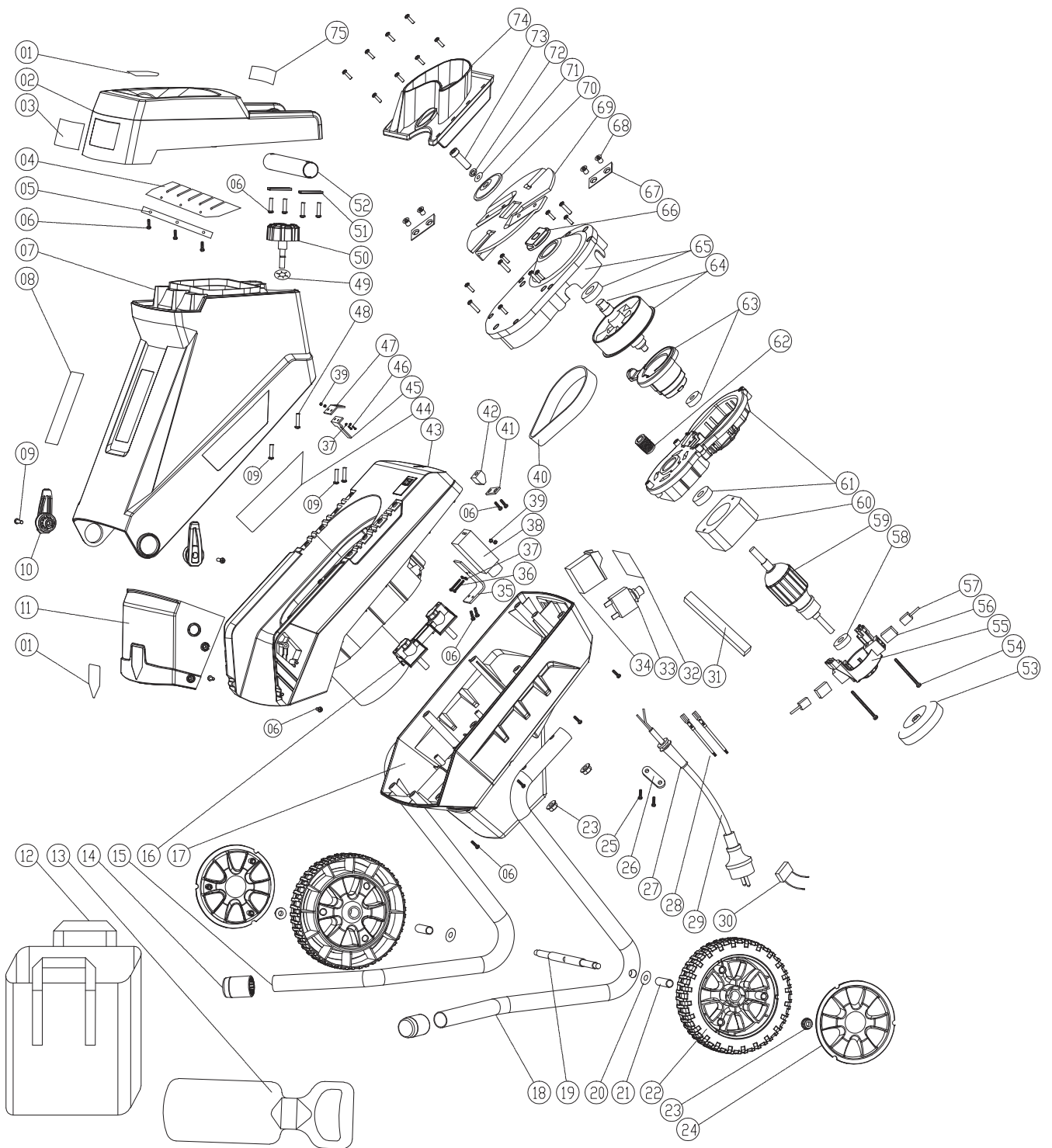

CE megfelelési nyilatkozat	
-----------------------------------	--

HU ezennel nyilatkozik az EU rendelet szerinti megfeleléséről az alábbi termék vonatkozásában

Márka: SCHEPPACH
Termék neve **GARTENHÄCKSLER - GS55**
KERTI ÁGAPRÍTÓ GÉP - GS55
BROYEUR POUR JARDIN - GS55
Art.-Nr. / Art. no.: **5904404901**

	2014/29/EU	2004/22/EC	89/686/EC_96/58/EC
	2014/35/EU	2014/68/EU	90/396/EC
X	2014/30/EU	X	2011/65/EU*
X	2006/42/EC		
	IV. melléklet Megbízott szerv: Megbízott szerv száma: Tanúsítvány sz.:		

X	2000/14/EC_2005/88/EC
	V. melléklet
X	VI. melléklet Zajsztint: mért $L_{WA} = 103,8dB(A)$; garantált $L_{WA} = 106dB(A)$ P = xx KW; L/Ø = cm Megbízott szerv: TÜV SÜD Industrie Service GmbH Westendstrasse 199 80686 München - Németország Megbízott szerv száma: 0036
	2010/26/EC
	Kiadás sz.

Szabvány hivatkozások:

EN 60335-1:2012/A11:2014; EN 50434:2014; EN 62233:2008; EN 55014-1:2017; EN 55014-2:2015;
EN 61000-3-2:2014; EN61000-3-11:2000; EN 62321-7-2:2017

Ezt a megfelelési nyilatkozatot a gyártó állítja ki kizárólag saját felelősségére.

A fent leírt nyilatkozat tárgya megfelel az egyes veszélyes anyagok elektromos és elektronikus berendezésekben történő felhasználásának korlátozásáról szóló, 2011. június 8-i 2011/65/EU sz. európai parlamenti és tanácsi irányelv rendelkezéseinek.

Kelt: Ichenhausen, 2019.10.07.

Unterschrift / Markus Bindhammer / Műszaki igazgató

Első CE: 2018
**Előzetes értesítés nélküli változtatások joga fenn-
 tartva**

A dokumentáció regisztrátora Viktor Härtl
 Günzburger Str. 69, D-89335 Ichenhausen

Jótállás HU

A nyilvánvaló hibákat az áru átvételétől számított 8 napon belül be kell jelenteni. Ellenkező esetben a vevő ezen hibák miatt elveszíti a panasz benyújtásának jogát. Garantáljuk gépeink azon alkatrészeinek ingyenes cseréjét, amelyek anyaghiba vagy gyártási hiba miatt bizonyíthatóan használhatatlanná tették azt, a törvényes szavatossági ideig, a gépek kézbesítésétől számítva, és a gépek megfelelő gondozása mellett. Azokra az alkatrészekre, amelyeket nem a cégünk gyártott, csak olyan mértékben tudunk garanciát vállalni, amilyenben garantálni tudjuk a beszállítóinkkal szembeni követeléseket. Ezen új alkatrészek telepítésének költségeit a vevő viseli. Az eladás lemondása, a vételár csökkentése vagy egyéb kártérítési igény nem alkalmazható.