

# MANUALE ISTRUZIONE

GB .....	pag. 01	P .....	pag. 07	DK .....	pag. 13	HR/SCG...	pag. 19
I .....	pag. 02	GR .....	pag. 08	N .....	pag. 14	LT .....	pag. 20
F .....	pag. 03	NL .....	pag. 09	SF .....	pag. 15	EE .....	pag. 21
E .....	pag. 04	H .....	pag. 10	CZ .....	pag. 16	LV .....	pag. 22
D .....	pag. 05	RO .....	pag. 11	SK .....	pag. 17	BG .....	pag. 24
RU .....	pag. 06	S .....	pag. 12	SI .....	pag. 18	PL .....	pag. 26

(GB)

## WELDING MASK MANUAL

TELWIN S.p.A.

Via della Tecnica, 3 - 36030 VILLAVERA (Vicenza) Italy

Informative note on welding mask Model 802626.

Note: the term mask is used in the text that follows.

The mask Model 802626 is in compliance with the requirements of the EN 175 European Standard (Personal protection. Equipment for eye and face protection during welding and allied processes) and with what is prescribed by the 89/686/EEC reference Directive.

### ATTENTION!

Mask users must read, learn and respect the basic rules given in this manual.

The radiation emitted by the electric arc during welding can damage the eyes and burn the skin. In addition, welding produces sparks and drops of molten metal that fly in all directions.

The protective mask must be worn to avoid potentially serious physical damages.

Do not, for any reason, set fire to the welding mask because the smoke it produces will damage the eyes and body if inhaled.

The material used to make the whole mask does not endanger people or the environment.

Regularly check the conditions of the mask:

- Before using it, make sure that the filter-glass is in the correct position and correctly fixed in place: it must be exactly in the space described.
- Keep the mask away from flames.
- The mask must not be placed too close to the welding area.
- When welding for extended periods, occasionally check the mask to make sure there are no signs of deformation or deterioration.
- Subjects with particularly sensitive skin must take extra care: materials that may come into contact with the skin can cause allergic reactions.

### INSTRUCTIONS FOR USE AND MAINTENANCE

The mask must always be used to protect only the face and eyes during welding. It was, in fact, designed to guarantee maximum protection during welding, to be easy to assemble, comfortable to wear and of top quality when used.

After using the mask and before putting it away after working, it must be checked to verify integrity and to eliminate any drops of molten metal that may be present on the vision filter, which can reduce visibility.

The mask must be stored in a way that does not allow its dimensions to deform permanently or its protective vision filter to break.

### CLEANING AND DISINFECTION

Clean and disinfect the mask using only water and soap, or if necessary products that do not contain solvents. Using chemical solvents ruins the mask, and can totally reduce its integrity.

Taking good care of the mask reduces its obsolescence to a minimum, both as regards use and components.

### FILTER SPECIFICATIONS

The mask is supplied with a filter-glass marked **CE** having a dark shade of 10.

The filter is in compliance with the EN 166:2001 "Personal eye protection - Specifications" and the EN 169:2002 "Personal eye-protection. Filters for welding and related techniques. Transmittance requirements and recommended use" Standards.

To use it correctly, operators who purchase this mask must:

- Make sure that the filter surfaces do not show signs of scoring, cuts, knocks or any other thing that could obstruct correct vision.

To preserve it correctly, the filter should be kept in an environment that does not contain organic vapours and at a temperature of between + 5 ° and + 30 °.

To carry out maintenance correctly, the user must:

- Regularly clean the filter after it is used, rinsing it immediately with the cleaning liquid.

As regards cleaning, the user must follow these instructions:

- never clean the mask in direct sunlight;
- use absorbent cloths or soft non-scratch textiles to dry the filter;
- use warm water and neutral soap or, alternatively, any conventional filter cleaner as a cleaning liquid;
- never use abrasive or very alkaline cleaners;
- **ATTENTION: NEVER USE ORGANIC SOLVENTS OR LIQUIDS SUCH AS PETROL OR ALCOHOL!**

Using a higher dark shade does not guarantee greater protection, but could force the operator to remain too close to the radiation source

and breathe in harmful smoke.

If using the filter causes a feeling of discomfort, the working conditions and the operator's eyesight must be checked.

When working in the open air under strong natural light, it is possible to use a protection filter with the next-up dark shade number.

The filter, which is made of hardened adiacinic glass, can break if allowed to fall from heights of less than one meter and following accidental knocks against corners or edges, which can happen if users rotate their heads suddenly. The filter can be used in combination with suitable coverings and inner and outer protection shields of the same dimensions. We recommend using inner and outer protection shields made of plastic, anti-knock material, preferably polycarbonate.

When replacing the filter, the coverings and the inner and outer protection shields refer to the instructions supplied by the manufacturer of the welding face guard or the associated hand welding screens. The operator who carries out replacement operations must have clean hands or wear non-abrasive gloves.

To avoid damages during transport or storage, we recommend keeping the filter in its original packaging.

If the previously indicated cleaning instructions are scrupulously followed, the filter will not deteriorate excessively under normal use conditions. **REPLACE THE FILTER IF EVIDENT SIGNS OF DAMAGE SUCH AS CUTS OR WELDING MATERIAL DEPOSITS APPEAR PERMANENTLY ON ITS SURFACE. THE FILTER, ANY COVERINGS AND THE INNER AND OUTER PROTECTION SHIELDS MUST ALSO BE REPLACED AFTER EACH SERIOUS IMPACT.**

The filter is characterised by a marking with the following meaning:

#### FILTER MARKINGS

Dark shade number:

Identification code:

Optical class:

Marking:

10  
TW  
1  
CE

Optic class 3 filters and shields are not suitable for prolonged use.

The material that comes into contact with the skin can cause allergy reactions in people with particularly sensitive skin.

The Certification procedure indicated in Article 10 of the 89/686/EEC Directive was carried out by DIN CERTCO, an Institution with European Commission authorisation (identification code 0196).

Table 1 gives the dark shade levels that are recommended for common electric arc welding procedures at different welding current intensity levels.

### ASSEMBLING THE MASK AND THE FILTER

Assemble as shown in the figure (Fig. A).

Attention, do not tighten too much, otherwise the threads will ruin, and the mask characteristics and the filter glass seal will not be suitably fixed.

The operator who carries out replacement operations must have clean hands or wear non-abrasive gloves.

### INFORMATION ON THE MARKING

The marking on the mask, which can be found inside at the top, is made up of a series of symbols with the following meaning:

#### WXT

Identification code.

#### EN 175

Number of the standard to which reference was made when certification was requested.

#### CE

#### Marking CE

The Certification procedure indicated in Article 10 of the 89/686/EEC Directive was carried out by ECS GmbH European Certification Service, an Institution with European Commission authorisation (identification code 1883).

## MANUALE MASCHERA SALDATURA

TELWIN S.p.A.

Via della Tecnica, 3 - 36030 VILLAVERLA (Vicenza) Italy

Nota informativa relativa alla maschera da saldatore Modello 802626.

Nota: nel testo che segue verrà impiegato il termine maschera.

La maschera Modello 802626 è conforme ai requisiti della Norma Europea EN 175 (Protezione personale - Equipaggiamenti di protezione degli occhi e del viso durante la saldatura e i procedimenti connessi) e a quanto prescritto dalla Direttiva di riferimento 89/686/CEE.

### ATTENZIONE!

E' indispensabile leggere, apprendere e rispettare le regole minime contenute in questo manuale.

Durante la saldatura, le radiazioni luminose emesse dall'arco voltaico possono danneggiare gli occhi e causare scottature all'epidermide; inoltre, la saldatura, produce scintille e gocce di metallo fuso proiettato in tutte le direzioni.

E' quindi necessario utilizzare la maschera di protezione per evitare d'incorrere in danni fisici anche gravi.

Evitare di dare fuoco, per qualsiasi motivo, alla maschera di saldatura poiché i fumi prodotti sono dannosi per gli occhi e per il corpo se inalati.

Il materiale di cui è costituita la maschera completa, non presenta alcun rischio per l'uomo e per l'ambiente.

Controllare regolarmente lo stato della maschera:

- Prima di ogni utilizzo controllare la corretta posizione e fissaggio del vetro filtro che deve trovarsi esattamente nello spazio descritto.
- Tenere lontana la maschera dalle fiamme.
- La maschera non deve essere avvicinata troppo all' area di saldatura.
- Nel caso di saldature prolungate, di tanto in tanto si deve controllare la maschera per verificare eventuali deformazioni o deterioramenti.
- Per soggetti particolarmente sensibili, i materiali che vengono a contatto con la cute potrebbero causare reazioni allergiche.

### ISTRUZIONI PER L'USO E LA MANUTENZIONE

La maschera deve essere utilizzata sempre ed unicamente per proteggere il volto e gli occhi durante la saldatura. Infatti, essa è stata progettata per garantire il massimo della protezione durante la saldatura oltre che fornire il massimo delle prestazioni sia nella facilità di montaggio che nella comodità e qualità d'uso.

Dopo l'uso e comunque prima di riportarla alla fine del lavoro, la maschera deve essere controllata per verificare l'integrità e per eliminare eventuali gocce di metallo fuso presenti sul filtro visivo, che potrebbero ridurre le prestazioni visive del filtro stesso.

La maschera deve quindi essere riposta in modo tale da evitare che possa subire deformazioni dimensionali permanenti o che il filtro visivo protettivo possa rompersi.

### PULIZIA E DISINFESTAZIONE

Pulire e disinfettare la maschera unicamente con acqua e sapone o comunque con prodotti privi di solventi. L'utilizzo di solventi chimici causa la deturpazione dell'estetica anche fino alla completa riduzione dell'integrità della maschera stessa.

La buona cura generale della maschera permette di ridurre ai minimi termini la sua obsolescenza, sia dal punto di vista dell' utilizzo sia da quello dei componenti la maschera stessa.

### SPECIFICHE SUL VETRO FILTRO

La maschera è fornita con vetro filtro marcato **CE** di numero di gradazione 10.

Il filtro è risultato conforme ai requisiti della EN 166:2001 "Mezzi di protezione individuale degli occhi - Specifiche" ed alla norma EN 169:2002 "Filtri per saldatura e tecniche connesse - Requisiti di trasmissione ed utilizzazioni raccomandate".

Per un corretto impiego, l'operatore, all'atto dell'acquisto, è invitato a:

- Controllare che le superfici del filtro non presentino rigature, tagli, ammaccature o quant'altro possa ostacolare una corretta visione.

Per una corretta conservazione, il filtro va conservato in ambiente privo di vapori organici, ad una temperatura compresa fra + 5° e + 30°.

Per una corretta manutenzione, l'utilizzatore è invitato a:

- Pulire regolarmente il filtro dopo ogni uso, sciacquando subito con il liquido pulente.

Per la pulizia, l'utilizzatore è invitato ad attenersi alle seguenti istruzioni:

- non effettuare mai operazioni di pulizia al sole;
- usare panni assorbenti o tessuti soffici antigraffio per asciugare il filtro;
- utilizzare acqua tiepida e sapone neutro, oppure qualsiasi detergente convenzionale per impiego ottico come liquido pulente;
- non usare mai detergenti abrasivi o fortemente alcalini;
- **ATTENZIONE: NON USARE MAI SOLVENTI O LIQUIDI ORGANICI COME BENZINE O ALCOL!**

Il ricorso ad un numero di gradazione superiore non assicurerebbe

una protezione superiore; potrebbe invece obbligare l'operatore a tenersi troppo vicino alla sorgente di radiazioni e respirare fumi nocivi.

Nel caso in cui l'utilizzazione del filtro procuri una sensazione di scomodità si impongono controlli delle condizioni di lavoro e della vista dell'operatore.

Per lavori eseguiti all'aperto con forte luce naturale, è possibile utilizzare un filtro di protezione con numero di gradazione immediatamente superiore.

Il filtro, in vetro inattinico temprato, può rompersi per effetto di cadute da altezze inferiori al metro ed in seguito ad urti accidentali contro spigoli o corpi appuntiti, causati da una rotazione laterale improvvisa della testa dell'utilizzatore. Esso può essere utilizzato in combinazione con opportune coperture e retro-oculari delle stesse dimensioni. A tale scopo, si consiglia che almeno i retro-oculari siano in materiale plastico antiurto, preferibilmente policarbonato.

Per la sostituzione del filtro, delle coperture e dei retro oculari, fare riferimento alle istruzioni fornite dal costruttore del riparo facciale da saldatura o schermi da saldatura a mano associato. Le operazioni di sostituzione devono essere eseguite da un operatore con mani pulite o dotato di guanti non abrasivi.

Per evitare danni durante il trasporto o lo stoccaggio, si consiglia di mantenere il filtro nell'imballaggio originale.

Se vengono osservate le istruzioni per la pulizia sopra descritte, il filtro non è soggetto ad eccessivo deterioramento, in condizioni d'utilizzo normali. **SOSTITUIRE IL FILTRO SE COMPAIONO PERMANENTEMENTE SULLA SUA SUPERFICIE EVIDENTI DANNEGGIAMENTI QUALI RIGATURE O TAGLI, O DEPOSITI DA MATERIALE DI RIPORTO DA SALDATURA. IL FILTRO, LE EVENTUALI COPERTURE ED I RETRO - OCULARI DEBBONO INOLTRE ESSERE SOSTITUITI DOPO OGNI IMPATTO RILEVANTE.**

Il filtro è caratterizzato da una marcatura costituita dai seguenti elementi, nell'ordine specificato, di cui riportiamo il relativo significato:

#### MARCATURA DEI FILTRI

Numero di scala:

Sigla identificativa:

Classe ottica:

Marcatura:

10

TW

CE

Filtri ed oculari di classe ottica 3 non sono adatti per impieghi prolungati.

Per soggetti particolarmente sensibili, i materiali che vengono a contatto con la cute dell'utilizzatore, potrebbero causare reazioni allergiche.

La procedura di Certificazione prevista dall'Art. 10 della Direttiva 89/686/CEE è stata eseguita da DIN CERTCO, Organismo notificato presso la Commissione Europea (codice identificativo 0196).

Nella **tabella 1** sono riportati i numeri di gradazione luminosa "shade" raccomandati per la saldatura ad arco elettrico per i procedimenti di uso comune a diversi livelli di intensità di corrente di saldatura.

### MONTAGGIO DELLA MASCHERA E DEL FILTRO

Eseguire il montaggio come nel disegno (Fig. A).

**Attenzione**, non stringere troppo altrimenti il filetto si rovina e i particolari della maschera e di tenuta del vetro filtro non vengono fissati in modo adeguato.

Le operazioni devono essere eseguite da un operatore con mani pulite o dotato di guanti non abrasivi.

### INFORMAZIONI SUL MARCHIO

Il marchio riportato sulla maschera nella zona superiore-interna è costituito da una serie di simboli avente il seguente significato:

#### WXT

Sigla identificativa.

#### EN 175

standard numerico della normativa a cui si è fatto riferimento per la richiesta di certificazione.

#### CE

#### Marcatura CE

La procedura di Certificazione prevista dall'Art. 10 della Direttiva 89/686/CEE è stata eseguita da ECS GmbH European Certification Service. Organismo notificato presso la commissione Europea (codice identificativo 1883).

## MANUEL MASQUE SOUDAGE

TELWIN S.p.A.

Via della Tecnica, 3 - 36030 VILLAVERRA (Vicenza) Italy

Note d'information relative au masque de soudage Modèle 802626.

Remarque : dans le texte suivant, le terme « masque » sera utilisé.

Le masque Modèle 802626 est conforme aux exigences de la Norme européenne EN 175 (Protection personnelle - Equipements de protection des yeux et du visage durant le soudage et les procédés liés) et aux prescriptions de la Directive repère 89/686/CEE.

### ATTENTION !

Il est indispensable de lire, assimiler et respecter les règles de base de ce manuel.

Durant le soudage, les radiations lumineuses émises par l'arc voltaïque peuvent endommager la rétine et provoquer des brûlures de l'épiderme ; le soudage produit également des étincelles et des gouttes de métal fondu projetées dans toutes les directions.

Il est par conséquent nécessaire d'utiliser le masque de protection pour éviter les risques de blessures (parfois graves).

Ne brûler sous aucun prétexte le masque de soudage, les fumées produites étant dangereuses pour les yeux et le corps en cas d'inhalation.

Le matériau composant le masque complet ne présente aucun risque pour l'homme et l'environnement.

Contrôler régulièrement l'état du masque :

- Avant toute utilisation, contrôler la position et la fixation correcte du verre filtrant qui doit se trouver exactement à l'emplacement indiqué.
- Ne pas approcher le masque des flammes
- Ne pas trop approcher le masque de la zone de soudage
- En cas de soudage prolongé, contrôler le masque de temps à autre pour vérifier les déformations ou endommagements éventuels.
- Les matériaux en contact avec l'épiderme peuvent entraîner des réactions allergiques chez les sujets particulièrement sensibles.

### INSTRUCTIONS CONCERNANT L'UTILISATION ET L'ENTRETIEN

Le masque doit exclusivement être utilisé pour protéger le visage et les yeux durant le soudage. Il a en effet été projeté pour garantir une protection optimale durant le soudage et offrir une grande simplicité de montage et une grande commodité et qualité d'utilisation.

Après l'utilisation et avant de ranger le masque à la fin des opérations, vérifier qu'il est en bon état et éliminer si nécessaire les gouttes de métal fondu présents sur le filtre risquant de compromettre la visibilité.

Le masque doit ensuite être rangé avec soin en vue d'éviter toute déformation dimensionnelle permanente ou une rupture du filtre visuel.

### NETTOYAGE ET DÉSINFECTION

Nettoyer et désinfecter le masque en utilisant exclusivement de l'eau et du savon et, dans tous les cas, des produits sans solvants. L'utilisation de solvants chimiques compromet l'esthétique et finit par endommager le masque.

Un bon entretien et soin du masque permet de réduire son obsolescence au minimum, tant du point de vue de l'utilisation que des composants du masque.

### SPÉCIFICATIONS SUR LE VERRE FILTRANT

Le masque est fourni avec un verre filtrant marqué **CE** de gradation 10.

**Le filtre est conforme aux exigences de l'EN 166:2001 "Moyens de protection individuelle des yeux - Spécifications" et à la norme EN 169:2002 "Filtres pour soudage et techniques liées - Exigences de transmission et utilisation recommandées".**

**En vue d'une utilisation correcte**, l'opérateur est invité lors de l'achat à :

- Contrôler que les surfaces du filtre ne présentent aucune rayure, cassure, déformation ou autre pouvant compromettre la vision.

**En vue d'une conservation correcte**, le filtre doit être conservé dans un lieu ne contenant aucune vapeur organique et à une température comprise entre + 5° et + 30°.

**Pour un entretien correct**, l'utilisateur est invité à :

- Nettoyer régulièrement le filtre après chaque utilisation en rinçant immédiatement le liquide détergent.

**Pour le nettoyage**, l'utilisateur est invité à se conformer aux instructions suivantes :

- ne jamais effectuer les opérations de nettoyage au soleil ;
- utiliser des linges absorbants ou des tissus doux ne rayant pas pour sécher le filtre ;
- utiliser de l'eau tiède et du savon neutre ou tout autre détergent classique à usage optique ;
- ne jamais utiliser de détergents abrasifs ou fortement alcalins ;
- **ATTENTION : NE JAMAIS UTILISER DE SOLVANTS OU DE LIQUIDES ORGANIQUES COMME ESSENCE OU ALCOOL !**

L'utilisation d'une gradation supérieure ne garantit pas une meilleure protection, mais risque en revanche d'obliger l'opérateur à se tenir trop près de la source de radiations et à respirer des fumées nocives.

Dans le cas où l'utilisation du filtre procurerait une sensation d'inconfort, il sera nécessaire de procéder à des contrôles des conditions de travail et de la vue de l'opérateur.

Pour les opérations effectuées à l'air libre avec une forte luminosité naturelle, il est possible d'utiliser un filtre de protection avec gradation immédiatement supérieure.

Le filtre, en verre inactinique trempé, peut se casser en cas de chute d'une hauteur inférieure à un mètre ou de choc accidentel contre des angles ou des corps pointus à la suite d'une rotation latérale inattendue de la tête de l'utilisateur. Il peut être utilisé en association avec des couvertures et des oculaires de mêmes dimensions. Il est à cet effet conseillé d'utiliser des oculaires en matière plastique antichoc, de préférence en polycarbonate.

Pour le remplacement du filtre, des couvertures ou des oculaires, se reporter aux instructions du fabricant de la protection faciale pour soudage ou des écrans de soudage manuel associé. Les opérations de remplacement doivent être effectuées par un opérateur ayant les mains propres ou équipé de gants non abrasifs.

Pour éviter tout dommage durant le transport ou le stockage, il est conseillé de conserver le filtre dans son emballage original.

Si les instructions de nettoyage susmentionnées sont respectées, le filtre ne sera soumis à aucune détérioration excessive dans des conditions d'utilisation normales. **REPLACER LE FILTRE EN CAS DE SIGNES D'ENDOMMAGEMENT ÉVIDENTS SUR SA SURFACE COMME RAYURES, RUPTURES OU DÉPÔTS DE MATÉRIAU DE REPORT DE SOUDAGE. LE FILTRE, LES ÉVENTUELLES COUVERTURES ET LES OCULAIRES DOIVENT EN OUTRE ÊTRE REPLACÉS APRÈS TOUT CHOC IMPORTANT.**

Le filtre se caractérise par un marquage comprenant les éléments suivants, dans l'ordre spécifié, dont nous reportons la signification correspondante :

### MARQUAGE DES FILTRES

N° d'échelle :  
Code de identification :  
Classe optique :  
Marquage :

10  
TW  
CE

Les filtres et oculaires de classe optique 3 ne sont pas adaptés à un usage prolongé.

Pour les sujets particulièrement sensibles, les matériaux en contact avec la peau de l'utilisateur risquent de causer des réactions allergiques.

La procédure de Certification prévue par l'Art. 10 de la Directive 89/686/CEE a été effectuée par DIN CERTCO, Organisme notifié auprès de la Commission européenne (code d'identification 0196).

Le **tableau 1** indique les numéros de gradation lumineuse "shade" recommandés pour le soudage à l'arc électrique pour les procédures d'utilisation commune à différents niveaux d'intensité de courant de soudage.

### MONTAGE DU MASQUE ET DU FILTRE

Effectuer le montage comme sur le schéma (Fig. A).

**Attention**, ne pas trop serrer sous peine d'endommager le filet et de compromettre la fixation des composants du masque et d'étanchéité du masque.

Les opérations doivent être effectuées par un opérateur ayant les mains propres ou équipé de gants non abrasifs.

### INFORMATIONS CONCERNANT LA MARQUE

La marque figurant sur la zone supérieure-interne du masque comprend une série de symboles ayant la signification suivante :

#### WXT

Code de identification.

#### EN 175

norme numérique repère pour la demande de certification.

#### CE

#### Marquage CE

La procédure de Certification prévue par l'Art. 10 de la Directive 89/686/CEE a été effectuée par ECS GmbH European Certification Service. Organisme notifié auprès de la Commission européenne (code d'identification 1883).

## MANUAL DE LA MÁSCARA DE SOLDADURA

TELWIN S.p.A.

Via della Tecnica, 3 - 36030 VILLAVERLA (Vicenza) Italy

Nota informativa relativa a la máscara de soldador Modelo 802626.

Nota: en el texto que sigue se empleará el término "máscara".

La máscara modelo 802626 cumple los requisitos de la norma europea EN 175 (protección personal - equipos de protección de los ojos y de la cara durante la soldadura y los procedimientos relacionados) y cuanto prescrito por la directiva de referencia 89/686/CEE.

### ¡ATENCIÓN!

Es indispensable leer, aprender y respetar las reglas mínimas contenidas en este manual.

Durante la soldadura, las radiaciones luminosas emitidas por el arco voltaico pueden dañar los ojos y causar quemaduras en la epidermis; además, la soldadura produce chispas y gotas de metal fundido proyectado en todas las direcciones.

Por lo tanto, es necesario utilizar la máscara de protección para evitar incurrir en daños físicos incluso graves.

Evitar dar fuego, por cualquier motivo, a la máscara de soldadura ya que los humos producidos son dañinos para los ojos y para el cuerpo si se inhalan.

El material del que está formado la máscara completa no presenta ningún riesgo para el hombre y para el ambiente.

Controlar regularmente el estado de la máscara:

- Antes de cualquier utilización controlar la correcta posición y fijación del vidrio de filtrado que debe estar exactamente en el espacio descrito.

- Mantener la máscara lejos de las llamas.
- La máscara no debe acercarse demasiado al área de soldadura.
- En caso de soldaduras prolongadas, de vez en cuando es necesario controlar la máscara para verificar si se han producido deformaciones o deterioros.
- Para sujetos especialmente sensibles, los materiales que están en contacto con la piel del utilizador podrían causar reacciones alérgicas.

### INSTRUCCIONES PARA EL USO Y EL MANTENIMIENTO

La máscara debe utilizarse siempre única y exclusivamente para proteger la cara y los ojos durante la soldadura. Esta ha sido diseñada para garantizar al máximo la protección durante la soldadura además de ofrecer las máximas prestaciones tanto en la facilidad de montaje como en la comodidad y calidad de uso.

Después del uso y antes de guardarla al final del trabajo, la máscara debe controlarse para verificar la integridad y para eliminar eventuales gotas de metal fundido presentes en el filtro visual, que podrían reducir las prestaciones visuales del mismo filtro.

La máscara debe guardarse de manera que se evite que pueda sufrir deformaciones dimensionales permanentes o que el filtro visual de protección pueda romperse.

### LIMPIEZA Y DESINFECCIÓN

Limpiar y desinfectar la máscara únicamente con agua y jabón y con productos sin disolventes. La utilización de disolventes químicos causa la deformación de los aspectos estéticos incluso hasta reducir completamente la integridad de la misma máscara.

El buen cuidado general de la máscara permite reducir al mínimo su envejecimiento, tanto desde el punto de vista de la utilización como desde el de los componentes de la máscara.

### ESPECIFICACIONES SOBRE EL VIDRIO DE FILTRADO

La máscara se suministra con el vidrio de filtrado marcado  $\text{CE}$  de número de graduación 10.

El filtro cumple los requisitos de la EN 166:2001 "Medios de protección individual de los ojos - Especificaciones" y la norma EN 169:2002 "Filtros para soldadura y técnicas relacionadas - Requisitos de transmisión y utilizaciones recomendadas".

Para un correcto empleo, se invita al operador, en el momento de la compra, a:

- Controlar que las superficies del filtro no presenten rayados, cortes, abolladuras u otros defectos que puedan obstaculizar una correcta visión.

Para una correcta conservación, el filtro se debe conservar en un ambiente sin vapores orgánicos, a una temperatura comprendida entre  $+5^\circ$  y  $+30^\circ$ .

Para un correcto mantenimiento, se invita al utilizador a:

- Limpiar regularmente el filtro después de cada uso, enjuagando en seguida con el líquido limpiador.

Para la limpieza, se invita al utilizador a respetar las siguientes instrucciones:

- No efectuar nunca operaciones de limpieza al sol;
- Usar paños absorbentes o tejidos suaves anti-rayado para secar el filtro;
- Utilizar agua tibia y jabón neutro, o cualquier detergente convencional para empleo óptico como líquido limpiador;
- No usar nunca detergentes abrasivos o fuertemente alcalinos;
- **ATENCIÓN: ¡NO USAR NUNCA SOLVENTES O LÍQUIDOS ORGÁNICOS COMO GASOLINAS O ALCOHOLES!**

El recurso a un número de graduación superior no aseguraría una protección superior; en cambio, podría obligar al operador a mantenerse demasiado cerca de la fuente de radiaciones y respirar humos nocivos.

En caso que el utilizador de filtro note una sensación de incomodidad deben efectuarse controles de las condiciones de trabajo y de la vista del operador.

Para trabajos efectuados con una fuerte luz natural, se puede utilizar un filtro de protección con un número de graduación inmediatamente superior.

El filtro, de vidrio inactínico templado, puede romperse por efecto de caídas desde altura inferiores a un metro y como consecuencia de golpes accidentales contra esquinas o cuerpos puntiagudos, causados por una rotación lateral improvisada de la cabeza del utilizador. Este puede utilizarse en combinación con adecuadas coberturas y dispositivos colocados detrás del vidrio de las mismas dimensiones. Con este objetivo, se aconseja que al menos los dispositivos colocados detrás del vidrio sean de material plástico anti-golpe, preferiblemente policarbonato.

Para la sustitución del filtro, de las coberturas o de los dispositivos colocados detrás del vidrio, consulte las instrucciones ofrecidas por el fabricante de la protección facial de soldadura o pantallas de soldadura (de mano) asociada. Las operaciones de sustitución deben ser efectuadas por un operador con las manos limpias o dotado de guantes no abrasivos.

Para evitar daños durante el transporte o el almacenamiento, se aconseja mantener el filtro en el embalaje original.

Si se respetan las instrucciones para la limpieza antes descritas, el filtro no está sujeto a un deterioro excesivo, en condiciones de utilización normales. **SUSTITUIR EL FILTRO SI APARECEN DE FORMA PERMANENTE EN SU SUPERFICIE EVIDENTES DAÑOS COMO RAYADOS O CORTES, O DEPÓSITOS DE MATERIAL DE APORTACIÓN DE SOLDADURA. EL FILTRO, LAS EVENTUALES COBERTURAS Y LOS DISPOSITIVOS COLOCADOS DETRÁS DEL VIDRIO DEBEN ADEMÁS SUSTITUIRSE DESPUÉS DE CADA IMPACTO IMPORTANTE.**

El filtro se caracteriza por un marcado formado por los siguientes elementos, en el orden especificado, de los que indicamos el relativo significado:

### MARCADO DE LOS FILTROS

Número de escala:

10

Código de identificación:

TW

Clase óptica:

1

Marcado:

$\text{CE}$

Filtros y oculares de clase óptica 3 no son adecuados para empleos prolongados.

Para sujetos especialmente sensibles, los materiales que están en contacto con la piel del utilizador podrían causar reacciones alérgicas.

El procedimiento de certificación previsto por el artículo 10 de la directiva 89/686/CEE ha sido efectuado por DIN CERTCO, Organismo notificado en la Comisión europea (código de identificación 0196).

En la tabla 1 se incluyen los números de graduación luminosa "shade" recomendados para la soldadura por arco eléctrico para los procedimientos de uso común a diferentes niveles de intensidad de corriente de soldadura.

### MONTAJE DE LA MÁSCARA Y EL FILTRO

Efectuar el montaje como se muestra en el diseño (Fig. A).

**Atención**, no apretar demasiado, en caso contrario la rosca se daña y los elementos de la máscara y de sujeción del vidrio no se fijan de manera adecuada.

Las operaciones deben ser efectuadas por un operador con las manos limpias o dotado de guantes no abrasivos.

### INFORMACIONES SOBRE LA MARCA

La marca incluida en la máscara en la zona superior interior está formada por una serie de símbolos que tienen el siguiente significado:

### WXT

Código de identificación.

### EN 175

Estándar numérico de la normativa que se ha tomado como referencia para la solicitud de certificación.

### $\text{CE}$

### Marcado $\text{CE}$

El procedimiento de certificación previsto por el artículo 10 de la directiva 89/686/CEE ha sido efectuado por ECS GmbH European Certification Service. Organismo notificado en la Comisión europea (código de identificación 1883).

## HANDBUCH SCHWEISSSCHUTZMASKE

TELWIN S.p.A.

Via della Tecnica, 3 - 36030 VILLAVERLA (Vicenza) Italy  
 Informativ Anmerkung bezüglich der Schweißschutzmaske Modell 802626.

Anmerkung: Im folgenden Text wird der Begriff "Schutzmaske" verwendet.

Die Schutzmaske Modell 802626 entspricht den Anforderungen der europäischen Norm EN 175 (Persönlicher Schutz - Geräte für Augen- und Gesichtsschutz beim Schweißen und bei verwandten Verfahren) sowie den Vorschriften der Bezugsrichtlinie 89/686/EWG.

**ACHTUNG!**

Die minimal einzuhaltenden Regeln in diesem Handbuch müssen gelesen, verstanden und respektiert werden.

Während des Schweißens, kann die vom Lichtbogen ausgehende Leuchtstrahlung die Augen verletzen und Verbrennungen der Oberhaut verursachen. Weiterhin erzeugt das Schweißen Funken und Tropfen geschmolzenen Metalls, die in alle Richtungen weggeschleudert werden. Es muss daher die Schutzmaske benutzt werden, um körperliche Schäden, die auch schwerer Natur sein können, zu vermeiden.

Unter keinen Umständen die Schweißschutzmaske an- oder verbrennen, da der dadurch entstehende Rauch für die Augen und – bei Inhalation – für den Körper schädlich ist.

Das Material aus dem die gesamte Schutzmaske besteht, stellt keinerlei Risiko für Mensch oder Umwelt dar.

Den Zustand der Schutzmaske regelmäßig kontrollieren:

- Vor jeder Benutzung die ordnungsgemäße Positionierung und Befestigung des Filterglases kontrollieren. Dieses muss sich exakt am beschriebenen Platz befinden.
- Die Schutzmaske nicht in die Nähe von Feuer bringen.
- Die Schutzmaske darf dem Schweißbereich nicht zu sehr genähert werden.
- Bei längeren Schweißvorgängen muss die Schutzmaske von Zeit zu Zeit kontrolliert werden, um evtl. entstandene Verformungen oder Beschädigungen zu erkennen.
- Bei besonders sensiblen Personen könnten die Materialien, die mit der Haut in Kontakt kommen, allergische Reaktionen hervorrufen.

**ANWEISUNGEN FÜR DEN GEBRAUCH UND DIE WARTUNG**

Der einzige und ausschließliche Verwendungszweck der Schutzmaske ist es, das Gesicht und die Augen während des Schweißens zu schützen. Bei der Projektierung der Schutzmaske wurde einerseits auf ihre einfache Anbringung, ihren bequemen Sitz und ihre exzellente Gebrauchsqualität und andererseits auf die maximale Schutzwirkung beim Schweißen geachtet.

Nach jedem Gebrauch, in jedem Fall jedoch bevor die Schutzmaske nach der Arbeit zurückgelegt wird, muss sie kontrolliert werden, um ihre Unversehrtheit zu überprüfen und um evtl. vorhandene Tropfen geschmolzenen Metalls am Sichtfilter zu entfernen; letztere könnten die optische Leistungsfähigkeit des Filters beeinträchtigen. Die Schutzmaske muss so weggelegt werden, dass sie sich nicht permanent verformen oder der Filter zerbrechen kann.

**REINIGUNG UND DESINFIZIERUNG**

Die Schutzmaske darf nur mit Wasser und Seife, also mit lösungsfreien Produkten gereinigt und desinfiziert werden. Der Gebrauch von chemischen Lösungsmitteln kann von einer Verunstaltung der Ästhetik bis zu einer Beeinträchtigung der Unversehrtheit der Schutzmaske führen. Eine gute allgemeine Pflege der Schutzmaske verringert deren Alterung auf ein Minimum. Dies gilt für ihre allgemeine Verwendungsmöglichkeit als auch für die Alterung ihrer Komponenten.

**BESCHREIBUNG DES FILTERGLASES**

Die Schutzmaske besitzt einen gekennzeichneten Glasfilter  $\text{CE}$  der Abstufungszahl 10.

**Der Filter entspricht den Voraussetzungen der EN 166:2001 „Persönlicher Augenschutz – Anforderungen“ und der Norm EN 169:2002 „Filter für das Schweißen und verwandte Techniken - Transmissionsanforderungen und empfohlene Anwendungen“.**

Zum ordnungsgemäßen Einsatz sollte der Benutzer beim Kauf folgendes beachten:

- Er sollte kontrollieren, dass die Filteroberflächen keine Kratzer, Schnitte, Beulen oder andere Fehlstellen besitzen, die eine korrekte Sicht beeinträchtigen können.

**Für eine ordnungsgemäße Erhaltung** muss der Filter in einer Umgebung gelagert werden, die frei von organischen Dämpfen ist und deren Temperatur zwischen +5° und +30° liegen muss.

**Für eine ordnungsgemäße Wartung** sollte der Benutzer folgendes beachten:

- Er sollte den Filter regelmäßig nach jeder Benutzung reinigen und mit Reinigungsflüssigkeit spülen.

**Zur Reinigung** sollte der Benutzer sich an folgende Anweisungen halten:

- Niemals Reinigungsarbeiten in der Sonne ausführen
- Saugstarke Lappen oder weiche und kratzfreie Stoffe zum Trocknen des Filters benutzen
- Lauwarmes Wasser und neutrale Seife oder ein anderes konventionelles Reinigungsmittel für optische Anwendungen benutzen, z. B. Reinigungsflüssigkeit
- Niemals scheuernde oder stark alkalische Reinigungsmittel benutzen

**- ACHTUNG: NIEMALS LÖSUNGSMITTEL ODER ORGANISCHE FLÜSSIGKEITEN WIE BENZIN ODER ALKOHOL BENUTZEN!**

Der Einsatz einer höheren Abstufung gewährleistet keinen besseren Schutz. Dadurch könnte der Benutzer sogar gezwungen sein, sich soweit der Strahlungsquelle nähern zu müssen, dass er schädliche Dämpfe einatmet.

Falls die Benutzung des Filters Unwohlsein hervorrufen sollte, müssen die Arbeitsbedingungen und das Sehvermögen des Benutzers überprüft werden.

Bei Arbeiten, die im Freien und bei sehr hellem natürlichem Licht ausgeführt werden, kann ein Schutzfilter der unmittelbar nächsthöheren Abstufung verwendet werden.

Der inaktivisch gehärtete Filter kann aufgrund eines Falls (auch aus einer Höhe unter einem Meter) oder aufgrund eines zufälligen Anstoßens gegen Ecken oder spitze Körper zerbrechen; letzteres kann durch eine plötzliche seitliche Kopfrehung des Benutzers passieren. Der Filter kann in Kombination mit geeigneten Abdeckungen und rückseitigen Okularen derselben Größe benutzt werden. Zu diesem Zweck ist anzuraten, dass wenigstens die rückseitigen Okulare aus bruchfestem Kunststoffmaterial sind, vorzugsweise aus Polycarbonat.

Zum Auswechseln des Filters, der Abdeckungen und der rückseitigen Okulare siehe die vom jeweiligen Hersteller des Gesichtsschutzes oder des Handschields für Schweißungen gelieferten Anweisungen. Die Auswechselarbeiten müssen durch eine Person erfolgen, die saubere Hände hat oder die nicht scheuernde Handschuhe trägt.

Um Schäden während des Transports oder der Lagerung zu vermeiden, sollte der Filter in der Originalverpackung verbleiben.

Wenn die oben genannten Anweisungen für die Reinigung beachtet werden, verschleißt der Filter bei normaler Beanspruchung nicht. **DEN FILTER AUSWECHSELN, WENN AN SEINER OBERFLÄCHE DAUERHAFT SCHÄDIGUNGEN SICHTBAR WERDEN, Z. B. KRATZER, SCHNITTE ODER ABLAGERUNGEN DURCH SCHWEISSMATERIAL. DER FILTER, DIE EVTL. ABDECKUNGEN UND DAS RÜCKSEITIGE OKULAR MÜSSEN AUSSERDEM NACH JEDEM RELEVANTEN STOSS ERSETZT WERDEN.**

Der Filter besitzt ein Kennzeichen aus folgenden Elementen, die in dieser speziellen Anordnung vorliegen. Die Bedeutung dieser Elemente ist folgende:

**KENNZEICHNUNG DER FILTER**

Abstufungszahl:  
 Bezeichnung:  
 Optische Klasse:  
 Markierung:

10  
 TW  
 1  
 CE

Filter und Okulare der optischen Klasse 3 sind nicht für einen längeren Einsatz geeignet.

Bei besonders sensiblen Personen könnten die Materialien, die mit der Haut des Benutzers in Kontakt kommen, allergische Reaktionen hervorrufen.

Die vom Art. 10 der Richtlinie 89/686/EWG vorgesehene Zertifikationsprozedur wurde von DIN CERTCO ausgeführt, einer bei der Europäischen Kommission gemeldeten Institution (Kenncode 0196).

In der **Tabelle 1** werden die Abstufungsnummern für Licht, „Shade“, aufgelistet. Ihre Einhaltung wird für den allgemeinen Gebrauch bei der elektrischen Lichtbogenschweißung in Abhängigkeit unterschiedlicher Schweißstromstärken empfohlen.

**ANBRINGUNG DER SCHUTZMASKE UND DES FILTERS**

Die Anbringung laut Zeichnung (**Abb. A**) vornehmen.

**Achtung**, nicht zu fest anziehen, anderenfalls wird das Gewinde zerstört und die einzelnen Komponenten der Schutzmaske und des Glasfilters werden nicht richtig befestigt.

Die Arbeiten müssen durch eine Person erfolgen, die saubere Hände hat oder die nicht scheuernde Handschuhe trägt.

**INFORMATIONEN ÜBER DIE KENNZEICHNUNG**

Die sich oben bzw. innerhalb der Schutzmaske befindliche Kennzeichnung besteht aus einer Reihe von Symbolen. Diese besitzen die folgende Bedeutung:

**WXT**

Bezeichnung.

**EN 175**

numerischer Standard der Normative, auf die bei der Anfrage der Zertifizierung Bezug genommen wurde.

**CE Markierung**

Die vom Art. 10 der Richtlinie 89/686/EWG vorgesehene Zertifikationsprozedur wurde von der ECS GmbH European Certification Service ausgeführt, einer bei der Europäischen Kommission gemeldeten Institution (Kenncode 1883).

**РУКОВОДСТВО СВАРОЧНОГО ЛИЦЕВОГО ЩИТКА**

TELWIN S.p.A.

Via della Tecnica, 3 - 36030 VILLAVERA (Vicenza) Italy

Информация по лицевому щитку сварщика Модель 802626.

Примечание: далее в тексте будет использоваться термин «щиток».

Щиток модели 802626 соответствует требованиям Европейского Стандарта EN 175 (Индивидуальная защита - Оснащение для защиты глаз и лица во время сварки и связанных с ней процессов) и предписаниям справочной директивы 89/686/CEE.

**ВНИМАНИЕ!**

Важно читать, понимать и строго соблюдать правила, содержащиеся в настоящем руководстве.

Во время сварки световое излучение, производимое сварочной дугой, может повредить глаза и привести к кожным ожогам; при сварке образуются капли.

Поэтому необходимо использовать сварочный щиток, чтобы избежать серьезных повреждений.

Избегать при любых обстоятельствах действие огня на сварочный щиток, поскольку образующийся при этом дым вреден для глаз и для тела при вдыхании.

Материал, из которого состоит весь щиток, не представляет какого-либо риска для человека и для окружающей среды.

Регулярно проверять состояние щитка:

- Перед использованием проверять правильность положения и крепления стекла фильтра, которое должно находиться точно в указанном пространстве.
- Держать щиток вдали от огня.
- Не следует приближать щиток слишком близко к зоне сварки.
- В случае проведения длительных операций сварки следует периодически проверять, что на щитке не возникли повреждения или деформации.
- Материалы, вступающие в контакт с кожей пользователя, могут вызывать аллергию у особенно чувствительных людей.

**ПРАВИЛА ПО ЭКСПЛУАТАЦИИ И ТЕХОБСЛУЖИВАНИЮ**

Щиток должен использоваться только и всегда для защиты лица и глаз во время сварки. Щиток был спроектирован так, чтобы гарантировать максимальную защиту во время операций сварки, а также, чтобы обеспечить максимальные эксплуатационные характеристики, как для облегчения его сборки, так и удобства и качества использования.

После использования и перед тем, как убирать щиток на место в конце работы, его следует проверить для контроля целостности и для удаления капель расплавленного металла, находящихся на смотровом фильтре, которые могут уменьшить видимость через сам фильтр.

Необходимо убирать на место щиток так, чтобы он не страдал от необратимых размерных деформаций. Соблюдать осторожность, чтобы не разбить фильтр.

**ОЧИСТКА И ДЕЗИНФЕКЦИЯ**

Очищать и дезинфицировать щиток только водой с мылом и не использовать вещества, содержащие растворители. Использование химических растворителей приводит к повреждению внешнего вида щитка, до полного нарушения целостности щитка.

Общий правильный уход за щитком позволяет снизить до минимума его износ, как с точки зрения использования, так и самих компонентов щитка.

**СПЕЦИФИКАЦИИ СТЕКЛА ФИЛЬТРА**Щиток поставляется со стеклом с маркировкой **CE** с числом затемнения 10.**Фильтр соответствует требованиям Европейского Стандарта EN 166:2001 «Средства для индивидуальной защиты глаз - Спецификации» и предписаниям справочной директивы 169:2002 «Фильтры сварки и связанные технологии - Рекомендуемые требования передачи и эксплуатации».****Для правильного использования, оператор, в момент покупки, должен:**

- Проверить, что поверхности фильтра не имеют царапин, порезов, вмятин или любых других дефектов, могущих нарушить нормальную видимость.
- Для правильного хранения,** фильтр необходимо хранить в помещении, не содержащем органических паров, при температуре хранения в диапазоне от +5° до +30°.

**Для правильного техобслуживания,** пользователю рекомендуется:

- регулярно очищать фильтр после каждого применения, немедленно сливая с него чистящую жидкость.
- При проведении очистки,** пользователь должен придерживаться следующих инструкций:
  - никогда не проводить операции по очистке на солнце;
  - использовать поглащающие или мягкие не царапающие ткани для вытирания фильтра;
  - использовать теплую воду и нейтральное мыло, или любое моющее средство, применяемое в области оптики в качестве чистящего средства;
  - никогда не следует использовать абразивные или сильнощелочные вещества;

**- ВНИМАНИЕ: НИКОГДА НЕ ПРИМЕНЯТЬ РАСТВОРИТЕЛИ ИЛИ ОРГАНИЧЕСКИЕ ЖИДКОСТИ, ТАКИЕ, КАК БЕНЗИН И СПИРТ!**

Использование большей степени затемнения не гарантирует лучшую защиту; она может привести к тому, что оператор вынужден будет находиться слишком близко к источнику излучения и вдыхать вредные испарения.

В том случае, если применение фильтра вызывает ощущение неудобства, необходимо провести проверку рабочего места и зрения оператора.

При выполнении работ на открытом воздухе, при ярком естественном освещении, можно использовать защитный фильтр со степенью затемнения на одну выше, чем предвдущая используемая степень затемнения.

Фильтр с неактивным закаленным стеклом может разбиться при падении с высоты менее метра, а также при нанесении случайных ударов об углы или заостренные предметы, при резком повороте вбок головы оператора. Он может использоваться в сочетании с дополнительным покрытием и задними насадками одного размера. В этих целях рекомендуется, чтобы хотя бы задние насадки были из противоударного пластикового материала, по возможности из поликарбоната.

Для замены фильтра, защит и задних насадок, следует руководствоваться инструкциями, представленными производителем лицевой защиты от сварки или соответствующих экранов для ручной сварки. Операции по замене должны выполняться только чистыми руками или надев не абразивные перчатки.

Для того чтобы избежать повреждений во время перевозки и хранения, рекомендуется хранить фильтр в оригинальной упаковке.

Если соблюдаются инструкции по очистке, описанные выше, фильтр не подвергается сильному износу, при нормальных условиях использования. **НЕОБХОДИМО ЗАМЕНИТЬ ФИЛЬТР, ЕСЛИ НА ЕГО ПОВЕРХНОСТИ ПОЯВЛЯЮТСЯ НЕОБРАТИМЫЕ ПРИЗНАКИ ПОВРЕЖДЕНИЙ, ТАКИЕ, КАК ПОРЕЗЫ ИЛИ ЦАРАПИНЫ, ИЛИ ОТЛОЖЕНИЯ ПОСТОРОННЕГО МАТЕРИАЛА, ВОЗНИКШИЕ В РЕЗУЛЬТАТЕ ПРОЦЕССОВ СВАРКИ. ПОСЛЕ НАНЕСЕНИЯ СИЛЬНОГО УДАРА НЕОБХОДИМО ЗАМЕНИТЬ ФИЛЬТР, СООТВЕТСТВУЮЩИЕ ПОКРЫТИЯ И ЗАДНИЕ НАСАДКИ.**

На фильтр наносится маркировка, состоящая из ряда обозначений, написанных в определенном далее порядке, значение которых мы приводим ниже:

**МАРКИРОВКА ФИЛЬТРОВ**

Количество степеней затемнения:

Идентификационный код:

Класс оптики:

Маркировка:

<b>10</b>
<b>TW</b>
<b>1</b>
<b>CE</b>

Фильтры и окуляры оптического класса 3 не предназначены для длительного применения.

Материалы, вступающие в контакт с кожей пользователя, могут вызывать аллергию у особенно чувствительных людей.

Процедура сертификации, предусмотренная статьей 10 Директивы 89/686/CEE, была проведена DIN CERTCO, сертифицированной организацией, действующей при Европейской Комиссии (идентификационный код 0196).

В **таблице 1** указаны номера степеней затемнения ("shade"), рекомендуемые для сварки электрической дугой и для обычно применяемых процедур с разными уровнями интенсивности тока сварки.**МОНТАЖ ЩИТКА И ФИЛЬТРА**

Провести монтаж так, как это показано на (Рис. А).

**Внимание,** не стягивать слишком сильно, иначе шнур испортится. Это приведет к тому, что детали щитка и уплотняющая прокладка стекла фильтра не будут приклеиваться правильно.

Операции должны выполняться оператором чистыми руками или надев не абразивные перчатки.

**ИНФОРМАЦИЯ О МАРКИРОВКЕ**

Маркировка, находящаяся на внутренней верхней области лицевого щитка, состоит из ряда обозначений, имеющих следующее значение:

**WXT**

Идентификационный код.

**EN 175**

Цифровой стандарт нормативы, на которую делается ссылка при обращении за сертификацией.

**CE****Маркировка CE**

Процедура сертификации, предусмотренная статьей 10 Директивы 89/686/CEE, была проведена ECS GmbH European Certification Service, сертифицированной организацией, действующей при Европейской Комиссии (идентификационный код 1883).

**MANUAL DE MÁSCARA PARA SOLDADURA**

TELWIN S.p.A.

Via della Tecnica, 3 - 36030 VILLAVERLA (Vicenza) Italy

Nota informativa relativa à máscara de soldador Modelo 802626.

Nota: no texto a seguir será utilizada a palavra máscara.

A máscara Modelo 802626 é conforme aos requisitos da Norma Europeia EN 175 (Protecção individual - Equipamentos de protecção para os olhos e o rosto durante a soldadura e os procedimentos ligados) e a quanto prescrito pela Directiva de referência 89/686/CEE.

**ATENÇÃO!**

É indispensável ler, aprender e respeitar as regras mínimas contidas neste manual.

Durante a soldadura, as radiações luminosas emitidas pelo arco voltaico podem ser nocivas para os olhos e causar queimaduras na epiderme; para além disso, a soldadura produz fálscas e gotas de metal fundido ejectado em todas as direcções.

Portanto, é necessário utilizar a máscara de protecção para evitar que ocorram danos físicos até graves.

Evite de dar fogo, por qualquer motivo, à máscara de soldadura, pois os fumos produzidos são nocivos para os olhos e para o corpo se inalados.

O material com o qual é composta a máscara completa, não apresenta nenhum risco para o homem e para o ambiente.

Controle regularmente o estado da máscara:

- Antes de cada utilização controle a posição e a fixação correcta do vidro do filtro que deve estar exactamente no espaço descrito.
- Mantenha a máscara longe das chamas.
- A máscara não deve ser aproximada demasiadamente à área de soldadura.
- No caso de soldaduras prolongadas, de vez em quando, deve-se controlar a máscara para verificar eventuais deformações ou deteriorações.
- Para indivíduos muito sensíveis, os materiais que entram em contacto com a pele poderão causar reacções alérgicas.

**INSTRUÇÕES DE USO E MANUTENÇÃO**

A máscara deve ser utilizada sempre e somente para proteger o rosto e os olhos durante a soldadura. Com efeito, a mesma foi projectada para garantir a máxima protecção durante a soldadura para além de fornecer o máximo dos rendimentos seja pela facilidade de montagem seja pela comodidade e qualidade de uso.

Após o uso e de qualquer maneira antes de guardar ao terminar o trabalho, a máscara deve ser controlada para verificar a sua integridade e para eliminar eventuais gotas de metal fundido presentes no filtro visual, que poderão reduzir os rendimentos visuais do próprio filtro.

A máscara, portanto, deve ser guardada de forma a evitar que possa sofrer deformações dimensionais permanentes ou que o filtro visual protector possa quebrar.

**LIMPEZA E DESINFECÇÃO**

Limpe e desinfecte a máscara somente com água e sabão ou de qualquer maneira com produtos sem solventes. A utilização de solventes químicos causa a deturpação da estética também até a redução total da integridade da própria máscara.

O bom tratamento geral da máscara permite de reduzir ao mínimo a sua obsolescência, seja do ponto de vista da utilização seja daqueles dos componentes da própria máscara.

**ESPECIFICAÇÕES DO VIDRO FILTRO**

A máscara é fornecida com vidro filtro marcado **CE** de número de gradação 10.

**O filtro resultou conforme aos requisitos da EN 166:2001 "Equipamentos de protecção individual dos olhos - Especificações" e à norma EN 169:2002 "Filtros para soldadura e técnicas afins - Requisitos de transmissão e utilizações recomendadas".**

Para uma utilização correcta, no acto da compra, o operador deve:

- Controlar que as superfícies do filtro não tenham riscos, cortes, amassados ou qualquer outra coisa que possa dificultar uma visão correcta.

Para uma correcta conservação, o filtro deve ser guardado em ambiente sem vapores orgânicos, numa temperatura compreendida entre + 5° e + 30°.

Para uma correcta manutenção, o utilizador deve:

- Limpar regularmente o filtro depois de cada uso, enxaguando logo com o líquido limpador.

Para a limpeza, o utilizador deve seguir as instruções abaixo:

- nunca devem ser realizadas operações de limpeza ao sol;
- usar panos absorventes ou tecidos macios anti-risco para secar o filtro;
- utilizar água morna e sabão neutro, ou qualquer detergente convencional para uso óptico como líquido limpador;
- nunca devem ser usados detergentes abrasivos ou muito alcalinos;
- **ATENÇÃO: NUNCA DEVEM SER USADOS SOLVENTES OU LÍQUIDOS ORGÂNICOS COMO BENZINA OU ALCÓOL!**

Utilizar um número de gradação superior não garante uma protecção maior; ao contrário, poderá obrigar o operador a ficar muito próximo da fonte de radiação e respirar fumos nocivos.

Se o utilizador do filtro sentir uma sensação de desconforto, devem ser efectuados controlos das condições de trabalho e da vista do operador.

Para trabalhos efectuados ao ar livre com luz natural forte, é possível utilizar um filtro de protecção com número de gradação imediatamente superior.

O filtro, de vidro não actínico temperado, pode quebrar por efeito de caídas de alturas inferiores a um metro e depois de batidas acidentais contra arestas ou corpos pontiagudas, causados por uma rotação lateral imprevista da cabeça do utilizador. O mesmo pode ser utilizado em combinação com coberturas oportunas e retro-oculares com as mesmas dimensões. Para tal fim, recomenda-se que pelo menos os retro-oculares sejam de material plástico anti-choque, de preferência policarbonato.

Para a troca do filtro, das coberturas e dos retro-oculares, consulte as instruções fornecidas pelo fabricante da protecção facial de soldadura ou máscaras de soldadura de mão associada. As operações de troca devem ser executadas por um operador com mãos limpas e que esteja usando luvas não abrasivas.

Para evitar danos durante o transporte ou a armazenagem, recomenda-se de manter o filtro na embalagem original.

Se forem observadas as instruções de limpeza descritas acima, o filtro não é sujeito a deterioração excessiva, em condições normais de utilização. **SUBSTITUA O FILTRO SE APARECEREM PERMANENTEMENTE NA SUA SUPERFÍCIE DANOS EVIDENTES COMO RISCOS OU CORTES, OU DEPÓSITOS DE MATERIAL DE PREENCHIMENTO DE SOLDADURA, O FILTRO, AS EVENTUAIS COBERTURAS E OS RETRO-OCULARES DEVEM TAMBÉM SER SUBSTITUÍDOS APÓS CADA IMPACTO RELEVANTE.**

O filtro é caracterizado por uma marcação constituída pelos elementos a seguir, na ordem especificada, com abaixo o relativo significado:

**MARCAÇÃO DOS FILTROS**Número de escala: **10**Código de identificação: **TW**Classe óptica: **CE**Marcação: 

Filtros e oculares de classe óptica 3 não são apropriados para usos prolongados.

Para indivíduos muito sensíveis, os materiais que entram em contacto com a pele do utilizador, poderão causar reacções alérgicas.

O processo de Certificação previsto pelo Art. 10 da Directiva 89/686/CEE foi executado por DIN CERTCO, Órgão creditado na Comissão Europeia (código de identificação 0196).

Na **tabela 1** estão indicados os números de gradação luminosa "shade" recomendados para a soldadura por arco eléctrico para os procedimentos de uso comum em vários níveis de intensidade de corrente de soldadura.

**MONTAGEM DA MÁSCARA E DO FILTRO**

Execute a montagem como no desenho (Fig. A).

**Atenção,** não aperte demasiado senão a rosca estraga e as partes da máscara e de retenção do vidro filtro não são fixadas de maneira apropriada.

As operações devem ser executadas por um operador com mãos limpas e que esteja usando luvas não abrasivas.

**INFORMAÇÃO SOBRE A MARCAÇÃO**

A marcação contida na máscara na área superior-interna é composta por uma série de símbolos que têm o significado a seguir:

**WXT**

Código de identificação.

**EN 175**

standard numérico da norma à qual referiu-se para o pedido de certificação.

**CE****Marcação CE**

O processo de Certificação previsto pelo Art. 10 da Directiva 89/686/CEE foi executada por ECS GmbH European Certification Service. Órgão notificado junto à comissão Europeia (código de identificação 1883).

**ΕΓΧΕΙΡΙΔΙΟ ΜΑΣΚΑΣ ΣΥΓΚΟΛΛΗΣΗΣ**

TELWIN S.p.A.

Via della Tecnica, 3 - 36030 VILLAVERLA (Vicenza) Italy

Ενημερωτικό σημείωμα σχετικά με τη μάσκα συγκόλλησης Μοντέλο 802626.

Σημείωση: στο κείμενο που ακολουθεί θα χρησιμοποιείται ο όρος μάσκα.

Η μάσκα Μοντέλο 802626 ανταποκρίνεται στα προσόντα του Ευρωπαϊκού Κανονισμού EN 175 (Ατομική προστασία – Εξοπλισμοί προστασίας των οφθαλμών και του προσώπου κατά τη συγκόλληση και σχετικές διαδικασίες) και των προδιαγραφών της Οδηγίας αναφοράς 89/686/ΕΟΚ.

**ΠΡΟΣΟΧΗ!**

Είναι αναγκαίο να διαβάσετε, μεθάναι και τηρήσετε όλους τους κανόνες που περιέχονται σε αυτό το εγχειρίδιο.

Κατά τη συγκόλληση, οι φωτεινές ακτινοβολίες που παράγονται από το βολταϊκό τόξο μπορούν να βλάψουν τα μάτια και να προκαλέσουν εγκαύματα στην επιδερμίδα. Επίσης, η συγκόλληση, παράγει σπινθήκες και σταγόνες λειωμένου μετάλλου που ραντίζεται σε όλες τις κατευθύνσεις.

Είναι για αυτό αναγκαίο να χρησιμοποιείτε τη μάσκα προστασίας ώστε να αποφεύγετε σωματικές βλάβες, ακόμα και σοβαρές. Αποφύγετε να δίνετε φωτιά, για οποιοδήποτε λόγο, στη μάσκα συγκόλλησης διότι οι παραγόμενοι καπνοί είναι βλαβεροί για τα μάτια και το σώμα αν εισπνευστούν.

Το υλικό από το οποίο αποτελείται όλη η μάσκα, δεν παρουσιάζει κανένα κίνδυνο για τον άνθρωπο και το περιβάλλον.

Ελέγξτε περιοδικά την κατάσταση της μάσκας:

- Πριν κάθε χρήση ελέγξτε τη σωστή θέση και στερέωση του γυάλινου φίλτρου που πρέπει να βρίσκεται ακριβώς στην περιγραφόμενη θέση.
- Κρατάει μακριά τη μάσκα από φλόγες.
- Η μάσκα δεν πρέπει να πλησιάζει υπερβολικά την περιοχή συγκόλλησης.
- Σε περίπτωση παρατεταμένων συγκολλήσεων, περιοδικά θα πρέπει να ελέγχεται η μάσκα ώστε να επαληθεύονται ενδεχόμενες παραμορφώσεις ή φθορές.
- Για άτομα ειδικά ευαίσθητα, τα υλικά που έρχονται σε επαφή με την επιδερμίδα θα μπορούσαν να προκαλέσουν αλλεργικές αντιδράσεις.

**ΟΔΗΓΙΕΣ ΓΙΑ ΤΗ ΧΡΗΣΗ ΚΑΙ ΤΗ ΣΥΝΤΗΡΗΣΗ**

Η μάσκα πρέπει να χρησιμοποιείται πάντα και μοναδικά για να προστατεύει το πρόσωπο και τα μάτια κατά τη συγκόλληση. Πράγματι, η ίδια σχεδιάστηκε για να εξασφαλίζει τη μέγιστη προστασία κατά τη συγκόλληση καθώς και τις μείνιστες αποδόσεις τόσο στην ευκολία συναρμολόγησης όσο και στην ευκολία και ποιότητα χρήσης.

Μετά τη χρήση και πάντα πριν την επανατοποθέτηση στο τέλος της εργασίας, η μάσκα πρέπει να ελέγχεται ως προς την ακεραιότητά της και για να αφαιρούνται ενδεχομένως σταγόνες λειωμένου μετάλλου που υπάρχουν στο οπτικό φίλτρο, που θα μπορούσαν να μειώσουν τις οπτικές αποδόσεις του ίδιου του φίλτρου.

Η μάσκα πρέπει λοιπόν να επανατοποθετείται έτσι ώστε να μην υφίσταται μόνιμες παραμορφώσεις στο σχήμα της και το οπτικό φίλτρο να μην μπορεί να σπασεί.

**ΚΑΘΑΡΙΣΜΟΣ ΚΑΙ ΑΠΟΛΥΜΑΝΣΗ**

Καθαρίζετε και απολυμαίνετε τη μάσκα μόνο με νερό και σαπούνι ή πάντως με προϊόντα χωρίς διαλυτικά. Η χρήση χημικών προϊόντων προκαλεί την αλλοίωση της αισθητικής μέχρι την πλήρη ελάττωση της ακεραιότητάς της μάσκας.

Η γενική καλή φροντίδα της μάσκας επιτρέπει να περιορίσετε στο ελάχιστο την παλαιώσή της, τόσο όσον αφορά τη χρήση όσο και ως προς τα υλικά που την αποτελούν.

**ΠΡΟΔΙΑΓΡΑΦΕΣ ΓΙΑ ΤΟ ΓΥΑΛΙΝΟ ΦΙΛΤΡΟ**

Η μάσκα προμηθεύεται με γυάλινο φίλτρο που φέρει το σήμα **CE** αριθμού διαβάθμισης 10.

Το φίλτρο προέκυψε αναποικρινόμενος στις προδιαγραφές του ΕΚ 166:2001 "Μέσα ατομικής προστασίας οφθαλμών - Προδιαγραφές" και του ΕΝ 169:2002 "Φίλτρα για τη συγκόλληση και σχετικές τεχνικές - Απαιτήσεις μετάδοσης και συμβουλευόμενες χρήσεις".

**Για τη σωστή χρήση**, ο χρήστης, τη στιγμή της αγοράς, παρακαλείται:

να ελέγξει ότι οι επιφάνειες του φίλτρου δεν παρουσιάζουν χαράγματα, κοψίματα, χτυπήματα ή ο, τιδήποτε άλλο μπορεί να εμποδίσει την ορθή όραση.

**Για τη σωστή διατήρηση**, το φίλτρο πρέπει να διατηρείται σε περιβάλλον χωρίς οργανικούς ατμούς, σε θερμοκρασία μεταξύ +5° και +30°.

**Για τη σωστή συντήρηση**, ο χρήστης παρακαλείται:

να καθαρίζει περιοδικά το φίλτρο μετά από κάθε χρήση, ξεπλένοντας αμέσως με το καθαριστικό υγρό.

**Για το καθαρισμό**, ο χρήστης παρακαλείται να τηρήσει τις ακόλουθες οδηγίες:

- να μην εκτελεί ποτέ ενέργειες καθαρισμού στον ήλιο,
- να χρησιμοποιεί απορρηγνικά πανιά ή μαλακά υφάσματα που να μην χαράζουν για να στεγνώσει το φίλτρο,

- να χρησιμοποιεί χλιαρό νερό και ουδέτερο σαπούνι, ή οποιοδήποτε καθαριστικό συμβατικό για προϊόντα οπτικής χρήσης όπως ειδικό καθαριστικό υγρό,
- να μην χρησιμοποιεί ποτέ διαβρωτικά καθαριστικά ή έντονα αλκαλικά,
- **ΠΡΟΣΟΧΗ: ΜΗΝ ΧΡΗΣΙΜΟΠΟΙΕΙΤΕ ΠΟΤΕ ΟΡΓΑΝΙΚΑ ΥΓΡΑ Η ΔΙΑΛΥΤΙΚΑ ΟΠΩΣ ΒΕΝΖΙΝΕΣ Η ΑΛΚΟΟΛ !**

Η προσφυγή σε ανώτερο αριθμό διαβάθμισης δεν εξασφαλίζει μεγαλύτερη προστασία, θα μπορούσε μάλιστα να αναγκάσει το χρήστη να παραμείνει υπερβολικά κοντά στην πηγή ακτινοβολίας εισπνεύοντας έτσι βλαβερούς καπνούς.

Σε περίπτωση που ο χρήστης του φίλτρου νιώσει αίσθηση άβολου επιβάρυνσης έλεγχος των συνθηκών εργασίας και της όρασής του. Για εργασίες σε εξωτερικό χώρο με δυνατό ήλιακο φως, μπορεί να χρησιμοποιηθεί ένα φίλτρο προστασίας με αμέσως ανώτερο αριθμό διαβάθμισης.

Το φίλτρο, σε ενιαίο μόνιμο γυαλί ανθεκτικό στην ακτινοβολία, μπορεί να αποφέρει λόγω πτώσης από ύψος καλύτερο του μέτρου και ύστερα από τυχαία χτυπήματα σε γωνίες ή μύτερα σώματα, εξάπιας απόδοσης πλάγιας περιεστρώσης του κεφαλιού του χρήστη. Το φίλτρο μπορεί να χρησιμοποιηθεί σε συνδυασμό με κατάλληλα καλύμματα και πίσω φακούς ίδιου διαστάσεων. Για το σκοπό αυτό, συνιστάται τουλάχιστον οι πίσω φακοί να είναι από κατάλληλο πλαστικό ανικροσυστικό υλικό, κατά προτίμηση πολυαιθαθακικό.

Για την αντικατάσταση φίλτρου, καλυμμάτων και πίσω φακών, κάντε αναφορά στις οδηγίες του κατασκευαστή της προστασίας προσώπου ή σχετικών συστημάτων για συγκόλληση. Οι ενέργειες αντικατάστασης πρέπει να εκτελούνται από το χρήστη με καθαρά χέρια και μη διαβρωτικά γάντια.

Για να αποφευχθούν βλάβες κατά τη μεταφορά ή την αποθήκευση, συνιστάται η διατήρηση του φίλτρου στην πρωτότυπη συσκευασία. Αν τηρούνται οι παραπάνω οδηγίες καθαρισμού, το φίλτρο δεν θα υποστεί υπερβολική φθορά σε κανονικές συνθήκες χρήσης. **ΑΝΤΙΚΑΘΙΣΤΗΤΕ ΤΟ ΦΙΛΤΡΟ ΑΝ ΕΜΦΑΝΙΖΟΝΤΑΙ ΜΟΝΙΜΑ ΣΤΑΝΤΑΙΣΤΗΤΑ ΤΟΥ ΒΛΑΒΕΣ ΟΠΩΣ ΧΑΡΑΓΜΑΤΙΕΣ Η ΚΟΠΕΣ, ΕΝΑΠΟΘΕΜΑΤΑ ΥΛΙΚΟΥ ΚΑΤΕΡΓΑΣΙΑΣ ΑΠΟ ΣΥΓΚΟΛΛΗΣΗ. ΤΟ ΦΙΛΤΡΟ ΕΝΔΕΧΟΜΕΝΑ ΚΑΛΥΜΜΑΤΑ Η ΠΙΣΩ ΦΑΚΟΙ ΠΡΕΠΕΙ ΕΠΙΣΗΣ ΝΑ ΑΝΤΙΚΑΘΙΣΤΩΝΤΑΙ ΜΕΤΑ ΑΠΟ ΕΝΤΟΝΕΣ ΠΡΟΣΚΡΟΥΣΕΙΣ.**

Το φίλτρο χαρακτηρίζεται από ένα σήμα που αποτελείται από τα ακόλουθα στοιχεία, στην αναφερόμενη σειρά, των οποίων παραθέτουμε τις ενδείξεις:

**ΣΗΜΑ ΣΤΟ ΦΙΛΤΡΟ**

Αριθμός κλιμακας:

Κωδικός αναγνωριστής:

Οπτική κατηγορία:

Σήμα:

**10**  
**TW**  
**CE**

Φίλτρα και οπτικά μέσα κατηγορίας 3 δεν είναι κατάλληλα για παρατεταμένες χρήσεις.

Για άτομα ειδικά ευαίσθητα, τα υλικά που έρχονται σε επαφή με την επιδερμίδα του χρήστη, θα μπορούσαν να προκαλέσουν αλλεργικές αντιδράσεις.

Η διαδικασία Πιστοποίησης προβλεπόμενη από το Άρθρο 10 της Οδηγίας 89/686/ΕΟΚ εκτελέστηκε από DIN CERTCO, Οργανισμός κοινοποιημένος στην Ευρωπαϊκή Επιτροπή (κωδικός ταύτισης 0196). Στον **τίνακα 1** αναγράφονται οι αριθμοί φωτεινής διαβάθμισης "shade" που συνιστώνται για τη συγκόλληση ηλεκτρικού τόξου για τις διαδικασίες χρήσης σε διάφορα επίπεδα έντασης ρεύματος συγκόλλησης.

**ΣΥΝΑΡΜΟΛΟΓΗΣΗ ΤΗΣ ΜΑΣΚΑΣ ΚΑΙ ΤΟΥ ΦΙΛΤΡΟΥ**

Εκτελέστε τη συναρμολόγηση όπως στο σχέδιο **(Εικ. Α)**.

**Προσοχή**, μην αφήνετε υπερβολικά αλκαλιώδη το σπέρμα να χαλάει και τα εξαρτήματα της μάσκας και κρατήματος του γυάλινου φίλτρου δεν στερεώνονται κατάλληλα.

Οι ενέργειες πρέπει να εκτελούνται από χειριστή με καθαρά χέρια ή που να διαθέτει μη διαβρωτικά γάντια.

**ΠΛΗΡΟΦΟΡΙΕΣ ΓΙΑ ΤΟ ΣΗΜΑ**

Το σήμα που αναγράφεται στη μάσκα στην επάνω-εσωτερική περιοχή αποτελείται από μια σειρά συμβόλων με την ακόλουθη έννοια:

**WXT**

Κωδικός αναγνωριστής.

**EN 175**

Αριθμητικό στάνταρντ του κανονισμού στον οποίο έγινε αναφορά για να ζητηθεί η πιστοποίηση.

**CE****Σήμα CE**

Η διαδικασία Πιστοποίησης προβλεπόμενη από το Άρθρο της Οδηγίας 89/686/ΕΟΚ εκτελέστηκε από ECS GmbH European Certification Service. Κοινοποιημένος Οργανισμός στην Ευρωπαϊκή Επιτροπή (κωδικός ταύτισης 1883).



## HANDLEIDING LASMASKER

TELWIN S.p.A.

Via della Tecnica, 3 - 36030 VILLAVERLA (Vicenza) Italy

Informatieve nota m.b.t. de laspask Model 802626.

Opmerking: in de volgende tekst zal de term masker gebruikt worden.

Het masker Model 802626 is conform de vereisten van de Europese Norm EN 175 (Persoonlijke bescherming – Beschermende uitrustingen voor de ogen en het gelaat tijdens het lassen en de aanverwante werkzaamheden) en hetgeen voorgeschreven is door de Referentierichtlijn 89/686/CEE.

**OPGELET!**

Het is strikt noodzakelijk de minimum regels bevat in deze handleiding te lezen, te begrijpen en in acht te nemen.

Tijdens het lassen, kunnen de lichtstralen uitgezonden door de elektrische boog de ogen beschadigen en brandwonden aan de huid veroorzaken; bovendien produceert het lassen vonken en druppels gesmolten metaal die in alle richtingen worden geprojecteerd.

Het is bijgevoegd noodzakelijk het beschermend masker te gebruiken om te voorkomen dat men, ook zwaar, lichamelijk letsel oploopt. Vermijden, om geen enkele reden, het lasmasker in brand te steken, want de geproduceerde rook is schadelijk voor de ogen en voor het lichaam indien hij ingeademd wordt.

Het materiaal waaruit het volledig masker bestaat, houdt geen enkel risico in voor de mensen en voor het milieu.

Men moet regelmatig de staat van het masker controleren:

- Vóór ieder gebruik, de correcte stand en vasthechting van het filterglas controleren; dit moet zich juist in de beschreven ruimte bevinden.
- Het masker uit de buurt van de vlammen houden.
- Het masker mag niet te dicht bij de laszone gebracht worden.
- In het geval van een langdurig lassen, moet men af en toe het masker controleren op eventuele vervormingen of slijtage.
- Voor bijzonder gevoelige personen is het mogelijk dat de materialen die in contact komen met de huid allergische reacties veroorzaken.

**INSTRUCTIES VOOR HET GEBRUIK EN HET ONDERHOUD**

Het masker moet altijd en uitsluitend gebruikt worden om het gelaat en de ogen te beschermen tijdens het lassen. Het werd immers ontworpen om een maximum bescherming tijdens het lassen te garanderen en maximum prestaties te leveren voor wat betreft een gemakkelijke montage, comfort en gebruikskwaliteit.

Na het gebruik en in ieder geval voordat men het masker opbergt op het einde van het werk, moet het masker gecontroleerd worden om de integriteit ervan te verifiëren en eventuele druppels gesmolten metaal aanwezig op de gezichtsfilters te elimineren, deze zouden de gezichtsprestaties van de filter kunnen verminderen.

Het masker moet bijgevoegd zodanig opgeborgen worden dat permanente vervormingen van de afmetingen of een breuk van de beschermende gezichtsfilters voorkomen worden.

**SCHOONMAAK EN ONTSMETTING**

Het masker uitsluitend schoonmaken en ontsmetten met water en zeep of in ieder geval met producten zonder oplosmiddelen. Het gebruik van scheikundige oplosmiddelen veroorzaakt de ontsiering van het esthetisch uitzicht tot aan de volledige vermindering van de integriteit van het masker.

Een goede algemene zorg van het masker staat toe de veroudering ervan tot een minimum te beperken, zowel voor wat betreft het gebruik als de tijdsduur van de componenten van het masker.

**SPECIFICATIES OVER HET FILTERGLAS**

Het masker wordt geleverd met filterglas gemarkeerd **CE** met gradatienummer 10.

**De filter is conform de vereisten van EN 166:2001 "Persoonlijke beschermingsmiddelen van de ogen- Specificaties" en de norm EN 169:2002 "Filters voor het lassen en aanverwante technieken – Vereisten van transmissie en aanbevolen gebruiken"**

**Voor een correct gebruik, moet de operator, op het ogenblik van de aankoop:**

- Controleren of de oppervlakken van de filter geen strepen, krassen, deuken en dergelijke vertonen die een correct zicht kunnen belemmeren.

**Voor een correcte bewaring, moet de filter bewaard worden op een plaats zonder organische dampen, aan een temperatuur bevat tussen + 5° en + 30°.**

**Voor een correct onderhoud, moet de gebruiker:**

- De filter regelmatig schoonmaken na ieder gebruik en hem onmiddellijk spoelen met een reinigende vloeistof.

**Voor de schoonmaak, moet de gebruiker zich houden aan de volgende instructies:**

- nooit operaties van schoonmaak in de zon uitvoeren;
- absorberende doeken of zachte antiras vadders gebruiken om de filter af te drogen;
- lauw water en een neutrale zeep gebruiken, ofwel gelijk welk conventioneel reinigingsproduct voor optisch gebruik als reinigende vloeistof;

- nooit schurende of sterk alkalische reinigingsproducten gebruiken;
- **OPGELET: NOOIT OPLOSMMIDDELEN OF ORGANISCHE VLOEISTOFFEN ZOALS BENZINE OF ALCOHOL GEBRUIKEN!**

Het gebruik van een hoger gradatienummer garandeert geen grotere bescherming; integendeel, dit zou de operator kunnen verplichten zich te dicht bij de bron van de stralingen te bevinden en schadelijke rook in te ademen.

Ingeval het gebruik van de filter een gevoel van ongemak veroorzaakt, moeten er controles van de werkomstandigheden en van het zicht van de operator worden uitgevoerd.

Voor werken uitgevoerd in open lucht met een sterk natuurlijk licht, is het mogelijk een filter met een onmiddellijk hoger gradatienummer te gebruiken.

De filter, in gehard stralingsbestendig glas, kan breken als gevolg van een val vanop een hoogte van minder dan een meter en tengevolge van toevallige stoten tegen scherpe hoeken of lichamen, veroorzaakt door een onverwacht lateraal draaien van het hoofd van de gebruiker. De filter kan gebruikt worden in combinatie met adequate afdekkingen en achterste kijkglazen van dezelfde afmetingen. Hiervoor raadt men aan dat tenminste de achterste kijkglazen in antishock plastic materiaal zijn, bij voorkeur polycarbonaat.

Voor de vervanging van de filter, de afdekkingen en de achterste kijkglazen, beroep doen op de instructies geleverd door de fabrikant van de laspask voor het gezicht of van de bijhorende manuele lasschermen. De operaties van vervanging moeten uitgevoerd worden door een operator met zuivere handen of met niet schurende handschoenen.

Teneinde schade te voorkomen tijdens het vervoer of de opslag, raadt men aan de filter in zijn originele verpakking te laten.

Indien de voornoemde instructies voor de schoonmaak in acht worden genomen, is de filter niet onderhevig aan een overdevoren slijtage, in normale gebruiksomstandigheden.

**DE FILTER VERANGEN INDIEN ER OP ZIJN OPPERVLAK PERMANENT TEKENEN VAN BESCHADIGING VERSCHIJNEN ZOALS STREPEN OF KRASSEN OF AFZET VAN AANVLUMSTATERIAAL VAN HET LASSEN, DE FILTER, DE EVENTUELE AFDEKKINGEN EN DE ACHTERSTE KIJKGLAZEN MOETEN BOVENDIEN VERVANGEN WORDEN NA BELANGRIJKE STOTEN.**

De filter is gekenmerkt door een markering bestaande uit de volgende elementen, in de gespecificeerde volgorde, waarvan we de bijhorende betekenis geven:

**MARKERING VAN DE FILTERS**

Numer van schaal:

10

Afkorting van identificatie:

TW

Optische klasse:

1

Markering:

CE

Filters en kijkglazen van optische klasse 3 zijn niet geschikt voor langdurige gebruiken.

Voor bijzonder gevoelige personen, kunnen de materialen die in contact met de huid van de gebruiker komen, allergische reacties veroorzaken.

De procedure van Certificering voorzien door het Art. 10 van de Richtlijn 89/686/CEE werd uitgevoerd door DIN CERTCO, Aangemelde instantie bij de Europese Commissie (identificatiecode 0196).

In de **tabel 1** staan de nummers van lichtgradatie "shade" aangeduid, die aanbevolen worden voor het lassen met elektrische boog voor de werkwijzen van gewoon gebruik op verschillende niveaus van intensiteit van de lasroom.

**MONTAGE VAN HET MASKER EN DE FILTER**

De montage uitvoeren zoals wordt getoond op de tekening (**Fig. A**).

**Opgelet**, niet te vast draaien, zoniet wordt het draadje beschadigd en worden de elementen van het masker en van de dichting van het filterglas niet op een geschikte wijze bevestigd.

De operaties moeten uitgevoerd worden door een operator met zuivere handen of met niet schurende handschoenen.

**INLICHTINGEN OVER HET MERK**

Het merk aangeduid op het masker in de bovenste interne zone bestaat uit een reeks symbolen die de volgende betekenis hebben:

**WXT**

Afkorting van identificatie.

**EN 175**

Normatieve standaard van de norm waarnaar verwezen wordt voor de aanvraag van certificering.

**CE****Markering CE**

De procedure van Certificering voorzien door het Art. 10 van de Richtlijn 89/686/CEE werd uitgevoerd door ECS GmbH European Certification Service. Aangemelde instantie bij de Europese Commissie (identificatiecode 1883).

**HEGESZTŐ FEJPAJZS HASZNÁLATI ÚTMUTATÓ**

TELWIS S.p.A.

Via della Tecnica, 3 - 36030 VILLAVERLA (Vicenza) Italy  
A 802626-es modellű hegesztőfejpajzsa vonatkozó, tájékoztató jegyzet.

Megjegyzés: a következő szövegben a fejpajzs kifejezést alkalmazzuk.

A802626-es modellű fejpajzs megfelel az EN 175 Európai Szabványok (Személyi védelem – Szem- és arcvédő eszközök a hegesztés és a hozzá kapcsolódó eljárások folyamán) követelményeinek, valamint a vonatkozó 89/686/EGK Irányelvben előírt feltételeknek.

**FIGYELEM!**

A jelen használati útmutató tartalmát képező, alapvető szabályok elolvastása, elsajátítása és betartása nélkülözhetetlen fontosságú.

A hegesztés folyamán a Volta-iv által kibocsátott fénysugarak károsíthatják a szemet és égési sebeket okozhatnak a bőr felhármlatán; ezenkívül a hegesztés minden irányban kipattanó szikrákat és olvadó fémcspepeket eredményez.

Tehát szükséges a biztonsági fejpajzs használata az akár súlyos testi sérülések elkerülése érdekében.

Akadályozza meg a hegesztő fejpajzs bármilyen okból történő meggyújtását, mivel a keletkező füstök károsak a szemre és a testre belélegzés esetén.

A teljes fejpajzsot alkotó alapanyag semmilyen kockázatot nem jelent az emberre és a környezetre.

Rendszeresen ellenőrizze a fejpajzs állapotát:

- Minden használat előtt ellenőrizze a szűrőüveg helyes pozícióját és rögzítését, amelynek pontosan a leírt részen kell lennie.
- Tartsa távol nyílt lángtól a fejpajzsot.
- A fejpajzsot nem szabad túlságosan közel vinni a hegesztési felülethez.
- A hosszantartó hegesztések esetén időnként ellenőrizni kell a fejpajzsot az esetleges alakváltozások vagy károsodások észrevételezéséhez.
- A különösen érzékeny egyéneknek a bőrrel érintkező anyagok allergiás reakciókat válthatnak ki.

**HASZNÁLATI ÉS KARBANTARTÁSI ELŐÍRÁSOK**

A fejpajzsot mindig és kizárólag az arc és a szem védelmére kell felhasználni a hegesztés folyamán. Valójában azzal a céllal tervezték, hogy a maximális védelmet garantálja a hegesztés során, valamint a legnagyobb szolgáltatást nyújtsa a könnyű összeszerelés valamint a kényelmes és minőségi felhasználás szempontjából.

A használat után és mindenesetre azelőtt, hogy a munka végén elténné a fejpajzsot, meg kell vizsgálni annak épségét és a szűrő esetleg jelenlétét, olvadó fémcspepeket el kell távolítani, amelyek lecsökkenhetnek a szűrő által biztosított, látási teljesítményt.

A fejpajzsot oly módon kell eltenni, hogy megakadályozzuk a tartós méretbeli alakváltozásoknak való kitételét vagy azt, hogy a védőszűrő eltérhessen.

**TISZTÍTÁS ÉS FERTŐTLENÍTÉS**

Kizárólag vízzel és szappannal vagy mindenesetre oldószerektől mentes készítményekkel tisztítsa meg és fertőtlenítsa a fejpajzsot. A vegyi oldószerek használata a fejpajzs esztétikai megcsúfítását okozza, de akár az épségének teljes mértékű tönkretétel is eredményezheti.

A fejpajzs helyes, általános kezelése lehetővé teszi a leglassabb mértékű elöregedését, akár a felhasználás, akár a fejpajzs komponensei szempontjából.

**SPECIFIKÁCIÓK A SZÜRŐÜVEGEN**

A fejpajzsot 10. fokozatszámú, **CC** megjelölt szűrőüveggel szállítjuk.

**A szűrő megfelel az EN 166:2001 szabvány "Egényi szemvédő eszközök – Specifikációk" követelményeinek és az EN 169:2002 szabványnak "Szűrők hegesztéshez és rokon eljárásokhoz – Átereszési követelmények és ajánlott használat".**

**A helyes alkalmazás érdekében** a kezelő a megvásárlás pillanatában:

- Ellenőrizze, hogy a szűrő felületein nem látszanak-e karcolások, vágások, horpadások vagy bármilyen, ami akadályozhatja a helyes látást.

**A helyes tárolás érdekében** a szűrőt szerves gőzöktől mentes környezetben, +5° és +30° közötti hőmérsékleten kell tárolni.

**A helyes karbantartás érdekében** a felhasználó:

- Rendszeresen, minden használat után tisztítsa meg a szűrőt, azonnal leöblítve a tisztító folyadékkal.

**A tisztításnál** a felhasználó tartsa be a következő utasításokat:

- soha ne végezzen tisztítási műveleteket a napon;
- nedvszívó törülköhát vagy karcolásmentes, puha anyagokat használjon a szűrő szárazra törüléséhez;
- langyos vizet és semleges szappant, vagy bármilyen hagyományos tisztítószer használjon tisztító folyadékként az optikai alkalmazáshoz;
- soha ne használjon karcoló vagy erősen lúgos tisztítószerket;
- **FIGYELEM: SOHA NE HASZNÁLJON OLYAN SZERVES OLDÓSZEREKET VAGY FOLYADÉKOKAT, MINT A BENZINEK VAGY AZ ALKOHOL!**

A magasabb fokozatszámhoz való folyamodás nem biztosítana nagyobb védelmet; ellenben kényszeríthetné az operátort arra, hogy túlságosan közel tartózkodjon a sugárzás forrásához és mérgező füstököt szívjon be.

Abban az esetben, amikor a szűrő használata kényelmetlenség érzését kelti, a munkafeltételek és az operátor látásának ellenőrzése válik szükségessé.

A szabadban, erős természetes fény mellett végzendő munkához fel lehet használni azonnal a magasabb fokozatszámú védőszűrőt.

A fényre nem reagáló, edzett üvegből készült szűrő eltörhet az egy méternél alacsonyabb magasságokból való leesés hatására és hegyes sarkokhoz vagy testekhez történő ütődés következtében, amelyet a felhasználó jeleken oldalirányú, hirtelen elfordítása okoz. A szűrő felhasznáható ugyanolyan méretű, megfelelő védőbetétekkel és előtétüvegekkel kombinálva. Ebből a célból javasoljuk, hogy legalább az előtétüvegek legyenek ütésálló, lehetőleg polikarbonát műanyagból.

A szűrő, a védőbetétek és az előtétüvegek cseréjéhez olvassa el a hegesztő arcvédő vagy a vonatkozó, kézi hegesztőpajzsok gyártója által átadott utasításokat. A kicserélési műveleteket egy tiszta kezű vagy nem karcoló kesztyűvel rendelkező operátornak kell elvégeznie.

A szállítás vagy a tárolás folyamán bekövetkező, esetleges sérülések elkerülése végett javasoljuk, hogy tartsa a szűrőt az eredeti csomagolásában.

Ha a fentiekben leírt utasításokat betartja a tisztításnál, akkor a szűrő nincs túlzott károsodásnak kitéve, normál használati feltételek mellett. **CSERÉLJE KI A SZÜRŐT HA A FELÜLETÉN TARTÓSAN MEGJELENNEK OLYAN NYILVANVALÓ SÉRÜLÉSEK, MINT A KARCOLÁSOK VAGY VÁGÁSOK VAGY A HEGESZTÉSŐLBŐL VISSZAMARADÓ ANYAG-LERAKODÁSOK, ENZINKIVÜL A SZÜRŐT, AZ ESETLEGES VEDŐBETÉTEKET ÉS ELŐTÉTÜVEGEKET KI KELL CSERÉLNI MINDEN JELENTŐS BECSAPÓDÁS UTÁN.**

A szűrő a következő elemekből meghatározott sorrendben összeállított jelöléssel rendelkezik, amelynek jelentését az alábbiakban tüntetjük fel:

**A SZÜRŐK JELÖLÉSE**

Skálaszám:

Azonosító:

Optikai osztály:

Jelölés:

10

TW

CC

3-as optikai osztályba tartozó szűrők és előtétüvegek nem alkalmasak hosszantartó igénybevételekhez.

A különösen érzékeny egyéneknek a bőrrel érintkező anyagok allergiás reakciókat válthatnak ki.

A 89/686/EGK Irányelv 10. Cikke által előírt Hitelesítési eljárást a DIN CERTCO végezte el. Ez egy Európai Biztonságban bejegyzett Szervezet (azonosító kód: 0196).

Az 1. táblázatban vannak feltüntetve az elektromos ívhegesztéshez, a különféle hegesztőáramerősségi szinteken történő, általános felhasználási eljárásokhoz javasolt, "shade" fényfokozati számok.

**A FEJPAJZS ÉS A SZÜRŐ ÖSSZESZERELÉSE**

Végezze el az összeszerelést a rajz alapján (A Abra).

**Figyelem**, ne szorítsa meg túlságosan, mert különben a csavarment tönkremegy és a fejpajzs részei valamint a szűrőüveg-törítés nem megfelelő módon kerülnek rögzítésre.

A műveleteket egy tiszta kezű vagy nem karcoló kesztyűvel rendelkező operátornak kell elvégeznie.

**A VÉDJEGYRE VONATKOZÓ INFORMÁCIÓK**

A fejpajzs felső-belső részén feltüntetett védjegy egy sorozatnyi jelből tevődik össze, amely jelentése a következő:

**WXT**

Azonosító.

**EN 175**

Azon szabvány standard numerikus megjelölése, amelyre a hitelesítési kérelem benyújtásánál hivatkoztak.

**CC****Jelölés CC**

A 89/686/EGK Irányelv 10. Cikke által előírt Hitelesítési eljárást az ECS GmbH, European Certification Service végezte el. Ez egy Európai Biztonságban bejegyzett Szervezet (azonosító kód: 1883).

## MANUAL PENTRU MASCĂ DE SUDURĂ

TELWIN S.p.A.

Via della Tecnica, 3 - 36030 VILLAVERRA (Vicenza) Italia

Notă informativă cu privire la masca de sudură Model 802626.

Notă: În textul următor se va folosi termenul mască.

Masca model 802626 este conformă cu cerințele Normei europene EN 175 (Protecția personală – Echipamente de protecție a ochilor și a feței în timpul sudurii și a procedeelelor conexe) și cu prevederile Directivei de referință 89/686/CEE.

### ATENȚIE!

Este indispensabilă citirea, însușirea și respectarea regulilor minime cuprinse în acest manual.

În timpul sudurii, radiațiile luminoase emise de arcul voltaic pot afecta ochii și pot cauza arsuri ale epidermei; de asemenea, sudura produce scântei și împrăscări de metal topit în toate direcțiile.

De aceea, este necesară folosirea măștii de protecție pentru a evita producerea unor afecțiuni fizice chiar grave.

Nu dați foc, sub niciun motiv, măștii de sudură deoarece fumul produs, dacă este inhalat, este dăunător pentru ochi și pentru corp.

Materialul din care este alcătuită masca completă nu prezintă niciun risc pentru om și pentru mediul înconjurător.

Controlați în mod regulat starea măștii:

- Înainte de folosire, controlați poziția corectă și fixarea geamului filtru, care trebuie să se afle exact în spațiul descris.
- Țineți masca departe de flăcări.
- Masca nu trebuie să fie apropiată prea mult de zona de sudură.
- În cazul unor suduri prelungite, masca trebuie controlată din când în când, pentru a verifica eventualele deformări sau deteriorări.
- Pentru persoanele deosebit de sensibile, materialele care intră în contact cu pielea ar putea provoca reacții alergice.

### INSTRUCȚIUNI DE FOLOSIRE ȘI ÎNȚREȚINERE

Masca trebuie să fie folosită întotdeauna numai pentru protejerea feței și a ochilor în timpul sudurii. Într-adevăr, aceasta a fost proiectată pentru a garanta protecția maximă în timpul sudurii și pentru a oferi prestații maxime atât în ceea ce privește ușurința montajului, cât și comoditatea și calitatea folosirii.

După folosire și, oricum, înainte de depozitarea la sfârșitul lucrului, masca trebuie să fie controlată pentru a verifica caracterul intact al acesteia și pentru a elimina eventualele picături de metal topit aflate pe filtrul vizual, care ar putea reduce prestațiile vizuale ale filtrului. Apoi, masca trebuie să fie așezată astfel încât să nu poată suferi deformări dimensionale permanente, iar filtrul de protecție să nu se poată sparge.

### CURĂȚAREA ȘI DEZINFECTAREA

Curățați și dezinfectați masca numai cu apă și săpun sau cu produse fără solvenți. Folosirea unor solvenți chimici provoacă deformarea estetică, ducând chiar la reducerea completă a integrității măștii. Îngrijirea generală bună a măștii permite reducerea la un minimum a învechirii sale, atât în privința folosirii, cât și a componentelor măștii.

### SPECIFICAȚII PRIVIND GEAMUL FILTRU

Masca este furnizată cu geam filtru marcat **CE** cu numărul de gradăție 10.

**Filtrul este conform cu cerințele normei EN 166:2001 "Mijloace de protecție individuală a ochilor – Specificații" și cu norma EN 169:2002 "Filtre pentru sudură și tehnici conexe – Cerințe privind transmisia și utilizări recomandate".**

**Pentru o folosire corectă**, în momentul cumpărării, operatorul trebuie să:

- Controleze că suprafețele filtrului nu prezintă zgârieturi, tăieturi, strămbări sau orice altceva ar putea împiedica vederea corectă.

**Pentru o conservare corectă**, filtrul trebuie păstrat într-un mediu lipsit de vapori organici, la o temperatură cuprinsă între +5° și +30°.

**Pentru o întreținere corectă**, utilizatorul trebuie să:

- Curețe în mod regulat filtrul după fiecare folosire, clătind imediat cu lichidul de curățare.

**Pentru curățare**, utilizatorul trebuie să respecte următoarele instrucțiuni:

- să nu efectueze niciodată operațiunile de curățare la soare;
- să folosească cărpe absorbante sau materiale textile moi care nu zgârie, pentru a usca filtrul;
- să folosească apă caldă și săpun neutru sau orice detergent convențional pentru suprafețe optice, ca lichidul de curățare;
- să nu folosească niciodată detergenți abrazivi sau puternic alcalini;
- **ATENȚIE: NU FOLOSIȚI NICIODATĂ SOLVENȚI SAU LICHIDE ORGANICE, PRECUM BENZINA SAU ALCOOLUL!**

Folosirea unui număr de gradăție superior nu asigură o protecție

superioară; în schimb, l-ar putea obliga pe operator să stea prea aproape de sursa de radiații și să respire fumuri nocive.

În cazul în care folosirea filtrului se dovedește a fi incomodă, se impune controlarea condițiilor de lucru și a vederii operatorului.

Pentru lucrările efectuate în aer liber, cu o lumină naturală puternică, se poate folosi un filtru de protecție cu un număr de gradăție imediat superior.

Filtrul, din sticlă inactivă călită, se poate sparge din cauza căderilor de la înălțimi mai mici de un metru și în urma loviri accidentale de colțuri sau corpuri ascuțite, provocate de rotirea laterală neprevăzută a capului utilizatorului. Acesta poate fi folosit în combinație cu acoperiri corespunzătoare și cu geamuri de protecție de aceeași dimensiuni. În acest scop, se recomandă ca cel puțin geamurile de protecție să fie din material plastic rezistent la loviră, de preferință din policarbonat. Pentru înlocuirea filtrului, a acoperirilor și a geamurilor de protecție, consultați instrucțiunile furnizate de fabricantul protecției faciale pentru sudură sau al ecranelor de sudură de mână asociate. Operațiunile de înlocuire trebuie să fie efectuate de către un operator cu mâinile curate sau dotat cu mănuși neabrazive.

Pentru a evita daunele în timpul transportului sau al depozitării, se recomandă păstrarea filtrului în ambalajul original.

Dacă se respectă instrucțiunile pentru curățare descrise mai sus, filtrul nu este supus unei deteriorări excesive, în condiții normale de folosire. **ÎNLOCUIȚI FILTRUL DACĂ PE SUPRAFAȚA ACESTUIA APAR ÎN MOD PERMANENT SEMNE EVIDENTE DE DETERIORARE, PRECUM ZGĂRIETURI, TĂIETURI SAU DEPURAREA UNOR MATERIALE DE ADAOS REZULTATE ÎN URMA SUDURII. DE ASEMENEA, FILTRUL, EVENTUALELE PROTECȚII ȘI VIZIERELE TREBUIE SĂ FIE ÎNLOCUITE DUPĂ ORICE IMPACT SEMNIFICATIV.**

Filtrul se caracterizează printr-un marcaj alcătuit din următoarele elemente, în ordinea specificată, a căror semnificație este redată în continuare:

#### MARCAJUL FILTRELOR

Indice de filtrare:	10
Cod de identificare:	TW
Clasă optică:	1
Marcaj:	CE

Filtrele și geamurile de protecție din clasa optică 3 nu sunt potrivite pentru folosirea prelungită.

Pentru persoanele deosebit de sensibile, materialele care intră în contact cu pielea utilizatorului ar putea provoca reacții alergice.

Procedura de Certificare prevăzută de Art. 10 al Directivei 89/686/CEE a fost efectuată de DIN CERTCO, organism notificat pe lângă Comisia Europeană (cod de identificare 0196).

În **tabelul 1** sunt menționate numerele gradăției luminoase "shade" recomandate pentru sudura cu arc electric pentru procedeele de uz comun la diferite nivele de intensitate a curentului de sudură.

### MONTAJUL MĂȘTII ȘI AL FILTRULUI

Efectuați montajul după cum se arată în desen (**Fig. A**).

**Atenție**, nu strângeți prea mult, altfel se strică filetul, iar piesele măștii și ale etanșării geamului filtru nu se fixează corespunzător.

Operațiunile trebuie să fie efectuate de către un operator cu mâinile curate sau dotat cu mănuși neabrazive.

### INFORMAȚII REFERITOARE LA MARCĂ

Marca indicată pe mască în zona superioară-internă este constituită dintr-o serie de simboluri având următoarea semnificație:

#### WXT

Cod de identificare.

#### EN 175

standardul numeric al normativei la care s-a făcut referire pentru cererea de certificare.

#### CE

#### Marcaj CE

Procedura de Certificare prevăzută de Art. 10 al Directivei 89/686/CEE a fost efectuată de ECS GmbH European Certification Service. Organism notificat pe lângă Comisia Europeană (cod de identificare 1883).

**HANDBOK FÖR SVETSMASK**

TELWIN S.p.A.

Via della Tecnica, 3 - 36030 VILLAVERLA (Vicenza) Italien

Information om svetsmask modell 802626.

Obs: i texten som följer används termen mask.

Masken modell 802626 överensstämmer med EU-normen EN 175 (Personligt skydd – Skyddsutrustning till ögon och ansikte under svetsning och anslutna procedurer) och föreskrifterna i referensdirektivet 89/686/EEC.

**VARNING!**

Det är absolut nödvändigt att läsa, förstå och respektera de minimiregler som står i denna handbok.

Under svetsningen, kan ljusstrålen från voltbågen skada ögonen och leda till brännskador på huden; dessutom producerar svetsningen gnistor och droppar av smält metall som skjuter iväg åt alla riktningar. Därför är det nödvändigt att använda skyddsmasken för att undvika fysiska skador som skulle kunna bli allvarliga.

Undvik att tända på svetsmasken eftersom röken som produceras är skadlig för ögonen och för kroppen vid inandning. Materialet som hela masken består av utgör ingen risk för människan och miljön.

Kontrollera maskinens tillstånd regelbundet:

- Före varje användning ska du kontrollera korrekt position och fästsättning av filterglaset som måste befinna sig i exakt det utrymme som beskrivs.
- Håll masken på avstånd från eldslagor.
- Masken får inte närma sig svetsområdet för mycket.
- Vid längre svetsningar, ska du då och då kontrollera masken för att upptäcka eventuella deformationer eller försämringar.
- Material som kommer i kontakt med huden på överkänsliga personer kan leda till allergiska reaktioner.

**INSTRUKTIONER FÖR ANVÄNDNING OCH UNDERHÅLL**

Masken får endast användas för att skydda ansiktet och ögonen under svetsningen. Den har projekterats för att garantera maximalt skydd under svetsningen och att ge maximala prestanda både för monteringsenkelhet och i den bekväma och högkvalitativa användningen.

Efter användningen och innan du ställer bort produkten efter arbetet, ska masken kontrolleras för att se att den är hel och för att eliminera eventuella droppar av smält metall på filtret, eftersom de kan reducera filtrets visuella prestanda.

Masken ska sedan förvaras på så sätt att man undviker möjlig deformation av de permanenta måtten eller att skyddsfiltret går sönder.

**RENGÖRING OCH DESINFEKTION**

Rengör och desinficera masken endast med vatten och tvål eller en produkt som inte innehåller lösningsmedel. Användningen av kemiska lösningsmedel leder till att ytan deformeras och till slut förstörs maskens integritet fullständigt.

En allmän skötsel av masken gör att man kan minska stilleståndstid vid fel, både när det gäller användningen och när det gäller maskens komponenter.

**SPECIFIKATIONER OM FILTERGLASSET**

Masken levereras med filterglaset som är märkt **CE** med graderingsnummer 10.

Filtret överensstämmer med kraven i EN 166:2001 "Individuell skyddsutrustning till ögonen - Specifikationer" och normen EN 169:2002 "Filter för svetsning och tillhörande teknik - Krav för transmission och rekommenderad användning".

För en korrekt användning, ombes operatören vid köptillfället att:

- Kontrollera att filtertygorna inte är repiga, skårade, har hack eller annat som förhindrar synfältet.

För en korrekt förvaring, ska filtret förvaras i en miljö som är fri från organisk ånga vid en temperatur mellan +5° och +30°.

För ett korrekt underhåll, ska användaren följa dessa instruktioner:

- Rengör filtret regelbundet efter varje användning och skölj omedelbart efteråt med rengöringsvätskan.

För rengöringen, ombeds användaren att hålla sig till följande instruktioner:

- utför aldrig rengöringsprocedurer själv;
- använd absorberande trasor eller mjuka tygstycken som inte repar för att torka filtret;
- använd ljummet vatten och neutral tvål eller vilket konventionellt rengöringsmedel som helst som rengöringsvätska för optiskt bruk;
- använd aldrig rengöringsmedel med slipande ämnen eller alkaliska medel;
- **VARNING: ANVÄND ALDRIG LÖSNINGSMEDEL ELLER ORGANISKA VÄTSKOR SOM BENSIN ELLER SPRIT!**

Om man använder ett gradantal som är högre, innebär det inte ett bättre skydd. I stället kan operatören behöva stå för nära strålningskällan och därmed andas in skadlig rök.

Om man vid filtrets användning får en känsla av obehag, ska man kontrollera arbetsförhållandena och operatörens syn.

För arbeten som utförs utomhus med ett starkt naturligt ljussken, kan man använda ett skyddsfilter med ett något större graderingsnummer.

Filtret som består av inattniskt hårdt glas kan gå sönder vid fall från höjder under en meter och efter plötsliga stötar mot hörn eller spetsiga föremål som uppstår på grund av en plötslig sidledes rotation av användarens huvud. Den kan användas i kombination med lämpliga kåpor och skydd av samma mått. Till detta ändamål, råder vid dig att minst baksidan av skyddet består av stötskyddad plast, helst av polykarbonat.

För att byta filtret, kåporna och skydden, se instruktionerna som svetsskyddets eller ansiktssvirets tillverkare tillhandahåller. Åtgärderna för byte ska utföras av en operatör med rena händer eller med handskar som inte slipar ytan.

För att undvika transportskador och lagerskador, råder vi dig att förvara filtret i ursprungsförpackningen.

Om man följer instruktionerna för rengöring som beskrivs ovan, utsätts inte filtret för en alltför stor försämring i normalt användningstillstånd. **BYT UT FILTRET OM SKADOR SOM REPOR ELLER SKAROR VISAS ANVÄNDNINGEN PÅ YTAN ELLER OM DET FINNS RESTER EFTER SVETSNINGEN, FILTRET, EVENTUELLA KÅPOR OCH SKYDDEN MÅSTE DE BYTAS UT EFTER VARJE STÖRRE STÖT.**

Filtret kännetecknas av en märkning som består av följande delar, i den specificerade ordningen, som vi anger betydelsen för nedan:

**FILTERMÄRKNING**

Skalnummer:	<b>10</b>
Identifiering:	<b>TW</b>
Optisk klass:	<b>1</b>
Märkning:	<b>CE</b>

Filter och skyddsglas av optisk klass 3 är inte lämpade för längre användning.

På överkänsliga personer, kan materialen som kommer i kontakt med användarens hud framkalla allergiska reaktioner.

Proceduren för certifiering som förutses i art. 10 i direktivet 89/686/CEE har utförts av DIN CERTCO, delgiven organisation vid europakommissionen (identifikationskod 0196).

I **tabell 1** står graderingsnummer för juststyrkans "nyans" som rekommenderas för den elektriska bågen för procedurer i sedvanligt bruk på olika svetsströmintensitetsnivåer.

**MONTERING AV MASKEN OCH FILTRET**

Utför monteringen som på bilden (Fig. A).

**Varning:** dra inte åt för mycket, annars förstörs gängorna och delarna på masken och filtrets tätningssdelar fåsts inte på korrekt vis.

Åtgärderna måste utföras av en operatör med rena händer eller med handskar som inte är slipande.

**INFORMATION OM MÄRKET**

Märket som står på maskin i det övre invändiga området består av en serie symboler med följande betydelse:

**WXT**

Identifiering.

**EN 175**

Standardnummer för normen man hänvisar till för begäran om certifiering.

**CE****Märkning CE**

Certifieringsproceduren som förutses i art. 10 i direktiv 89/686/EEC har utförts av ECS GmbH European Certification Service. Organisationen vid Europakommissionen har delgivits (identifikationskod 1883).

**BRUGSANVISNING TIL SVEJSEMASKE**

TELWIN S.p.A.

Via della Tecnica, 3 - 36030 VILLAVERA (Vicenza) Italy

Datablad for svejsemaske model 802626.

Bemærk: I den efterfølgende tekst anvendes betegnelsen maske.

Masken af model 802626 opfylder kravene i den Europæiske Standard EN 175 (Personlig beskyttelse – Beskyttelsesudrustning til øjnene og ansigtet under svejsning og dermed forbundne procedurer) samt forskrifterne i referencedirektivet 89/686/EØF.

**GIV AGT!**

Det er strengt nødvendigt at læse, forstå og overholde de minimale regler, der er opført i denne brugsanvisning.

Lysstrålerne, der frembringes af lysbuen under svejsningen, kan beskadige øjnene og forårsage hudforbrændinger; under svejsningen opstår der desuden gnister og dråber af smeltet metal, der slynges ud i alle retninger.

Derfor er det nødvendigt at anvende beskyttelsesmasken for at undgå alvorlige legemsskader.

Der må under ingen omstændigheder sættes ild i svejsemasken, da røgen, der frembringes, er skadelige for øjnene og kroppen, hvis de indåndes.

Materialet, som den komplette maske er lavet af, er på ingen måde farligt for menneskerne eller miljøet.

Kontroller maskens forfatning med jævne mellemrum.

- Før hver anvendelse skal man kontrollere, om filterglasset er positioneret og fastgjort korrekt, helt nøjagtigt på det viste sted.
- Hold masken langt væk fra flammer.
- Masken må ikke komme for tæt på svejsemrådet.
- Hvis svejsningen varer lang tid, skal man ind i mellem kontrollere masken for at sikre, at den ikke mister formen eller ødelægges.
- Hos særligt følsomme personer kan de materialer, der kommer i kontakt med huden, forårsage allergiske reaktioner.

**BRUGS- OG VEDLIGEHOLDELSSEVEJLEDNING**

Masken må kun anvendes til at beskytte ansigtet og øjnene under svejsningen. Den er nemlig projekteret således, at der sikres optimal beskyttelse under svejsningen samt maksimale præstationer, idet den både er nem at montere og anvende og garanterer høj kvalitet.

Efter brug og under alle omstændigheder før masken lægges bort ved slutningen af arbejdet, skal man kontrollere, om masken er intakt, og fjerne dråber af smeltet metal på udsynsfilteret, der vil kunne forringe selve filterets visuelle præstationer.

Masken skal derefter lægges på plads, så man ikke risikerer, at den mister dens form og mål på permanent vis og at beskyttelsesfilteret går i stykker.

**RENGØRING OG DESINFICERING**

Mens og desinficér kun masken med sæbevand eller produkter, der ikke indeholder opløsningsmidler. Hvis der anvendes kemiske opløsningsmidler, ødelægges maskens æstetiske egenskaber og i værste fald dens intaktthed.

En god almen pleje af masken gør det muligt at hindre den i at forældes, både med henblik på dens anvendelse og dens komponenter.

**SPEDIFIKATIONER FOR FILTERGLASSET**

Masken leveres med filterglas mærket med **CE** af grad 10.

**Filteret opfylder kravene i EN 166:2001 "Personlige værnemidler til øjnene - Specifikationer" og standard EN 169:2002 "Svejsfiltere og dermed forbundne fremgangsmåder – Overføringskrav og anbefalet anvendelse".**

**For at sikre korrekt anvendelse** opfordres brugeren til ved anskaffelsen at:

- kontrollere, at alle filterets overflader ikke fremviser ridser, snit, buler eller andet, der kan hindre korrekt udsyn.

**For at sikre korrekt opbevaring** skal filteret opbevares i omgivelser, hvor der ikke er organiske dampe, ved en temperatur mellem +5° e +30°.

**For at sikre korrekt vedligeholdelse** opfordres brugeren til at:

- rense filteret efter hver brug ved straks at skylle det med rengøringsmiddel.

**Ved rengøringen** opfordres brugeren til at overholde de nedenstående anvisninger:

- rengøringen må aldrig foretages udendørs i solskinsvej;
  - tør filteret med opsugende klude eller blødt stof, der ikke kan ridse det;
  - anvend mildt, lukket sæbevand eller hvilket som helst almindeligt rengøringsmiddel til optisk anvendelse;
  - der må ikke anvendes skurende eller stærkt basiske rengøringsmidler;

**GIV AGT: ANVEND ALDRIG ORGANISKE OPLØSNINGSMIDLER ELLER VÆSKER SÅMOM BENZIN ELLER ALKOHOL!**

I tilfælde af anvendelse af en højere grad sikres der ikke en højere beskyttelsesgrad; tværtimod ville brugeren måske være tvunget til at opholde sig for tæt på bestrålingskilden og indånde skadelige dampe.

Hvis der opstår ubehag under anvendelsen af filteret, er det nødvendigt at kontrollere arbejdsforholdene og brugerens syn.

Når der foretages arbejde udendørs, hvor der er stærkt naturligt lys, kan der anvendes et beskyttelsesfilter med næste højere beskyttelsesgrad.

Filteret, der er lavet af hærdet, strålingsbeskyttende glas, kan gå i stykker, hvis det falder ned fra mindre end en meter eller som følge af hændelige stød mod skarpe kanter eller genstande, hvis brugeren pludseligt drejer hovedet til siden. Det kan anvendes sammen med egnede afskærmninger og de bagerste øjenværn med samme mål. Det anbefales i denne forbindelse, at de bagerste øjenværn er lavet af stødhæmmende plastmateriale, helst polycarbonat.

Hvad angår udskiftning af filteret, afskærmningerne og de bagerste øjenværn henvises der til anvisningerne fra producenten af ansigtsværn til svejsning eller manuelle svejseværn. Ved udskiftning skal brugeren have rene hænder og anvende ikke slibende handsker.

For at undgå skader under transporten eller opbevaringen anbefales det at opbevare filteret i den oprindelige emballage.

Hvis de ovenstående rengøringsanvisninger overholdes, udsættes filteret ikke for stort slid under almindelige anvendelsesforhold.

**FILTRET SKAL UDSKIFTES, HVIS DER OPSTÅR PERMANENTE SKADER PÅ DETS OVERFLADE SÅMOM RIDSER ELLER SNIT SAMT AFFALDSMATERIALER FRA SVEJSNINGEN. FILTRET, DE EVENTUELLE AFSKÆRMNINGER OG BAGERSTE ØJENVÆRN SKAL DESUDEN UDSKIFTES EFTER HVERT HÅRDT STØD.**

Filteret kendetegnes af en mærkning bestående af de følgende elementer, i den angivne rækkefølge, hvis betydning er fremstillet nedenfor:

**MÆRKNING AF FILTERNE**

Nummer på skala: **10**

Identifikationskode: **TW**

Optisk klasse: **1**

Mærkning: **CE**

Filtere og øjenværn af klasse 3 er ikke egnede til længevarende anvendelse.

Hos særligt følsomme personer kan de materialer, der kommer i kontakt med huden, forårsage allergiske reaktioner.

Certificeringsproceduren ifølge Art. 10 af direktivet 89/686/EØF er blevet foretaget af DIN CERTCO, Bemyndiget organ ved Den Europæiske Kommission (identifikationskode 0196).

På **tabel 1** vises de værdier for lysgraden "shade", der anbefales for elektrisk lysbuesvejsning ved almindelige svejseprocedurer med forskellige svejsestrømstyrker.

**MONTERING AF MASKE OG FILTER**

Foretag monteringen som vist på tegningen (**Fig. A**).

**Pas** på ikke at stramme for meget, da tråden ellers går i stykker og maskens enkelte dele og filterglassets komponenter ikke fastgøres på passende vis.

Når arbejdet udføres, skal brugeren have rene hænder og anvende ikke slibende handsker.

**OPLYSNINGER OM MÆRKET**

Mærket på maskens inderside foroven består af en række symboler med følgende betydning:

**WXT**

Identifikationskode.

**EN 175**

numerisk standard for den norm, der ligger til grund for anmodningen om certificering.

**CE****Mærkning CE**

Certificeringen ifølge Art. 10 af direktiv 89/686/EØF er blevet foretaget af ECS GmbH European Certification Service, Bemyndiget organ ved Den Europæiske Kommission (identifikationskode 1883).

## HÅNDBOK TIL SVEISEMASKE

TELWIN S.p.A.

Via della Tecnica, 3 - 36030 VILLAVERLA (Vicenza) Italia

Informasjon om sveisemaske modellene 802626.

Bemerk: teksten nedenfor bruker termen maske.

Masken modellene 802626 tilsvarer EU-normen EN 175 (Personlig verneutstyr – Verneutstyr til øyen og ansikt ved sveising og andre prosedyrer i samsvar med den) og reglene i referansedirektivet 89/686/EEC.

### ADVARSEL!

Det er absolutt nødvendig å lese, forstå og respektere reguleringene som er indikert i denne håndboka.

Ved sveisingen, kann strålen fra vultbuen skade øyene og dette kan føre til forbrenninger. Dessuten danner sveisingen gnister og dråper av smelt metall som blir skyvet i alle retninger.

Derfor er det nødvendig å bruke vernemasken for å unngå fysisk skade som kan bli alvorlig.

Unngå å brenne sveisemasken da røyken som blir dannet er skadelig for øyen og hele kroppen ved innånding.

Materialet som hele masken består av utgjører ikke noen risiko for mennesken og miljøen.

Kontroller maskinens tilstand regelmessig:

- Før hvert bruk, skal du kontrollere korrekt stilling og feste av filterglasset som må være eksakt på indikert plass.
- Hold masken borte fra ild.
- Masken må ikke komme bort i sveiseområdet.
- Ved lengre sveisinger, skal du kontrollere masken for å oppdage eventuelle deformeringer eller ødeleggelse.
- Kontakt med materialene på huden kan føre til allergisk reaksjon hvis personen det gjelder er meget følsom.

### INSTRUKSER FOR BRUK OG VEDLIKEHOLD

Masken må kun brukes for å beskytte ansikt og øyen ved sveising. Den er prosjektert for å garantere maksimums vern ved sveising og maksimale prestasjoner takket en enkel montering og et bekvemt og kvalitativt bruk.

Etter bruket og før du oppbevarer produktet etter arbeidet, skal masken kontrolleres for å se hvis den er hel og for å eliminere dråper av smeltet metall på filteret da disse kan redusere filterets synlige prestasjoner.

Masken skal siden oppbevares slik at man unngår en mulig deformering av de permanente målen eller at vernefilteret går i stykker.

### RENGJØRING OG DESINFISERING

Rengjør og desinfiser masken kun med vann og såpe eller et produkt som ikke inneholder oppløsningsmidler. Bruk av kjemiske oppløsningsmidler fører til at overflaten blir deformert og endelig blir maskens helt ødelagt. En generell pleie av masken gjør at man kan minke nertid ved feil, både ved bruk og når det gjelder maskens komponenter.

### SPESIFIKKER TIL FILTERGLASSET

Masken blir levert sammen med filterglasset som er merkt **CE** med graderingsnummer 10.

**Filteret er i samsvar med kravene i EN 166:2001 "Individuell verneutstyr til øyene - Spesifikker" og normen EN 169:2002 "Filter for sveising og tilhørende teknikk – Krav for transmisjon og anbefalt bruk".**

**For et korrekt bruk,** skal operatøren ved kjøpet utføre følgende prosedyre:

- Kontroller at filteroverflatene ikke er skrapet, har hakk eller annet som forhindrer en korrekt syn.

**For en korrekt oppbevaring,** skal filteret oppbevares i en miljø som er fri fra organisk damp ved en temperatur mellom + 5° og + 30°.

**For korrekt vedlikehold,** skal brukeren følge disse instruksene:

- Rengjør filteret regelmessig etter hvert bruk og skyll den umiddelbart etterpå med rengjøringsvæsken.

**For rengjøring,** skal brukeren følge disse instruksene:

- utfør aldri rengjøringsprosedyren selv;
- bruk absorberende kluter eller myke tyggstykker som ikke skraper overflaten for å tørke filteret;
- bruk lunket vann og nøytral såpe eller sedvanlige rengjøringsmidler for optisk bruk;
- bruk aldri rengjøringsmidler med slipende eller alkaliske substanser;
- **ADVARSEL: BRUK ALDRI OPPLØSNINGSMIDLER ELLER ORGANISKE VÆSKERR SOM BENSIN ELLER SPRIT!**

Hvis du bruker et gradantall som er høyere, betyr det ikke et bedre vern. I stedet må operatøren stå allfor nære kilden og dermed inandens skadelig røyk.

Hvis man ved bruk av filteret får en følelse av ubehag, skal du kontrollere arbeidsforholdene og operatørens syn.

For arbeid som blir utført utendørs med et sterkt sollys, kan man bruke vernefilter med en litt høyere vernegrad.

Filteret som består av inattinsk herdet glass kan gå i stykker ved fall fra en meter og etter støt mot hjørner eller spissete formål ved en plutselig bevegelse av brukerens hode. Den kan brukes i kombinasjon med egnet hette og verneutstyr med samme mål. Derfor anbefaler vi deg at la baksiden av verneutstyret bestå av støtsikker plast, helst polykarbonat.

For å bytte filter, hetter og verneutstyr, se instruksene som sveisevernets eller visirets fabrikant forser deg med. Prosedyrene for å bytte delene skal utføres av en operatør med rene hender og hansker som ikke skraper overflaten.

For å unngå transportskader og oppbevaringskader, anbefaler vi deg å oppbevare filteret i den opprinnelige pakken.

Hvis du følger instruksene om rengjøring som er beskrevet ovenfor, blir ikke filteret utsatt for en allfor stor forsmring i normalt brukstilstand. **SKIFT FILTERET UT HVIS DEN HAR PERMANENTE SKADER PÅ OVERFLATEN SOM SKRAPTEGN ELLER HAKK ELLER HVIS DER ER RESTER FRA SVEISINGEN, FILTERET, EVENTUELLE HETTER OG VERNEUTSTYRENE SKAL DE SKIFTES UT ETTER HVER STERK STØT.**

Filteret er karakterisert av en merking som består av følgende deler, i den spesifiserte orden vi angir nedenfor:

### FILTERMERKING

Skalnummer:

**10**

Brev av identifikasjon:

**TW**

Optisk klasse:

**1**

Merking:

**CE**

Filter og verneglass av optisk klasse 3 er ikke egnet for lengre bruk. På meget følsomme personer kan materialene som er i kontakt med brukerens hud føre til allergisk reaksjon.

Attestprosedyren som er indikert i art. 10 i direktiv 89/686/EEC er blitt utført av DIN CERTCO, organisasjon ved Europakommisjonen (identifiseringskode 0196).

I **tabelle 1** står graderingsnummer for lysets intensitet som anbefales for den elektriske buen i prosedyrer som brukes på ulike sveisespenningsnivåer.

### MONTERING AV MASKEN OG FILTERET

Utfør monteringen som på bilden (Fig. A).

**ADVARSEL:** dra inte åt för mycket, annars förstörs gängorna och delarna på masken och filterets tätningssdelar fåsts inte på korrekt vis. Prosedyrene må bli utført av en operatør med rene hender eller med Åtgärderna måste utföras av en operatör med rena händer eller med hansker som ikke har slipeffekt.

### INFORMASJON OM MERKET

Merket som står på maskinen i den innvendige sonen består av et antall symboler med denne betydningen:

#### WXT

Brev av identifikasjon.

#### EN 175

Standardnummer for normen man angir da man ber om attest.

#### CE

#### Merking CE

Attestprosedyren som er indikert i art. 10 89/686/EEG er blitt utført av ECS GmbH European Certification Service. Organisasjonen ved Europakommisjonen har informert (identifikasjonskode 1883).

**HITSAUSNAAMARIN KÄYTTÖOHJEKIRJA**

TELWIN S.p.A.

Via della Tecnica, 3 - 36030 VILLAVERRA (Vicenza) Italy

Hitsausnaamarin mallin 802626 tiedote.

Huomio: seuraavassa tekstissä käytetään termiä naamari.

Naamarin malli 802626 on Euroopan standardin vaatimusten EN 175 (Henkilönsuojaus – Silmien ja kasvojen suojavarusteet hitsauksen ja siihen liittyvien menetelmien aikana) sekä siihen liittyvän direktiivin 89/686/CEE määräysten mukainen.

**HUOMIO!**

On välttämätöntä lukea, ymmärtää ja noudattaa pienimpiäkin tässä ohjekirjassa olevia ohjeita.

Hitsauksen aikana kaaripurkauksen tuottama valosäteily voi vaurioitaa silmiä ja aiheuttaa ihon pintakerroksen palovammoja; lisäksi hitsauksessa syntyvä kipinöitä ja joka suuntaan lentäviä sulia metalliriskejä.

Siksi on välttämätöntä käyttää suojanaamaria vakavien ruumiillisten vaurioiden välttämiseksi.

Vältä hitsausnaamarin syntymistä mistä tahansa syystä, sillä siitä syntyvä savu on sisäähengitettynä vaarallista silmille ja keholle.

Koko naamarin valmistusmateriaali on täysin vaaraton ihmiselle ja ympäristölle.

Tarkasta säännöllisesti naamarin kunto:

- Tarkasta ennen jokaista käyttökertoa suodatinlasin oikea asento ja kiinnitys, sillä sen on oltava tarkalleen määrättyssä kohdassa.
- Pidä naamari loitolla tulesta.
- Naamaria ei saa viedä liian lähelle hitsausaluetta.
- Pitkäkestoisessa hitsauksessa on tarkastettava naamari silloin tällöin mahdollisten epämuodostumien ja huonontumisten varalta.
- Erityisen herkille ihmisille ihon kanssa kosketuksissa olevat materiaalit voivat aiheuttaa allergiareaktioita.

**KÄYTTÖ- JA HUOLTO-OHJEET**

Naamaria on käytettävä aina ja ainoastaan kasvojen ja silmien suojaamiseen hitsauksen aikana. Se on suunniteltu maksimaalisen suojauksen ja parhaiden mahdollisten suorituskykyjen sekä kokoamisen helppouden ja käyttökävyyden ja –laadun takaamiseksi.

Käyttön jälkeen ja ennen sen paikoilleen asettamista työn päätteeksi naamari on tarkastettava sen eheyden varmistamiseksi ja mahdollisten sulien metalliriskeiden poistamiseksi näkölasilla, sillä ne voivat heikentää suodattimen näköominaisuuksia. Naamari on sitten asetettava paikoilleen niin, etteivät sen mittasuhteet muutu pysyvästi ja ettei näkösuoja mene rikki.

**PUHDISTUS JA DESINFOINTI**

Puhdistusta ja desinfiointia naamari ainoastaan vedellä ja saippualla tai joka tapauksessa aineilla, joissa ei ole liuottimia. Kemiallisten liuottimien käyttö pilaa naamarin ulkonäön jopa niin että itse naamarin eheys heikkenee täysin.

Naamarin yleinen hyvä hoito vähentää sen vanhenemisen minimiin sekä sen käyttöön että naamarin osiin liittyen.

**SUODATINLASIN ERITTELYT**

Naamari toimitetaan suodatinlasilla, jonka asteluku 10 merkitään **CE**.

**Suodatin on yhdenmukainen normin EN 166:2001 "Henkilön silmiensuojavälineet - Eritelyt" sekä normin EN 169:2002 "Suodattimet hitsauksen ja siihen liittyviin menetelmiin – Välytyskyvyvaatimukset ja suositellut käyttötarkoitukset" mukainen.**

**Oikeanlaista käyttöä varten käyttäjää pyydetään ostohetkellä:**

- tarkastamaan, että suodattimen pinnoilla ei ole naarmuja, viiltoja, kolhuja tai mitä tahansa, mikä voi estää hyvän näkyvyyden.

**Oikeanlaista säilytystä varten** suodatin säilytetään paikassa, jossa ei ole orgaanisia höyryjä, ja jonka lämpötila on välillä + 5° ja + 30°.

**Oikeanlaista huoltoa varten** käyttäjää pyydetään:

- puhdistamaan suodatin säännöllisesti joka käytön jälkeen huuhdellen heti puhdistusnesteellä.

**Puhdistusta varten** käyttäjää pyydetään noudattamaan seuraavia ohjeita:

- älä koskaan tee puhdistustoimenpiteitä auringossa;
- käytä imukykyisiä pyyhkeitä tai naarmuttamattomia huokosia kankaita suodattimen huuhtelemissesi;
- käytä haaleaa vettä ja neutraalia saippuaa tai mitä tahansa optiseen työhön sopivaa puhdistusainetta kuten pesunestettä;
- älä koskaan käytä hankaavia tai voimakkaasti emäksisiä puhdistusaineita;
- **HUOMIO: ÄLÄ KOSKAAN KÄYTTÄ LIUOTTIMIA TAI ORGAANISIA NESTEITÄ KUTEN BENSAA TAI ALKOHOLIA!**

Suurempaan astelukuun turvautuminen ei takaisi suurempaa suojaa;

se saattaa sen sijaan pakottaa käyttäjän olemaan liian lähellä säteilylähdetä ja hengittämään haitallisia savuja.

Mikäli suodattimen käyttöä aiheutuu epämukava olo, vaaditaan työolosuhteiden ja käyttäjän näkökyvyn tarkastus.

Ulkonäön voimakkaassa luonnonvalossa tehtäviä töitä varten on mahdollista käyttää suojasuodatinta, jossa on seuraava asteluku.

Karkaistu suodatinlasi voi rikkoontua tiupeesaa alle metrin korkeudelta ja kolahtaessaan vahingossa kulmia tai teräviä esineitä vasten johtuen käyttäjän pään yhtäkkisestä kääntymisestä sivusuunnassa. Naamaria voidaan käyttää yhdessä sopivien suojien ja samankokoisten taustalasin kanssa. Tätä varten suositellaan, että ainakin taustalasi ovat iskunkestäviä muovimateriaalia, joka on mielellään polykarbonaattia.

Suodattimen, suojien ja taustalasin vaihtamiseksi katso neuvoo hitsauksen kasvosuojan ja siihen kuuluvan käsisuojan valmistajan antamista ohjeista. Käyttäjää suositellaan vaihtotoimenpiteet puhtain käsin tai hankaamattomilla käsinellä varustettuna.

Vaurioiden välttämiseksi kuljetuksen ja varastoinnin aikana suositellaan suodattimen säilyttämistä alkuperäisessä pakkauksessa.

Mikäli ylläkuvatuja puhdistusohjeita noudatetaan, suodatin ei ole alttiina liialliselle huonontumiselle tavallisissa käyttöolosuhteissa.

**VAIHTA SUODATIN, MIKÄLI SEN PINNALLA ESIINTYY PYSYVÄSTI SELVÄ VAIROITUKSEN NAARMUJA, VIILTOJA TAI HITSAUSMATERIAALIN KERTYMIÄ. SUODATIN, MAHDOLLISET SUOJAT JA TAUSTALASIT ON LISÄKSI VAHDETTAVA JOKAISEN MERKITTÄVÄN KOLAHDUKSEN JÄLKEEN.**

Suodattimeen kuuluu tiettyssä järjestyksessä oleva seuraavista osista koostuva merkintä, jonka merkitykset ovat:

<b>SUODATTIMIEN MERKINTÄ</b>	
Asteluku:	<b>10</b>
Koodi Tunnistus:	<b>TW</b>
Optinen luokka:	<b>1</b>
Merkintä:	<b>CE</b>

Optisen luokan 3 suodattimet ja silmälasit sopivat pitkäkestoisiin töihin.

Erityisen herkille ihmisille käyttäjän ihon kanssa kosketuksiin joutuvat materiaalit voivat aiheuttaa allergiareaktion.

Direktiivin 89/686/CEE artiklan 10 vaatiman sertifiointimenettelyn on tehnyt DIN CERTCO, Euroopan komissiossa ilmoitettu laitos (tunnuskoodi 0196).

**Taulukossa 1** annetaan valoisuustasot "shade", joita suositellaan sähkökaarihuoltoa varten eri hitsausvirran voimakkuustasoilla tehtävissä tavallisissa menetelmissä.

**NAAMARIN JA SUODATTIMEN KOOKAMINEN**

Kokoa piirroksen (**Kuva A**) mukaisesti.

**Huomio**, älä kiristä liikaa tai kierre menee pilalle eväitä naamarin osat ja suodatinlasiin tiivistä kiinnity oikealla tavalla.

Käyttäjää suositellaan vaihtotoimenpiteet puhtain käsin tai hankaamattomilla käsinellä varustettuna.

**TIETOA MERKISTÄ**

Naamarin sisäpuolella ylhäällä oleva merkki muodostuu symbolijoukosta seuraavin merkityksin:

**WXT**

Koodi Tunnistus.

**EN 175**

Lainsäädännön numeroitu standardi, jonka mukaan on pyydetty sertifiikaattia.

**CE****Merkintä CE**

Direktiivin 89/686/CEE artiklan 10 vaatiman sertifiointimenettelyn on tehnyt ECS GmbH European Certification Service. Euroopan komissiossa ilmoitettu laitos (tunnuskoodi 1883).

**NÁVOD K POUŽITÍ SVÁŘEČSKÉHO ŠTÍTU**

TELWIN S.p.A.

Via della Tecnica, 3 - 36030 VILLAVERLA (Vicenza), Itálie

Informační nota týkající se svářečského štítu, model 802626.

Poznámka: V následujícím textu se bude používat výraz „štít“ k označení svářečského štítu.

Štít model 802626 je ve shodě s požadavky Evropské normy EN 175 (Osobní ochrana - Prostředky na ochranu očí a tváře během svařování a souvisejících procesů) a v souladu s příslušnou Směrnicí 89/686/EHS.

**UPOZORNĚNÍ**

Je nezbytné přečíst si, pochopit a dodržovat základní pravidla obsažená v tomto návodu.

Během svařování může světelné vyzařování, produkované napětovým obloukem, poškodit oči a způsobit popáleniny pokožky; kromě toho svařování produkuje jiskry a kapky roztaženého kovu vyvrstované do všech směrů.

Proto je třeba používat ochranný štít s cílem předejít fyzickému ublížení na zdraví, které by mohlo být i vážné. Jednoznačně zabraňte zapálení štítu z jakýchkoli příčin, protože produkovaný dým je v případě jeho vdechování škodlivý pro oči a tělo.

Materiál, z kterého je tvořen kompletní štít, nepředstavuje žádné riziko pro člověka ani pro životní prostředí.

Pravidelně kontrolujte stav štítu:

- Před každým použitím zkontrolujte správnou polohu a upevnění skla filtru, které se musí nacházet přesně v popsaném prostoru.
- Udržujte štít v dostatečné vzdálenosti od plamenu.
- Štít se nesmí příliš přiblížit k prostoru svařování.
- V případě dlouhodobého svařování je třeba průběžně kontrolovat stav štítu z hlediska deformací nebo opotřebení.
- U mimořádně citlivých subjektů by materiály, které se dostanou do styku s pokožkou, mohly způsobit alergické reakce.

**NÁVOD K POUŽITÍ A ÚDRŽBĚ**

Štít se musí používat vždy a výhradně na ochranu tváře a očí během svařování. Byl totiž navržen pro zajištění maximální ochrany během svařování a dále tak, aby poskytoval maximálně snadnou montáž i pohodlí a kvalitu použití.

Po použití a před jeho uložením po skončení pracovní činnosti je třeba zkontrolovat neporušenost štítu a odstranit případné kapky roztaženého kovu přítomné na vizuálním filtru, které by mohly snížit jeho viditelnost.

Štít proto musí být uložen tak, aby se zabránilo jeho trvalým rozměrným deformacím nebo prasknutí ochranného filtru.

**ČIŠTĚNÍ A DEZINFEKCE**

Vyčistěte a dezinfikujte štít výhradně vodou a mýdlem nebo prostředky, které neobsahují rozpuštědla. Použití chemických rozpuštědel způsobuje vzhledově znehodnocení, a to až do úplného snížení neporušenosti samotného štítu.

Správná základní péče o štít umožňuje snížit na minimum jeho znehodnocení jak z hlediska použití, tak i z hlediska komponentů samotného štítu.

**TECHNICKÉ ÚDAJE SKLA FILTRU**Štít je dodáván se sklem filtru označeným **CE**, odpovídajícím gradaci 10.

Filtr je ve shodě s požadavky EN 166:2001 „Osobní ochranné pracovní prostředky na ochranu očí - Vlastnosti“ a s normou EN 169:2002 „Filtry pro svařování a související techniky - Požadavky na přenos a doporučené použití“.

Pro správné použití je uživatel při koupi vyzván, aby:

- Kontroloval povrch filtru s cílem přesvědčit se, zda na něm nejsou viditelné škrábance, zářezy, protlačení nebo cokoli jiného, co by mohlo bránit správnému vidění.

Pro správné uchování je třeba, aby byl filtr skladován v prostředí, ve kterém se nevyskytují organické výpary, při teplotě v rozsahu od +5° do +30°.

Pro správnou údržbu je uživatel vyzván, aby:

- Pravidelně čistil filtr po každém použití a opláchl jej tekutým čistícím prostředkem.

U čišťení je uživatel vyzván, aby dodržoval následující pokyny:

- Nikdy neprovádět operace čišťení na slunci;
- k osušení filtru používat pouze absorpční hadříky nebo jemné tkaniny zabraňující poškrábání;
- používat vlažnou vodu a neutrální mýdlo či jakýkoli tradiční čistící prostředek, vhodný pro čišťení optiky;
- nikdy nepoužívat abrazivní nebo silně zásadité čistící prostředky;
- **UPOZORNĚNÍ: NIKDY NEPOUŽÍVEJTE ROZPUŠTĚDLA ANI ORGANICKÉ TEKUTINY, JAKO JE BENZIN NEBO LÍH!**

Použití vyšší gradace by nezajistilo větší ochranu; mohlo by naopak nutit obsluhu državce se příliš blízko u zdroje vyzařování a dýchat škodlivé spaliny.

V případě, že je použití filtru spojeno s pocitem nepohodlí, je nutné provést kontrolu pracovních podmínek a kontrolu zraku obsluhy.

Při pracích prováděných v exteriéru za silného přirozeného světla je možné použít ochranný filtr s nejbližší vyšší gradací.

Filtr z kaleného skla, které neobsahuje aktinium, se může rozbit následkem pádů z výšek do jednoho metru, následkem náhodných nárazů do hran nebo zahrocených předmětů nebo následkem náhlého otočení hlavy uživatele na stranu. Může se používat ve spojení s vhodnými kryty a ochrannými kryty filtru stejných rozměrů. Po tento účel se doporučuje, aby alespoň ochranné kryty filtru byly z plastového materiálu, odolného vůči nárazům, přednostně polykarbonátu.

Při výměně filtru, krytů a ochranných krytů filtru postupujte dle pokynů dodaných výrobcem přířazeného celního ochranného krytu nebo ručního svářečského štítu. Uvedené úkony musí být provedeny pracovníkem, který má čisté ruce nebo je vybaven neabrazivními rukavicemi.

Aby se zabránilo škodám během přepravy nebo skladování, doporučuje se skladovat filtr v původním balení.

Při dodržení výše uvedených pokynů pro čišťení není filtr v běžných podmínkách použití vystaven nadměrnému opotřebení. **JAKMILE SE NA POUVRCHU FILTRU OBJEVÍ ZJEVNÁ POŠKOZENÍ, JAKO JSOU ŠKRÁBANCE NEBO ZÁREZY ČI NÁNOSY MATERIÁLU POCHÁZEJÍCÍHO ZE SVAŘOVÁNÍ, PŘEVĚDTE VÝMĚNU FILTRU. FILTR, PŘÍPADNÉ KRYTY OCHRANNÉ KRYTY FILTRU SE PAK MUSÍ VYMĚNIT PO KAŽDÉM ZNAČNÉM NÁRAZU.**

Filtr je charakterizován označením významem následujících prvků, v uvedeném pořadí, s následujícími významem:

**OZNAČENÍ FILTRU**

Číslo stupnice:	10
Identifikační kód:	TW
Optická třída:	1
Označení:	CE

Filtry a ochranné kryty filtru optické třídy 3 nejsou vhodné pro dlouhodobé použití.

U mimořádně citlivých subjektů by materiály, které se dostanou do styku s pokožkou uživatele, mohly způsobit alergické reakce.

Postup certifikace ve smyslu čl. 10 Směrnice 89/686/EHS provedl DIN CERTCO, instituce notifikovaná u Evropské komise (identifikační kód 0196).

V tabulce 1 jsou uvedena čísla světelné gradace „shade“, doporučená pro svařování elektrickým obloukem pro běžně používané postupy s odlišnými úrovněmi svařovacího proudu.

**MONTÁŽ ŠTÍTU A FILTRU**

Provedte montáž podle náčrtu (obr. A).

**Upozornění:** Nedotahujte příliš, protože v opačném případě by mohlo dojít k poškození závitu a součastky štítu a těsnění skla filtru nebudou případněvny vhodné způsobem.

Uvedené úkony musí být provedeny pracovníkem, který má čisté ruce nebo je vybaven neabrazivními rukavicemi.

**INFORMACE TÝKAJÍCÍ SE OBCHODNÍ ZNAČKY**

Uvedená obchodní značka, nacházející se v horní vnitřní části štítu, je tvořena sérií symbolů s následujícími významem:

**WXT**

Identifikační kód.

**EN 175**

Číselný standard normy, ze které se vycházelo při žádosti o certifikaci.

**CE****Označení CE**

Postup certifikace ve smyslu čl. 10 Směrnice 89/686/EHS provedl ECE GmbH European Certification Service, instituce notifikovaná u Evropské komise (identifikační kód 1883).



## NÁVOD NA POUŽITIE ZVÁRAČSKÉHO ŠTÍTU

TELWIN S.p.A.

Via della Tecnica, 3 - 36030 VILLAVERLA (Vicenza), Taliansko  
Informačná nota týkajúca sa zväračského štítu, model 802626.

Poznámka: V nasledujúcom texte bude použitý výraz „štít“ na označenie zväračského ochranného štítu.

Štít model 802626 je v zhode s požiadavkami Európskej normy EN 175 (Osobná ochrana - Prostriedky na ochranu očí a tváre počas zvarovania a súvisiacich činností) a v zhode s príslušnou Smernicou 89/686/EHS.

## UPOZORNENIE!

Je nevyhnutné prečítať si, pochopiť a dodržiavať základné pokyny, uvedené v tomto návode.

Počas zvarovania môže svetelné vyžarovanie, tvorenie napätovým oblúkom, poškodiť oči a spôsobiť popáleniny pokožky; okrem toho sa počas zvarovania tvoria iskry a kvapky roztaveného kovu, ktoré sú vymršťované všetkými smermi.

Preto je potrebné používať ochranný štít, s cieľom predísť ublíženiu na zdraví, ktoré by mohlo byť aj vážne.

V každom prípade dbajte na to, aby sa štít z akýchkoľvek dôvodov zapálil, pretože dym z horenia je škodlivý pre dýchacie cesty, oči a telo.

Materiál, z ktorého je štít vyrobený nepredstavuje žiadne riziko pre človeka ani pre životné prostredie.

Pravidelne kontrolujte stav štítu:

- Pred každým použitím skontrolujte správnu polohu a upevnenie skla filtra, ktoré sa musí nachádzať presne v predpísanom uložení.
- Udržujte štít v dostatočnej vzdialenosti od plameňa.
- Štít nesmie byť príliš blízko tvoreného zvaru.
- V prípade dlhodobého zvarovania je potrebné priebežne kontrolovať stav štítu z hľadiska deformácií alebo opotrebenia.
- Mimoriadne citlivým osobám by materiály, ktoré sa dostanú do styku s pokožkou, mohli spôsobiť alergické reakcie.

## NÁVOD NA POUŽITIE A ÚDRŽBU

Štít musí byť používaný vždy a výhradne na ochranu tváre a očí počas zvarovania. Bol totiž navrhnutý pre zabezpečenie maximálnej ochrany počas zvarovania tak, aby bol jednoducho zmontovateľný a poskytoval maximálne pohodlie počas používania.

Po skončení pracovnej činnosti a pred jeho odložením je potrebné skontrolovať neporušenosť štítu a odstrániť z filtra prípadné kvapky roztaveného kovu, nachádzajúce sa na filtri, ktoré by mohli zhoršiť jeho priehľadnosť.

Štít preto musí byť odložený tak, aby sa zabránilo jeho trvalým deformáciám alebo prasknutiu ochranného filtra.

## ČISTENIE A DEZINFEKCIA

Čistite a dezinfikujte štít výhradne vodou a mydlom alebo prostriedkami, ktoré neobsahujú rozpúšťadlá. Použitím chemických rozpúšťadiel by ste mohli poškodiť vzhľad a mohlo by dôjsť až k úplnému zničeniu štítu.

Správnu starostlivosťou znížite riziko znehodnotenia štítu a jeho komponentov na minimum.

## TECHNICKÉ FILTRAČNÉHO SKLA

Štít je dodávaný s filtračným sklom označeným **CE** odpovedajúcim gradácii 10.**Filter je v zhode s požiadavkami EN 166:2001 „Osobné ochranné pracovné prostriedky na ochranu očí - Vlastnosti“ a s normou EN 169:2002 „Filtre na zvarovanie a súvisiace techniky - Požiadavky na prenos a odporúčané použitie“.****Pre správne použitie** je užívateľ pri kúpe upozornený, aby:

- Skontroloval povrch filtra, aby sa presvedčil, či na ňom nie sú viditeľné škrabance, ryhy, deformácie alebo akékoľvek iné chyby, ktoré by mohli znížiť jeho priehľadnosť.

**Pre správne uchovanie** je potrebné, aby bol filter skladovaný v prostredí, v ktorom sa nevytvorujú organické výpary, pri teplote v rozsahu od +5° do +30°.**Pre správnu údržbu** je užívateľ upozornený, aby

Pravidelne čistil filter po každom použití, a opláchol ho tekutým čistiacim prostriedkom.

**Pre správne čistenie** je užívateľ upozornený, aby dodržiaval nasledujúce pokyny:

- Nikdy nečistíte štít na slnku;
- na osušenie filtra používať len absorpčné handričky alebo jemné tkaniny zabraňujúce poškrabaniu;
- Používať vlažnú vodu a neutrálné mydlo, alebo akýkoľvek tradičný čistiaci prostriedok vhodný na čistenie optiky;
- nikdy nepoužívať abrazívne alebo silno zásadité čistiace prostriedky;

**UPOZORNENIE: NIKDY NEPOUŽÍVAJTE ROZPÚŠŤADLÁ**

Použitie vyššej gradácie nemusí zaisťovať vyššiu ochranu; naopak, mohlo by nútiť obsluhu zdzriavať sa príliš blízko pri zdroji vyžarovania a dýchať škodlivé spaliny.

V prípade, keď má obsluha pri použití filtra nepríjemný pocit, je potrebné vykonať kontrolu pracovných podmienok a kontrolu zraku obsluhy.

Pri prácach vykonávaných v exteriéri, za silného prirodzeného svetla, je možné použiť ochranný filter s najbližšou vyššou gradáciou.

Filter z kaleného skla, ktoré neobsahuje aktívum, sa môže rozbiť pri páde z výšky do jedného metra, následkom náhodných nárazov do hrán alebo zahrotených predmetov, alebo následkom náhleho otočenia hlavy užívateľa nabok. Môže byť použitý v spojení s vhodnými krytmi a ochrannými krytmi filtra rovnakých rozmerov. Pre tento účel sa odporúča, aby aspoň ochranné kryty filtra boli z plastu, odolného voči nárazom, prednostne z polykarbonátu.

Pri výmene filtra, krytov a ochranných krytov filtra postupujte podľa pokynov dodaných výrobcom priradeného celého ochranného krytu alebo ručného zväračského štítu. Uvedené úkony musí vykonať pracovník s čistými rukami alebo musí mať neabrazívne rukavice.

Aby sa zabránilo poškodeniu počas prepravy alebo skladovania, odporúča sa skladovať filter v originálnom balení.

Pri dodržaní vyššie uvedených pokynov pre čistenie nie je filter v bežných podmienkach použitia vystavený nadmernému opotrebovaniu. **AKONÁHLE SA NA POUVRCHU FILTRA OBJAVIA ZJAVNÉ POŠKODENIA, AKO SÚ ŠKRABANCE ALEBO RYHY, ALEBO VRSTVA MATERIÁLU ZO ZVÁRANIA, FILTER VYMENE. FILTER, PRÍPADNÉ KRYTY A OCHRANNÉ KRYTY FILTRA MUSIA BYŤ ĎALEJ VYMENENÉ PO KAŽDOM VÝRAZNEJŠOM NÁRAZE.**

Filter je označený nasledujúcimi znakmi, v uvedenom poradí, s nasledujúcim významom:

## OZNAČENIE FILTROV

Číslo stupnice:	10
Identifikačný kód:	TW
Optická trieda:	1
Označenie:	CE

Filtre a ochranné kryty filtra optickej triedy 3 nie sú vhodné pre dlhodobé použitie.

Mimoriadne citlivým osobám by materiály, ktoré sa dostanú do styku s pokožkou, mohli spôsobiť alergické reakcie.

Postup certifikácie v zmysle čl. 10 Smernice 89/686/EHS vykonala DIN CERTCO, inštitúcia notifikovaná u Európskej komisie ( identifikačný kód 0196).

V **tabuľke 1** sú uvedené čísla svetelnej gradácie „shade“, odporúčané pre zvarovanie elektrickým oblúkom pre bežne používané postupy, pri rôznych úrovniach zväračieho prúdu.

## MONTÁŽ ŠTÍTU A FILTRA

Vykonať montáž podľa nákrasu (obr. A).

**Upozornenie:** Nedotahujte príliš, pretože inak by mohlo dôjsť k poškodeniu závitů a diely štítu a tesnenia filtračného skla nebudú správne pripnuté.

Uvedené úkony musí vykonať pracovník s čistými rukami alebo musí mať neabrazívne rukavice.

## INFORMÁCIE TÝKAJÚCE SA ZNAČKY

Uvedená obchodná značka, nachádzajúca sa vo vnútornej hornej časti, je tvorená sériou symbolov s nasledujúcim významom:

## WXT

Identifikačný kód.

## EN 175

čísly standard normy, z ktorej sa vychádzalo pri žiadosti o certifikáciu.

## CE

## Označenie CE

Postup certifikácie predpísaný článkom 10 Smernice 89/686/EHS bol vykonaný organizáciou ECS GmbH European Certification Service, osobou notifikovanou u Európskej komisie (identifikačný kód 1883).

**PIROČNIK ZA VARILNO MASKO**

TELWIN S.p.A.

Via della Tecnica 3 - 36030 VILLAVERLA (Vicenza) Italija

Opomba: v obvestilom, ki se nanaša na varilno masko model 802626.

Opomba: v nadaljnjem besedilu bo uporabljen izraz »maska«.

Maska model 802626 je izdelana v skladu z evropskim normativom EN 175 (Osebnna zaščita - Oprema za zaščito oči in obraza med varjenjem in z njo povezani postopki) in s predpisi iz Direktive 89/686/EGS.

**POZORI**

Obeznovo morate prebrati, razumeti in upoštevati pravila, navedena v tem priročniku.

Med varjenjem lahko svetloba varilnega obloka poškoduje oči in povzroči opekline na koži; poleg tega povzroča varjenje iskrice in prši kapljice stopljene kovine v vse smeri.

Zato je treba uporabljati zaščitno masko, da ne bi prišlo do večjih ali manjših fizičnih poškodb.

Na vsak način se izogibajte možnosti, da bi masko zažgali, saj je dim materiala, iz katerega je maska narejena, škodljiv za oči in za telo, če ga vdihnete.

Material, iz katerega je izdelana maska, ne predstavlja nobenega tveganja za človeka ali za njegovo okolje.

Redno preverjajte stanje maske:

- Pred vsako uporabo preverite pravi položaj in pritrditev filtrirnega stekla, ki mora biti nameščeno natanko na označenem mestu.
- Maske ne približujte plamenom.
- Maske ne smete preveč približati mestu varjenja.
- Če varite dlje časa, občasno preverite stanje maske, da ne izgubi oblike ali da se ne poškoduje material.
- Pri zelo občutljivih osebah lahko materiali, ki pridejo v stik s kožo, povzročijo alergijske reakcije.

**NAVODILA ZA UPORABO IN VZDRŽEVANJE**

Masko je treba vedno uporabljati le za zaščito obraza in oči med varjenjem. Izdelana je namreč tako, da lahko zagotovi kar največjo zaščito med varjenjem, poleg tega pa zagotavlja tudi izjemno preprosto nameščanje in udobje ter kakovostno zaščito.

Po uporabi in ko delo opravite, morate masko pregledati, da preverite, ali je še popolna, in da bi odstranili morebitne kapljice razpršene staljene kovine na filtru, saj te lahko zmanjšajo učinkovitost samega filtra.

Masko morate torej shraniti tako, da bi preprečili, da bi se za stalno razobličila ali da bi zaščitni filter počil.

**ČIŠČENJE IN RAZKUŽEVANJE**

Masko čistite in razkužite izključno z vodo in detergentom, v katerem ni topil. Uporaba kemičnih topil povzroči iznakaženje površine maske, lahko pa tudi zmanjšanje integritete materiala.

Pravilna splošna skrb za masko omogoča počasnejše staranje z vidika uporabe in komponent maske.

**SPECIFIKACIJA FILTRIRNEGA STEKLA**Maska je dobavljena s filtrirnim steklom z oznako **CE** s številko gradacije 10.**Filter je rezultat skladnosti z zahtevami EN 166:2001 »Osebnna zaščitna sredstva - specifikacija« in z normativom EN 169:2002 »Filtri za varjenje in povezane tehnike - Zahteve za prenos in priporočene uporabe«.****Za pravilno uporabo** operaterju ob nakupu priporočamo, da:

- Preveri, da na površini filtra ni prask, ureznin, udarnin ali drugih poškodb, ki bi lahko preprečevale pravilno gledanje skozi filter.

**Za pravilno shranjevanje** je treba filter shraniti v okolju, v katerem ni organskih hlapov, pri temperaturi od +5° in +30°.**Za pravilno vzdrževanje** uporabniku priporočamo, da:

- Redno čisti filter po vsaki uporabi, tako da ga takoj splakne s čistilno tekočino.

**Za čiščenje** uporabniku svetujemo, naj se drži naslednjih navodil:

- naj filtra ne čisti na soncu;
- naj uporablja vpojne krpe in mehke tkanine, ki ne praskajo, za brisanje filtra;
- naj uporablja mlačno vodo in nevtralno milo ali kakršenkoli vsakdanji detergent za uporabo v optiki kot čistilno sredstvo;
- naj ne uporablja grobih ali zelo alkalnih detergentov;
- **POZOR: NIKOLI NE UPORABLJAJTE TOPIL ALI ORGANSKIH TEKOČIN, KAKRŠNA STA BENZIN IN ALKOHOL!**

Uporaba filtra z večjo gradacijsko oznako ne bi zagotovila večje zaščite; lahko pa bi od operaterja zahtevala, da se postavi bližje viru sevanja in vdihuje škodljive pline.

V primeru, da uporaba filtra povzroča občutek neudobja, vam svetujemo preverjanje delovnih pogojev in vida operaterja.

Za dela, ki se izvajajo na prostem in ob naravni svetlobi, je mogoče

uporabiti zaščitni filter z naslednjo oznako gradacije.

Filter, neaktinično kaljeno steklo, se lahko razbije, če pade z višine manj kakor meter, pa tudi zaradi nesrečnih udarcev ob robove ali ostru telesa, do katerih pride, ker uporabnik nenadoma obrne glavo vstran. Uporabljati ga je mogoče z ustreznimi ščitniki in varovalci za oči enake velikosti. Zato priporočamo, da so vsaj varovala za oči iz nelomljive plastike, najbolje iz polikarbonata.

Za zamenjavo filtra, ščitnikov in varovalci za oči glejte navodila konstruktorja obrazne zaščite za varjenje ali ročnih varilnih ščitnikov. Zamenjavo mora izvesti operater s čistimi rokami ali z neabrazivnimi rokavicami.

Da bi se izognili poškodbam med transportom ali skladiščenjem, vam priporočamo, da filter shranite v originalni embalaži.

Če upoštevate zgornja navodila za čiščenje, se filter v običajnih delovnih pogojih ne obrabi preveč.

**FILTER ZAMENJAJTE, ČE SE NA NJEGOVI POVRŠINI POJAVIJO OČITNE POŠKODBE, NA PRIMER PRASKE ALI UREZNE NE ALI OBLOGE VARILNIH MATERIALOV. FILTER, MOREBITNA ZAŠČITNA IN VAROVALA OČI JE TREBA ZAMENJATI PO VSAKEM MOČNEJŠEM UDARCU.**

Filter nosi oznako, sestavljena iz naslednjih elementov v navedenem vrstnem redu, ki so razloženi v nadaljevanju:

**OZNAKE FILTROV**

Številka po lestvici:

Identifikacijska koda:

Optični razred:

Oznaka:

10

TW

1

CE

Filtri in okularji optičnega razreda 3 niso primerni za dolgotrajno uporabo.

Pri zelo občutljivih osebah lahko materiali, ki pridejo v stik s kožo uporabnika, povzročijo alergijske reakcije.

Postopek certifikacije, predviden v členu 10 direktive 89/686/EGS je izvedel DIN CERTCO, priglasi organ pri Evropski komisiji (identifikacijska koda 0196).

V **tabeli 1** so navedene priporočene stopnje gradacije svetlosti »shade« za varjenje z električnim oblokom in z običajnimi postopki, ki so skupni različnim nivojem jakosti varilnega toka.**NAMEŠČANJE MASKE IN FILTRA**Steklo namestite, kot je prikazano na sliki (**Slika A**).**Pazite**, da jih ne boste privili premočno, saj lahko uničite navoj. Potem steklo in sestavni deli ne morejo biti pravilno pritrjeni.

Te postopke mora izvesti operater s čistimi rokavi ali z neabrazivnimi rokavicami.

**INFORMACIJE O OZNAKI**

Oznaka na zgornjem notranjem delu maske je sestavljena iz vrste simbolov z naslednjimi pomeni:

**WXT**

Identifikacijska koda.

**EN 175**

Številka predpisa, na podlagi katere je bila izdana prošnja za certifikacijo.

**CE****Oznaka CE**

Postopek certifikacije, predviden v členu 10 direktive 89/686/EGS, je izvedel ECS GmbH European Certification Service. Organ priglasi pri Evropski komisiji (identifikacijska koda 1883).

**PRIRUČNIK MASKE ZA VARENJE**

TELWIN S.p.A.

Via della Tecnica, 3 - 36030 VILLAVERLA (Vicenza) Italija

Informativni list za masku za varenje Model 802626.

Napomena: u ovom tekstu upotrijebiti ćemo termin maska.

Maska Model 802626 izrađena je u skladu sa rekvizitima Europske norme EN 175 (Osobna zaštita – Oprema za zaštitu očiju i lica tijekom varenja i povezanih procedura) i sa pripadajućom Direktivom 89/686/CEE.

**POZORI**

Potrebno je pročitati, shvatiti i poštivati minimalna pravila navedena u ovom priručniku.

Tijekom varenja, svjetlo koje proizvodi voltaički luk može oštetiti vid i prouzročiti opekline na koži; ujedno, tijekom varenja se proizvode iskre i kapi topljenog metala koje štrcaju u svim smjerovima.

Potrebno je stoga upotrebljavati zaštitnu masku kako bi se izbjegle fizičke ozljede koje mogu biti i teške.

Masku se ne smije nikako paliti jer je dim koji se stvara štetan za oči i tijelo, ako se udiše.

Materijal od kojeg je sačinjena čitava maska nije opasan za čovjeka ni za okoliš.

Redovito provjeravati stanje maske:

- Prije svake upotrebe provjeriti ispravan položaj i fiksiranost stakla filtera koje mora biti točno na opisanom mjestu.
- Držati masku dalje od vatre.
- Masku se ne smije previše približavati području gdje se vari.
- Kod produženog varenja, svako toliko se mora provjeravati masku kako bi se uočile eventualne deformacije ili istrošenost.
- Za posebno osjetljive osobe, materijali koje dolaze u dodir sa kožom mogu prouzročiti alergijske reakcije.

**UPUTE ZA UPOTREBU I SERVISIRANJE**

Maska se mora upotrebljavati uvijek i isključivo za zaštitu lica i očiju tijekom varenja. Naime, ista je projektirana za jačanje maksimalne zaštite tijekom varenja i za pružanje maksimalnih rezultata bilo kod jednostavnog montiranja kao i kod komotne i kvalitetne upotrebe.

Nakon upotrebe i u svakom slučaju prije odlaganja maske na kraju upotrebe, potrebno je provjeriti da je ista čitava i ukloniti eventualne kapi taljenog metala sa vizuelnog filtera, koje bi mogle smanjiti vidljivost filtera.

Maska mora stoga biti odložena na način da se izbjegnju eventualne permanentne deformacije ili da se zaštitni vizuelni filter razbije.

**ČIŠĆENJE I DEZINFEKCIJA**

Masku je potrebno čistiti i dezinficirati isključivo vodom i sapunom ili u svakom slučaju sa proizvodima bez rastvornog sredstva. Upotreba kemijskih rastvornih sredstava prouzrokuje estetsko oštećenje maske i dovodi do potpunog oštećenja maske.

Ispravno opće očuvanje maske omogućava smanjenje na minimum njeno zastarjevanje, bilo kod upotrebe kao i u pogledu sastavnih dijelova maske.

**PODACI O STAKLU FILTERA**Maska ima staklo filter označeno sa **CE** gradacije od 10.**Filter je izrađen sukladno sa rekvizitima EN 166:2001 "Individualna zaštita očiju - Podaci" i sa zakonom EN 169:2002 "Filtri za varenje i povezane tehnike – Rekviziti prijenosa i savjetovana upotreba".****Za ispravnu upotrebu**, prilikom kupnje operater bi trebao:

- provjeriti da na površini filtera ne postoje ogrebotine, rezovi, oštećenja ili bilo što bi moglo otežati ispravnu vidljivost.

**Za ispravno očuvanje**, filter se mora pohraniti u prostoriji gdje ne postoji organska para i na temperaturi od + 5° do + 30°.**Za ispravno servisiranje**, operater bi trebao:

- Redovito očistiti filter nakon svake upotrebe, ispirajući odmah sa tekućinom za čišćenje.

**Za čišćenje** operater mora slijediti navedene upute:

- čišćenje se ne smije nikada vršiti pod suncem;
- upotrebljavati upijajuće krpe ili mekane tkanine koje ne grebu za sušenje filtera;
- upotrebljavati mlaku vodu i neutralni sapun, ili bilo koji konvencionalni deterdžent koji se upotrebljava u optici za čišćenje stakla;
- ne smiju se nikada upotrebljavati abrazivni deterdženti ili visoko alkalinski deterdženti;

**POZOR: NE SMIJU SE NIKADA UPOTREBLJAVATI RASTVORNA SREDSTVA ILI ORGANSKE TEKUĆINE KAO BENZIN ILI ALKOHOL!**

Upotreba veće gradacije ne jamči veću zaštitu; moglo bi naprotiv prisiliti operatera da se približi izvoru svjetlosti i da udiše štetne pare. U slučaju da operater ima smetnji prilikom upotrebe filtera, potrebno je provjeriti uvjete rada i vid operatera.

Tijekom rada na otvorenom sa jakim prirodnim svjetlom, moguće je upotrijebiti zaštitni filter sa slijedećim većim brojem gradacije.

Filter izrađen od kaljenog neaktinskog stakla, može se razbiti uslijed pada sa visine manje od metra i uslijed nehotičnog udara u uglove ili zašiljene predmete, uslijed iznenadnog bočnog okretanja glave operatera. Filter se može koristiti u kombinaciji sa prikladnim pokrivačima i unutarnjim staklima istih dimenzija. U tom cilju savjetuje se da barem unutarnja stakla budu izrađena od plastike otporne na udarce, po mogućnosti od polikarbonata.

Za zamjenu filtera, pokrivača i stražnje zaštite, slijediti upute proizvođača zaštitne naprave za lice za varenje ili ručnih maski za varenje. Zamjenu mora vršiti operater sa čistim rukama ili sa neabrazivnim rukavicama. Za izbjegavanje oštećenja tijekom prijevoza ili skladištenja savjetuje se da filter ostane u originalnoj ambalaži.

Ako se slijede navedene upute za čišćenje, filter nije izložen prekomjernom trošenju, u normalnim uvjetima upotrebe. **ZAMIJENITI FILTER AKO SE NA NJEGOVOJ POVRŠINI POJAVLJUJU PERMANENTNO JASNA OŠTEĆENJA KAO NA PRIMJER OGREBOTINE ILI REZOVU, ILI TALOZI MATERIJALA VARENJA. FILTER, EVENTUALNI PREKRIVAČI I UNUTARNJA STAKLA MORAJU BITI ZAMIJENJENI NAKON SVAKOG VEĆEG UDARCA.**

Na filtru se nalaze oznake koje se sastoje od slijedećih elemenata, u navedenom nizu sa slijedećim značenjem:

**OZNAKA FILTRA**

Broj ljestvice:

10

Identifikacijski kod:

TW

Optička klasa:

1

Oznaka:

CE

Filtri i očna stakla optičke klase 3 nisu prikladni za produženu upotrebu.

Za posebno osjetljive osobe, materijali koje dolaze u dodir sa kožom mogu prouzročiti alergijske reakcije.

Proceduru za izdavanje certifikata predviđenu čl. 10 Direktive 89/686/CEE izvršila je tvrtka DIN CERTCO, ustanova prijavljena pri Europskoj Komisiji (identifikacijski kod 0196).

U **tablici 1** navedeni su brojevi gradacije svjetlosti "shade" koji se savjetuju za varenje električnim lukom za procedure normalne upotrebe sa različitim razinama intenziteta struje za varenje.**POSTAVLJANJE MASKE I FILTERA**Izvršiti montažu u skladu sa nacrtom (**Fig. A**).**Pozor**, ne smije se previše stisnuti jer bi se navoj mogao oštetiti, a dijelovi maske i spojnici koji drže staklo ne fiksiraju se na ispravan način.

Radnje mora vršiti operater sa čistim rukama ili sa antiabrazivnim rukavicama.

**INFORMACIJE O OZNAKAMA**

Oznake navedene na maski na gornjem unutarnjem dijelu sastoje od niza simbola sa slijedećim značenjem:

**WXT**

Identifikacijski kod.

**EN 175**

Numerički standard zakona koji je uzet u obzir za izdavanje certifikata.

**CE**Oznaka **CE**

Proceduru za izdavanje certifikata koju predviđa čl. 10 Direktive 89/686/CEE izvršila je tvrtka ECS GmbH European Certification Service. Ustanova prijavljena pri Europskoj Komisiji (identifikacijski kod 1883).

**KAUKĖS, SKIRTOS SUVIRINIMO DARBAMS, VADOVAS**

TELWIN S.p.A.

Via della Tecnica, 3 - 36030 VILLAVERRA (Vicenza), Italija  
Informacinis dokumentas apie suvirinimo darbus skirtą kaukę, modelis 802626.

Pastaba: toliau tekste bus vartojamas terminas "kaukė".

802626 modelio kaukė atitinka Europos standarto EN 175 (Asmeninė apsauga – Akių ir veido apsaugos įranga suvirinimo ir panašioms procesams) reikalavimus, ir atitinkamos 89/686/CEE direktyvos nurodymus.

**DĖMESIO!**

Labai svarbu perskaityti ir suprasti šiame vadove pateiktas taisykles bei besąlygiškai jų laikytis.

Suvirinimo metu iš elektros lanko spinduliuojama labai ryški šviesa gali pažeisti akis ir sąlygoti epidemio nedugimus, be to, susidaro žiežirbos ir išsilydžiusio metalo lašeliai, pasklindantys į visas puses.

Dėl šių priežasčių labai svarbu naudoti apsauginę kaukę, tokiu būdu bus galima išvengti sunkių fizinių sužalojimų.

Vengti ugnies sudarymą dėl bet kokių priežasčių prie suvirintojo kaukės, nes susidarę dūmai yra žalingi akims ir visam kūniui, jei yra įkvėpiami.

Visos medžiagos, iš kurių yra pagaminta kaukė, nėra žalingos žmogui ir aplinkai.

Periodiškai tikrinti kaukės stovį:

- Prieš kiekvieną naudojimą, patikrinti taisyklingą stiklinio filtro padėtį ir pritvirtinimą, jis turėtų būti tiksliai aprašytoje vietoje.
- Saugoti kaukę nuo ugnies.
- Kaukės negalima priartinti pernelyg arti prie suvirinimo zonos.
- Ilgo suvirinimo atveju, būtina kartis nuo karto patikrinti, ar nėra galimų kaukės deformacijų bei jos susidėvėjimo.
- Ypatinai jautriems asmenimis medžiagos, susiliečiančios su oda, gali sukelti alerginę reakciją.

**NAUDOJIMO IR PRIEŽIŪROS INSTRUKCIJOS**

Kaukė turi būti dėvima visada, ji skirta tik veido ir akių apsaugai suvirinimo metu. Ji yra sukurta taip, kad būtų užtikrinama maksimali apsauga suvirinimo metu, be to ji užtikrina maksimalų efektyvumą, nes yra lengvai sumontuojama, patogiai naudojimui.

Po naudojimo ir prieš padedant saugojimui po darbo, kaukė būtina apžiūrėti ir patikrinti jos vientisumą, taip pat pašalinti galimus išsilydžiusio metalo lašus, esančius ant regimosios dalies filtro, nes jie gali sumažinti filtro regėjimo kokybę.

Kaukė turi būti padėta saugojimui taip, kad būtų išvengta neatstatomos jos matmenų deformacijos, ir kad jos apsauginis regimosios dalies filtras nesudūžtų.

**VALYMAS IR DEZINFEKCIJA**

Kaukę valyti ir dezinfekuoti tik vandeniu ir muilu arba kitais produktais, kuriuose nėra tirpiklių. Cheminių tirpiklių naudojimas sąlygoja estetinio vaizdo praradimą ir gali visiškai pažeisti kaukę.

Gera įprastinė kaukės priežiūra leidžia minimaliai sumažinti jos susidėvėjimą, turint omeny tiek jos naudojimą, tiek atskiras kaukės detales.

**STIKLINIO FILTRO SPECIFIKACIJA**Kaukė yra aprūpinta stikliniu filtru, pažymėtu **CE**, jo gradacijos numeris 10.

Filtrą atitinka standarto EN 166:2001 "Asmeninė akių apsauga - Specifikacijos" ir standarto EN 169:2002 "Suvirinimo ir giminiškų technologijų filtrai – Šviesos praleidimo reikalavimai ir rekomenduojamasis naudojimas" reikalavimai.

Taisyklingam naudojimui, operatorius, nusipirkęs produktą, privalo:

- Patikrinti, ar ant filtro paviršiaus nėra įbrėžimų, įpjovimų, įdubimų ar kitų pažeidimų, kurie galėtų trukdyti geram matomumui.

Taisyklingam saugojimui, filtras būtina sandėliuoti aplinkoje, kurioje nėra organinių garų, rekomenduojama temperatūra yra nuo + 5° iki + 30°.

Taisyklingai priežiūrai, vartotojas privalo:

- Reguliariai po kiekvieno naudojimo valyti filtrą, jį skalauti valymo skysčiu.

Valydamas vartotojas turi laikytis tokių nurodymų:

- niekada neatiklinėti valymo darbų saulėje;
- filtro nusausinimui naudoti specialius sugeriančius arba minkštus nebraižančius audinius;
- naudoti drungną vandenį ir neutralų muilą, arba bet kokį kitą valiklį, tokį kaip valomasis skystis, skirtas optikos produktams;
- niekada nenaudoti abrazyvinių arba stipriai šarminių vaikiukų;
- **ISPĖJIMAS: NIEKADA NENAUDOTI TIRPikliŲ ARBA ORGANINIŲ SKYSČIŲ, TOKIŲ KAIP BENZINAS ARBA ALKOHOLIS!**

Aukštesnė gradacija neužtikrintų didesnės apsaugos, priešingai, verstų operatorių laikytis pernelyg arti spinduliuojamo šaltinio ir kvėpuoti nuodingais dūmais.

Jei filtro naudojimas sukelia nepatogumo jausmą, būtina pakartotinai patikrinti darbo sąlygas ir operatoriaus regėjimą.

Darbams, atliekamiems atvirame ore, prie stiprios natūralios šviesos, galima naudoti apsauginį filtrą su aukštesniu gradacijos numeriu.

Filtras iš grūdinto neaktinio stiklo gali sudužti nukritęs net ir iš mažesnio nei vieno metro aukščio, taip pat gali sulūžti dėl atsitiktinių smūgių į aštrius kampus ar smailius daiktus, šiuos smūgius sąlygoja staigus vartotojo galvos pasukimasis į šoną. Kaukė gali būti naudojama kartu su tokių pat matmenų atitinkamais gaubtais ir galiniais okuliarais. Tokiu tikslu patartina, kad bent galiniai okuliarai būtų pagaminti iš atsparaus sutrenkimams plastiko, pageidautina polikarbonato.

Dėl filtro, gaubto ir galinių okuliarų pakeitimo, žiūrėti, suvirintojo veido apsauginio skydo arba rankinio šalmo gamintojų nurodymus. Pakeitimo darbus turi atlikti operatorius švariomis rankomis arba apsirūpinęs neabrazyvinėmis pirštinėmis.

Norint išvengti pažeidimo transportavimo arba sandėliavimo metu, patartina filtrą išsilaikyti originalioje pakuotėje.

Jei yra laikomasi aukščiau aprašytų valymo instrukcijų, filtras, prie normalių eksploataavimo sąlygų, susidėvi greitai. **PAKEISTI FILTRA, JEIGU ANT JO PAVIRŠIAUS VISAM LAIKUI ATSIKANDA PAŽEIDIMAI, TOKIE KAIP ĮBRĖŽIMAI ARBA ĮSKILIMAI, BEI SUVIRINIMO PROCESO METU SUSIKAUPUSIOS NUOŠĖDOS. BE TO, FILTRAS, ATITINKAMI GAUBTAI IR GALINIAI OKULIARIAI TURI BŪTI PAKEISTI NAUJAIŠ PO BET KURIO ŠMARKESNIO SMŪGIO.**

Filtrą su pažymėtais ženklais, kurie susideda iš tokių elementų, kurie pateikiami toliau specifine tvarka ir jų atitinkama reikšmė yra tokia:

**FILTRŲ ŽENKLINIMAS**

Skalės numeris:

**10**

Identifikacijos kodas:

**TW**

Optinė klasė:

**1**

Ženklinimas:

**CE**

3 optinės klasės filtrai ir okuliarai nėra pritaikyti ilgam darbui.

Ypatinai jautriems asmenimis medžiagos, susiliečiančios su vartotojo oda, gali sukelti alerginę reakciją.

Sertifikavimo procedūrą, numatytą 89/686/CEE direktyvos 10 str., atliko DIN CERTCO, prie Europos Komisijos registruotas organas (identifikacinis kodas 0196).

**1 lentelėje** yra pateiktos ryškumo gradacijos "shade" vertės, rekomenduojamos įprastoms suvirinimo elektros lanko procedūroms bei skirtingiems suvirinimo srovės intensyvumo lygiams.**KAUKĖS IR FILTRO SURINKIMAS**Atlikti surinkimą, kaip parodyta piešinyje (**A pav.**).**Dėmesio**, nepriveržti pernelyg smarkiai, priešingu atveju bus pažeistas apvadas, o atskiros kaukės dalys bei stiklinio filtro tarpiklis nebus tinkamai pritvirtinti.

Šiuos darbus turi atlikti operatorius švariomis rankomis arba apsirūpinęs neabrazyvinėmis pirštinėmis.

**DUOMENYS APIE ŽENKLĄ**

Ant kaukės viršutinės vidinės srities nurodytas ženklas yra sudarytas iš simbolių grupės. Jų reikšmė yra tokia:

**WXT**

Identifikacijos kodas.

**EN 175**

skaitmeninis teisinis standartas, kuriuo remiamasi kreipiantis dėl sertifikavimo.

**CE****ženklinimas CE**

Sertifikavimo procedūrą, numatytą 89/686/CEE direktyvos 10 str., atliko ECS GmbH European Certification Service. Prie Europos Komisijos registruotas organas (identifikacinis kodas 1883)

**KEEVITUSMASKI KASUTUSJUHEHD**

TELWIN S.p.A.

Via della Tecnica, 3 - 36030 VILLAVERRA (Vicenza) Italy

Keevitusmaski Mudel 802626 infoleht.

NB: Järgnevas tekstis kasutatakse terminit "mask".

Mask Mudel 802626 vastab Euroopa standardile EN 175 (Isikukaitsevahendid – Keevitamisel ja sellega seonduvatel töödel kasutatavad silmad ja näo kaitsevahendid) ning baasdirektiivis 89/686/EMÜ äratoodule.

**TÄHELEPANU!**

Käesolevas juhendis äratoodud põhinõuded tuleb kindlasti läbi lugeda, enesele selgeks teha ja neist kinni pidada.

Keevitamisel kasutatavast elektrikaarest johtuv kiirgus võib silmi kahjustada ning põhjustada nahapõletusi; lisaks sellele tekivad keevitamisel kergesti lenduvad sädemed ja sulametalli piisad. Seega tuleb võimalike (ka raskete) kehavigastuste vältimiseks kasutada kaitsemaski.

Keevitusmaski ei tohi mitte mingil juhul põletada, kuna tekkev suits võib kahjustada silmi ja sissehingamisel kogu organismi.

Maski valmistamiseks kasutatud materjal ei ole mingil moel ohtlik ei inimesele ega ka keskkonnale.

Kontrollige regulaarselt maski korrasolekut:

- Enne iga kasutuskorda kontrollige filtriklaasi õiget asendit ja kinnitust – see peab olema täpselt ettenähtud kohas ja asendis.
- Hoidke lahtise tule eest.
- Maski ei tohi keevituskaarele liiga lähedale lasta.
- Pikemaajaliste keevitustööde korral tuleb aeg-ajalt kontrollida, et maskil poleks deformeerunud või katkisi kohti.
- Ülitundlikel isikutel võivad maski nahaga kokkupuutuvad osad tekitada allergilisi reaktsioone.

**KASUTUS-JA HOOLDUSJUHEHD**

Maski tohib kasutada ainult ja üksnes näo ja silmade kaitsmiseks keevitamise jooksul. Mask on valmistatud nii, et see tagaks maksimaalse kaitse keevitamise ajal, ent oleks samas hõlpsalt kokkupandav ning mugav kasutada.

Maski kasutamise järel ja enne selle ärapanekut pärast töö lõppu tuleb maski kontrollida, et veenduda selle korrasolekus ning eemaldada võimalikke filtriklaasi olevad metalliligid, mis võivad nähtavalt halvendada.

Maski tuleb hoida nii, et see ei saaks püsivalt deformeeruda ega kaitseklaas katki minna.

**PUHASTAMINE JA DESINFITSEERIMINE**

Puhastage ja desinfitseerige maski ainult vee ja seebi või siis lahustitevabade puhastusvahenditega. Keemilised mõjuained võivad maski kahjustada või selle isegi täiesti kasutuskõlbmatuks muuta.

Juhul kui maski korralikult hooldada, pikeneb selle kasutusaeg märkimisväärselt ning maski detailid peavad tunduvat kauem vastu.

**FILTRIKLAASI OMADUSED**

Maski komplekti kuulub filter, millel olev markeering **CE** näitab tumedusastet 10.

**Filter on tunnustatud vastavaks standardi EN 166:2001 „Isiklikud silmakaitsevahendid. Spetsifikatsioonid“ ja standardi EN 169:2002 „Filtrid keevitamisele ja sellega seotud meetoditele. Lähilaskuse nõuded ja soovitatav kasutus“ nõuetele.**

**Õigeks kasutamiseks** peab operaator maski ostes kontrollima, et:
 

- filtri pealispinnal ei oleks kriime, sisselõikeid, märke või mistahes muud vigastust, mis võib piirata kasutaja nähtavust.

**Õige säilitamise tagamiseks** tuleb filtrit hoida ruumis, kus pole orgaanilisi aursid, temperatuuril + 5° ja + 30° vahel.

**Õige hoolduse tagamiseks** peab kasutaja:

- Filtri pärast iga kasutuskorda kohe puhastusvedelikuga üle loputama.

**Puhastamisel** tuleb kinni pidada järgnevatest nõuetest:

- filtri ei tohi puhastada otsese päikesevalguse käes;
- filtri kuivatamiseks tuleb kasutada spetsiaalsed imavaid või pehmeid ja mittekiirustavaid lappe;
- kasutage leiget vett ja neutraalse pH-tasemega pesuvahendit või siis mistahes optiliste seadmisteh puhastamiseks ette nähtud tavavahendit;
- keelatud on abrasiivsete või tugevalt aluseliste puhastusvahendite kasutamine;
- **TÄHELEPANU: RANGELT ON KEELATUD LAHUSTITE VÕI ORGAANILISTE VEDELIKE (BENSIIN, ALKOHL) KASUTAMINE!**

Kõrgema tumedusastmega filter ei taga efektiivsemat kaitset, vaid võib pigem sundida operaatorit töötama kiirgusallikale liiga lähedal ning hingama sisse kahjulikku suitsu.

Juhul kui filtri kasutamisel tekib ebamugavustunne, tuleb kontrollida töötõngimusi ja operaatori nägemist.

Lageda taeva all ja tugeva loomuliku valgusega teostatavate tööde korral võib kasutada ühe tumedusastme võrra tugevamat kaitsefiltrit. Filter on valmistatud karastatud keevitusklaasist ja võib puruneda vähem kui meetri kõrgusel kukkumisel ning juhul, kui kasutaja põrkab pead järsult pöörates maskiga vastu teravaid nurki või esemeid. Filtrit võib kasutada koos sobilike kaitsekate ning samade mõõtetega väliselt ja seesmistest lisaklaasidega. Sellisel juhul on soovitatav, et vähemalt lisaklaasid oleksid purunemiskindlad plastist, eelistatavalt polükarbonaadist.

Filtri, katete ja lisaklaaside vahetamiseks juhenduge nende aluseks oleva käeshoitava või kiiverkeevitusmaski valmistaja juhendist. Vahetamist teostava operaatori käed peavad olema puhtad ning ta ei tohi kanda kareidaid kindaid.

Vältimaks filtri vigasamist transpordil või säilitamisel on soovitatav see originaalpakendisse jätta.

Juhul kui peetakse ülaltoodud puhastusnõuetest, on filter hariilikes kasutustingimustes küllaltki vastupidav. **ASENDAGE FILTER UUEGA, KUI SELLE PINNALE TEKIVAD SILMAGA NÄHTAVAD JA PÜSIVAD VIGASTUSED NAGU KRIMUD JA SISSELÕIKED VÕI KEEVITATAVA MATERJALI PRITSEMID. LISAKS TULEB FILTER, VÕIMALIKUL KAITSEKATTE JA –PRILLID VÄLJA VAHETADA NEID MÕJUTAVATE TUGEVADE LÕÖKIDE KORRAL.**

Filtri markeeringul figureerivad alltoodud järjekorras elemendid, millele tähendus on järgmine:

**FILTRITE MARKEERING**

Tumedusaste:

10

Isikukood:

TW

Optiline klass:

1

Markeering:

CE

Filtrid ja lisaklaasi, millele optiline klass on 3, ei sobi pikaajaliseks kasutamiseks.

Ülitundlikel isikutel võivad maski osad, mis nahaga kokku puutuvad, tekitada allergilisi reaktsioone.

Sertifitseerimistingimusi, mis vastab direktiivi 89/686/EMÜ artiklile 10, on läbi viinud DIN CERTCO, Teavitatud asutus Euroopa Komisjoni juures (identifitseerimisnumber 0196).

**Table 1** toob ära tumedusastme „shade“ soovituslikud väärtused tavalisemate elektrikaarkeevitusprotsesside jaoks kasutatavate erinevate keevitusvoolude korral.

**FILTRI JA MASKI KOKKUPANEK**

Kokkupanekul järgige joonisel toodud juhiseid (**Joon. A**).

**Tähelepanu**, ärge pingutage kruvisid liigselt, kuna vastasel juhul võib keere katki minna ning kruvi ei pruugi maski osi ja filtriklaasi kinnitust korralikult fikseerida.

Kokkupanemist teostava operaatori käed peavad olema puhtad ning ta ei tohi kanda kareidaid kindaid.

**INFORMATSIOON MÄRGISTUSE KOHTA**

Maski eesmises alumises olev märgistus koosneb reast sümboolistest, millele tähendus on järgmine:

**WXT**

Isikukood.

**EN 175**

standardi number, millest lähtudes on taotletud tootesertifikaat.

**CE****Markeering CE**

Sertifitseerimistingimusi, mis vastab direktiivi 89/686/EMÜ artiklile 10, on läbi viinud ECS GmbH European Certification Service. Teavitatud asutus Euroopa Komisjoni juures (identifitseerimisnumber 1883).

## METINĀŠANAS MASKAS ROKASGRĀMATA

TELWIN S.p.A.

Via della Tecnica, 3 - 36030 VILLAVERLA (Vicenza) Itālija

Informācija par metināšanas masku, modelis 802626.

Piezīme: Tālāk tekstā tiks izmantots termins „maska”.

Maska, modelis 802626, atbilst Eiropas Normas EN 175 prasībām (Individuālie aizsarglīdzekļi – acu un sejas aizsardzība metināšanas un ar to saistīto procedūru laikā), kā arī Direktīvas 89/686/EEK prasībām.

### UZMANĪBU!

Ir ļoti svarīgi izlasīt, saprast un ievērot šajā rokasgrāmatā izklāstītos pamatnorādījumus.

Metināšanas laikā volta loka gaismas starojums var sabojāt acis un izraisīt epidermas apdegumu; turklāt, metināšanas laikā rodas izkausēta metāla šķakatas un pilieni, kas izlido visos virzienos.

Tādējādi, ir jāizmanto aizsargmaska, lai izvairītos no traumu gūšanas, kuras var būt arī smagas.

Izvairieties no metināšanas maskas uzliesmošanās jebkura iemesla dēļ, jo dūmi, kas rodas degšanas laikā, ir kaitīgi acīm un arī veselībai, ja tie nokļūst elpceļos.

Materiāls, no kura ir izgatavota maska, nav bīstams cilvēkiem un apkārtējai videi.

Regulāri pārbaudiet maskas stāvokli:

- Pirms katras lietošanas reizes pārbaudiet, vai stikla filtrs ir pareizi izvietots un nostiprināts, tam jābūt ievietotam norādītajā vietā.
- Turiet masku tālu no liesmas.
- Masku nedrīkst pietuvināt metināšanas vietai.
- Ilgstošas metināšanas gadījumā laiku pa laiku pārbaudiet masku, lai pārliecinātos, vai tā nav deformēta vai bojāta.
- Ja jums ir jutīga āda, vietās kur tā nonāk saskarē ar materiāliem, var rasties alerģiskās reakcijas.

### LIETOŠANAS UN TEHNISKĀS APKOPES INSTRUKCIJA

Maska ir jālieto tikai sejas un acu aizsardzībai metināšanas laikā. Tā tika izstrādāta ar nolūku nodrošināt maksimālu aizsardzību metināšanas laikā, kā arī vieglu montāžu un ērtu un kvalitatīvu lietošanu.

Pēc lietošanas un pirms maskas novietošanas uzglabāšanā, tā ir jāpārbauda un jāpārliecinās par tās integritāti, no skatlozīņa ir jānovāc visi izkausēti metāla pilieni, kuri var pasliktināt stikla filtra caurspīdību.

Tad maska ir jānovieto tādā uzglabāšanas vietā, kurā tai neradīsies permanēnas deformācijas un kurā nav stikla aizsargfiltra saplīšanas riska.

### TĪRĪŠANA UN DEZINFEKCIJA

Tīriet un dezinficējiet masku ar ziepju un ūdens šķīduma palīdzību vai ar citu līdzekļu palīdzību, kas nesatur šķīdinātājus. Ķīmisko šķīdinātāju lietošana sabojās maskas estētisko izskatu un arī būtiski samazinās maskas integritāti.

Maskas rūpīga kopēja apkope ļauj samazināt līdz minimumam tās novecošanos, gan redzamības ziņā, gan maskas sastāvdaļu nodiluma ziņā.

### STIKLA FILTRA SPECIFIKĀCIJA

Maska tiek piegādāta ar stiklu ar CE marķējumu, kuram ir 10. tumšuma pakāpe.

Šis filtrs atbilst normas EN 166:2001 “Redzes orgānu aizsardzības līdzekļi - Specifikācija” un normas EN 169:2002 “Filtri metināšanai un ar to saistītām procedūrām – Caurlaides spējas prasības un ieteicamie pielietojumi” prasībām.

**Pareizai izstrādājuma lietošanai**, operators pirkuma brīdī tiek aicināts:

- Pārbaudīt, vai uz filtra virsmām nav ieskrāpējumu, iegriezumu, iespaidumu vai citu bojājumu, kas var traucēt normālai redzamībai.

**Pareizai lietošanai**, filtrs ir jāglabā vidē bez organiskiem iztvaikojošiem, temperatūrā no + 5° līdz + 30°.

**Pareizai izstrādājuma tehniskai apkopei**, lietotājs tiek aicināts:

- Rūpīgi tīrīt filtru pēc katras lietošanas reizes, uzreiz noskalojot to ar tīrīšanas līdzekli.

**Tīrīšanas laikā** iesakām lietotājam ievērot šādus norādījumus:

- nekādā gadījumā netīriet izstrādājumu atklātā saulē;
  - filtra slaucīšanai lietojiet ūdeni uzsūcošas lupatas vai mīkstu neskrāpējušu audumu;
  - lietojiet siltu ūdeni un neitrālu mazgāšanas līdzekli vai jebkuru parastu optikas tīrīšanai piemērotu tīrīšanas līdzekli, piemēram, tīrīšanas šķidrumu;
  - nekādā gadījumā nelietojiet abrazīvus tīrīšanas līdzekļus vai līdzekļus ar augstu sārna saturu;
- UZMANĪBU: NEKĀDĀ GADĪJUMĀ NELIETOJIET ORGANISKOS ŠĶIDINĀTĀJUS VAI ŠĶIDRUMUS, TĀDU KĀ BENZĪNS VAI SPIRTS!**

Augstākas tumšuma pakāpes lietošana nenodrošinās labāku aizsardzību; gluži otrādi, tas var likt operatoram turēties pārāk tuvu izstarojuma avotam un ieelpot kaitīgus dūmus.

Gadījumā, ja filtra lietošanas laikā jums rodas neērtības sajūta, ir jāpārbauda darba apstākļi un redzamība no operatora darba vietas.

Strādājot ārā ar spēcīgu saules gaismu, var lietot aizsargfiltru ar nākamo tumšuma pakāpi.

Filtrs ir izgatavots no neaktīvas rūdīta stikla, tas var saplīst, krītot no mazāk kā metra augstuma uz asiem priekšmetiem vai priekšmetu malām, operatoram netīšam pagriežot galvu uz sāniem. To var izmantot kopā ar piemērotiem aizsargvākiem un tāda paša izmēra retrookulāriem. Šim nolūkam iesakām izmantot vismaz retrookulārus no triecienizturīgas plastmasas, vēlamus no polikarbonāta.

Informācijai par filtru, vāku vai retrookulāru maiņu, skatiet atbilstošas metināšanas sejas maskas vai rokas metināšanas ekrāna ražotāja norādījumus. Detaļu maiņa jāveic operatoram ar tīrām rokām vai izmantojot neabrazīvus cimdus.

Lai izvairītos no bojājumiem transportēšanas vai glabāšanas laikā, iesakām turēt filtru oriģinālā iepakojumā.

Ja tiek ievēroti augstāk izklāstītie tīrīšanas norādījumi, filtrs netiks pakļaut pārmērīgam nodilumam, ar nosacījumu, ka tas tiek izmantots normālos darba apstākļos. **NOMAINIET FILTRU, JA UZ TĀ VIRSMAS PARĀDĀS PERMANENTI BOJĀJUMI, TĀDI KĀ IESKRĀPĒJUMI, IEGRIEZUMI VAI METINĀŠANAS LAIKĀ UZKAUSĒJAMIE MATERIĀLI FILTRS, VĀKI UN RETROOKULĀRI IR JĀMAINA PĒC JEBKURA SPĒCĪGA TRIECIENA.**

Uz filtra raksturojumiem norāda marķējums, kas sastāv no šādiem elementiem norādītā secībā, kuru nozīme ir paskaidrota zemāk:

#### FILTRU MARĶĒJUMS

Aptumšošanas pakāpe:	10
Identifikavimo kods:	TW
Optiskā klase:	1
Marķējums:	CE

3. optiskās klases filtri un okulāri nav piemēroti ilgstošai lietošanai.

Ja operatoram ir jutīga āda, vietās kur tā nonāk saskarē ar

izstrādājumu, var rasties alerģiskās reakcijas.

Direktīvas 89/686/EEK 10. pantā paredzētā sertifikācijas procedūra tika veikta uzņēmumā DIN CERTCO, kas ir Eiropas Komisijas pilnvarotā iestāde (identifikācijas kods 0196).

**1. tabulā** ir norādītas dažādām izplātītu loka metināšanas metožu strāvas vērtībām rekomendējamas tumšuma pakāpes "shade" vērtības.

### **MASKAS UN FILTRA MONTĀŽA**

Veiciet montāžu, saskaņā ar norādījumiem zīmējumā (**att. A**).

**Uzmanību**, nepievelciet skrūves pārāk cieši, citādi vītne tiks bojāta, kā rezultātā maskas un stikla filtra turētāja detaļas netiks piestiprinātas piemērotā veidā.

Šīs operācijas jāveic operatoram ar tīrām rokām vai izmantojot neabrazīvus cimdus.

### **INFORMĀCIJA PAR MARĶĒJUMU**

Marķējums, kas atrodas maskas iekšpusē augšā, sastāv no virknes simbolu, kuriem ir šāda nozīme:

#### **WXT**

Identifikavimo kods.

#### **EN 175**

standarta numurs, saskaņā ar kuru ierīce tika sertificēta.

#### **CE**

#### **Marķējums CE**

Direktīvas 89/686/EEK 10. pantā paredzētā sertifikācijas procedūra tika veikta uzņēmumā ECS GmbH European Certification Service. Eiropas Komisijas pilnvarotā iestāde (identifikācijas kods 1883).

## РЪКОВОДСТВО С ИНСТРУКЦИИ ЗА ЗАВАРЪЧНА МАСКА

TELWIN S.p.A.

Via della Tecnica, 3 - 36030 VILLAVERLA (Vicenza) Italy  
Информация, отнасяща се за заваръчна маска Модел 802626.

Забележка: в текста, който следва ще бъде използван термина маска.

Маската Модел 802626 съответства на изискванията на Европейска Норма EN 175 (Лична защита – Екипировка за предпазване на очите и лицето по време на заваряване и свързаните с него дейности) и на предписанията на съответната Директива 89/686/CEE.

### ВНИМАНИЕ!

Трябва да се прочете, научи и спазва минимума от правила, които се съдържат в настоящето ръководство. По време на заваряване, светлинната радиация излъчвана от волтаичната дъга може да увреди очите и да причини изгаряния на повърхностния слой на кожата; освен това при заваряване се образуват искри и капки от разтопен метал, който се пръска във всички посоки. И следователно е важно да се използва предпазна маска, за да се избегне възникването на тежки физически увреждания.

Да се избягва запалването, по каквато и да е причина, на заваръчната маска, тъй като пушеците, които се образуват са вредни за очите и за тялото, ако се вдихат.

Материалът, от който е изработена цялата маска, не представлява никакъв риск за човека и околната среда. Проверявайте редовно състоянието на маската:

- Преди всяка употреба, проверявайте правилното положение и фиксирането на филтърното стъкло, което трябва да се намира точно в описаното пространство.
- Дръжте далеч маската от пламъци.
- Маската не трябва да се приближава прекалено до зоната на заваряване.
- В случай на продължително заваряване, от време на време маската трябва да се проверява за евентуални деформации или повреждане.
- За лицата с прекалено чувствителна кожа, материалите, които имат контакт с кожата биха могли да предизвикат алергични реакции.

### ИНСТРУКЦИИ ЗА УПОТРЕБА И ПОДДРЪЖКА

Маската трябва да се използва винаги и единствено за предпазване на лицето и очите по време на заваряване. Всъщност, тя е проектирана, за да гарантира максимална защита по време на заваряване и лесен монтаж, удобство и качество при употреба.

След употреба или преди да бъде поставена отново на мястото си след работа, маската трябва да бъде оглеждана, за да се установи нейната цялост и за да се отстранят евентуални капки от разтопен метал, които се намират върху зрителния филтър, които биха могли да намалят зрителните характеристики на самия филтър. Маската трябва да бъде поставена на мястото си така че да се избегне постоянна деформация на размерите или зрителният филтър да се счупи.

### ПОЧИСТВАНЕ И ДЕЗИНФЕКЦИЯ

Почиствайте и дезинфектирайте маската единствено с вода и сапун или пък с продукти, които не съдържат разтворители. Употребата на химически разтворители предизвиква от естетическо обезформяне до нарушаване

на целостта на маската.

Полагането на добри грижи по принцип позволяват тя да се запази за по-дълго време нова, както от гледна точка на употребата, така и от гледна точка на компонентите на самата маска.

### СПЕЦИФИКАЦИЯ НА ФИЛТЪРА ЗА СТЪКЛОТО

Маската се предоставя с филтър за стъклото, маркиран с CE със степен 10.

**Филтърът съответства на изискванията на EN 166:2001 “Средства за лична защита на очите - Спецификация” и на норма EN 169:2002 “Филтри за заваряване и свързаните с него техники - Изисквания за трансмисия и препоръчителна употреба”.**

**За правилна употреба**, операторът, при покупката, се приканва да:

- Провери, дали повърхността на филтрите не е надраскана, нарязана, наранена и за всичко, което може да възпрепятства доброто виждане.

**За правилно съхранение**, филтърът трябва да се съхранява в среда без органични изпарения при температура от + 5° до + 30°.

**За правилната поддръжка**, потребителят се приканва да:

- Почиства редовно филтърът след всяка употреба, като го изплаква веднага с почистваща течност.
- За почистването**, потребителят се приканва да се придържа към следните инструкции:
  - да не извършва никога операции по почистване на слънце;
  - да използва попивачи кърпи или меки тъкани, които не надраскват повърхността, за да се подсуши филтърът;
  - да използва хладка вода и неутрален сапун или какъвто и да е обикновен почистващ препарат, който се използва в оптиката като почистваща течност;
  - да не се използват никога абразивни или силно алкални препарати;
- **ВНИМАНИЕ: ДА НЕ СЕ ИЗПОЛЗВАТ НИКОГА РАЗТВОРИТЕЛИ ИЛИ ОРГАНИЧНИ ТЕЧНОСТИ КАТО БЕНЗЕН ИЛИ АЛКОХОЛ!**

Прибягването до по-висока степен на филтърта няма да осигури по-голяма защита; би могло да накара операторът да стои прекалено близо до източника на радиация и да вдихва вредни пушеци.

В случай, че употребата на филтърта предизвиква усещане за неудобство, се налага да се извърши контрол на условията за работа и зрението на оператора.

За работи, извършвани на открито със силна естествена светлина, е възможно да се използва защитен филтър с една степен по-висок.

Филтърът от закалено инактивно стъкло, може да се счупи при падане от височина по-малка от един метър и вследствие на случаен удар с удар и заострени тела, причинени от внезапно странично въртене на главата на потребителя. Той може да бъде използван в комбинация с подходящи покривачи елементи или елементи пред очите със същите размери. За тази цел се препоръчва поне елементите пред очите да бъдат от пластмасов материал, издръжлив на сблъсък, за предпочитане от поликарбонат.

За подмяната на филтърта, покривачите елементи или елементите пред очите, да се направи справка в предоставените инструкции от производителя на предпазната заваръчна маска или съответните ръчни заваръчни екрани. Операциите по подмяна трябва да бъдат извършени от един оператор с чисти ръце и носещ неабразивни ръкавици.

За да избегнете щети по време на транспортирането или



съхранението, препоръчва се филтърът да се държи в оригиналната опаковка.

Ако се спазват инструкциите за почистваните, описани по-горе, филтърът не подлежи на прекомерно износване при нормални условия на употреба. **ПОДМЕНЕТЕ ФИЛТЪРА, АКО ЗА ПОСТОЯННО СЕ ПОЯВЯТ ПО ПОВЪРХНОСТТА ВИДИМИ УВРЕЖДАНИЯ КАТО НАДРАСКВАНИЯ ИЛИ РАЗРЕЗИ ИЛИ ОТЛАГАНЕ НА МАТЕРИАЛ, ИЗПОЛЗВАН ПРИ ЗАВАРЯВАНЕТО. ФИЛТЪРЪТ, ЕВЕНТУАЛНИТЕ ПОКРИВАЩИ ЕЛЕМЕНТИ И ЕЛЕМЕНТА ЗА ПРЕД ОЧИТЕ ТРЯБВА ВСЕ ПАК ДА БЪДАТ СМЕНЯНИ СЛЕД ВСЕКИ ЗНАЧИТЕЛЕН СБЛЪСЪК.**

Филтърът се характеризира от маркировка, състоящата се от следните елементи, в определения ред, на които по-долу е отразено значението:

#### **МАРКИРОВКА НА ФИЛТРИТЕ**

Номер на степенята:	<b>10</b>
Идентификационен код:	<b>TW</b>
Оптически клас:	<b>1</b>
Маркировка:	<b>CE</b>

Филтри и средства за очите с оптичен клас 3 не са подходящи за продължителна употреба.

За лицата с прекалено чувствителна кожа, материалите, които имат контакт с кожата на потребителя биха могли да предизвикат алергични реакции.

Процедурата по Сертифициране, предвидена от Чл. 10 на Директива 89/686/CEE е била извършена от DIN CERTCO. Организация регистрирана в Европейската Комисия (идентификационен код 0196).

В **таблица 1** са отразени номерата на степените за светлина "shade", препоръчвани при дъгово заваряване за най-често използваните процедури при различни нива на интензитета на заваръчния ток.

#### **МОНТИРАНЕ НА МАСКАТА И НА ФИЛТЪРА**

Извършете монтажа, както на чертежа (**Фиг. А**).

**Внимание**, не стягайте прекалено, в противен случай ще се повреди резбата и частите на маската и за закрепване на филтъра за стъклото няма да се закрепят по подходящия начин.

Операциите трябва да бъдат извършени от оператор с чисти ръце или носещ неабразивни ръкавици.

#### **ИНФОРМАЦИЯ ЗА МАРКАТА**

Марката, поставена върху маската в горната-вътрешната зона се състои от серия от символи, които имат следното значение:

#### **WXT**

Идентификационен код.

#### **EN 175**

цифров стандарт на нормата, в съответствие с която е направено заявлението за сертифициране.

#### **CE**

#### **Маркировка CE**

Процедурата по Сертификация, предвидена от Чл. 10 на Директива 89/686/CEE е извършена от ECS GmbH European Certification Service. Организация регистрирана в Европейската Комисия (идентификационен код 1883).

**INSTRUKCJA OBSŁUGI PRZYŁBICY SPAWALNICZEJ**

TELWIN S.p.A.

Via della Tecnica, 3 - 36030 VILLAVERA (Vicenza) Italy  
Nota informacyjna do przyłbicy spawalniczej Model 802626.

Uwaga: w dalszej części instrukcji zostanie zastosowany termin przyłbica.

Przyłbica, Model 802626 jest zgodna z wymogami Europejskiej Normy EN 175 (Ochrona indywidualna - środki ochrony oczu i twarzy stosowane podczas spawania oraz w procesach pokrewnych), jak również z zaleceniami dyrektywy odniesienia 89/686/EWG.

**UWAGA!**

Niezmiernie ważne jest przeczytanie, zrozumienie i przestrzeganie podstawowych zasad zamieszczonych w tej instrukcji obsługi.

Promieniowanie świetlne emitowane podczas spawania przez łuk elektryczny może powodować uszkodzenie oczu i oparzenie naskórka; ponadto spawanie powoduje powstawanie iskier i kropli stopionego metalu rozpryskiwanych we wszystkich kierunkach.

Jest więc konieczne zastosowanie przyłbicy ochronnej w celu uniknięcia odniesienia szkód fizycznych, również poważnych.

Nie podpalaj z żadnego powodu przyłbicy spawalniczej, ponieważ wytwarzane wtedy dymy są szkodliwe dla oczu i ciała w przypadku ich wdychania.

Materiał, z którego wykonana jest przyłbica nie stanowi żadnego zagrożenia dla człowieka i otoczenia.

Regularnie sprawdzaj stan przyłbicy:

- Przed każdym użyciem sprawdź prawidłowe położenie i przymocowanie szkła filtrującego, które musi znajdować się dokładnie w opisanym miejscu.
- Trzymaj przyłbicę w odpowiedniej odległości od płomieni.
- Nie może ona być zbliżana zbyt blisko do strefy spawania.
- W przypadku przedłużającego się spawania, od czasu do czasu sprawdzaj przyłbicę pod względem ewentualnych zniekształceń lub uszkodzeń.
- W przypadku osób szczególnie wrażliwych, materiały, które stykają się ze skórą mogą powodować reakcje alergiczne.

**INSTRUKCJE OBSŁUGI I KONSERWACJI**

Przyłbica musi być używana zawsze i wyłącznie w celu zabezpieczenia twarzy i oczu podczas spawania. Została ona zaprojektowana dla zagwarantowania maksymalnego zabezpieczenia podczas spawania oraz dla dostarczenia maksymalnych osiągnięć, zarówno pod względem prostoty montażu jak i wygody oraz jakości podczas jej używania.

Po użyciu przyłbicy i przed jej schowaniem po zakończeniu pracy sprawdź ewentualne uszkodzenia i usuń krople stopionego metalu, które mogą znajdować się na szkłe filtrującym i mogą redukować widoczność gwarantowaną przez filtr.

Schowaj przyłbicę zwracając uwagę, aby nie ulegała ona stałym zniekształceniom wymiarowym i zapobiegaj stłuczeniu filtra ochronnego.

**CZYSZCZENIE I DEZYNFEKCJA**

Do czyszczenia i dezynfekcji przyłbicy używaj wyłącznie wodę z mydłem lub w każdym razie środki nie zawierające rozpuszczalników. Stosowanie rozpuszczalników chemicznych powoduje zniekształcenie przyłbicy, aż do całkowitego zniszczenia powierzchni zewnętrznej.

Ogólna dbałość o przyłbicę umożliwia zredukowanie

do minimum jej zużycia, zarówno z punktu widzenia zastosowania jak i komponentów samej przyłbicy.

**SPECYFIKACJE SZKŁA FILTRUJĄCEGO**

Przyłbica jest dostarczana z zamontowanym szkłem filtrującym z oznakowaniem C C stopień zaciemnienia 10.

**Filtr jest zgodny z wymogami normy EN 166:2001 "Ochrona indywidualna oczu - Specyfikacje" oraz z normą EN 169:2002 "Filtry spawalnicze i filtry dla techników pokrewnych - Wymagania dotyczące współczynnika przepuszczania i zalecane stosowanie".**

**Aby umożliwić prawidłowe zastosowanie operator** podczas dokonywania zakupu powinien:

- Sprawdzić, czy na powierzchni filtra nie są widoczne zarysowania, pęknięcia, stłuczenia lub inne ślady, które mogą utrudniać prawidłową widoczność.

**Aby umożliwić prawidłowe utrzymywanie** filtr musi być przechowywany w pomieszczeniu nie zawierającym oparów organicznych, w temperaturze zawartej w zakresie od +5° do +30°.

**Aby umożliwić prawidłową konserwację** użytkownik powinien:

Regularnie czyścić filtr po każdorazowym użyciu; natychmiast wyczyść filtr z zastosowaniem płynu czyszczącego.

**Podczas czyszczenia filtra** użytkownik powinien stosować się do następujących zaleceń:

- nie wykonuj nigdy operacji czyszczenia w pełnym słońcu;
- do suszenia filtra używaj szmatek pochłaniających wilgoć lub tkanin miękkich i nie pozostawiających zadrapań;
- stosuj letnią wodę z dodatkiem neutralnego mydła lub dowolnego detergentu konwencjonalnego, przeznaczonego do zastosowania optycznego jako płyn czyszczący;
- nie używaj nigdy detergentów ściernych lub silnie alkalicznych;
- **UWAGA: NIE UŻYWAJ NIGDY ROZPUSZCZALNIKÓW LUB PŁYNÓW ORGANICZNYCH TAKICH JAK BENZYNA LUB ALKOHOŁ!**

Używanie większego stopnia zaciemnienia nie gwarantuje większego zabezpieczenia; może natomiast zmuszać operatora do zbyt blizkiego zbliżania się do źródła promieniowania i wdychania dymów trujących.

W przypadku, kiedy używanie filtra powoduje wrażenie niedogodności sprawdź warunki robocze oraz widoczność operatora.

Podczas operacji wykonywanych na wolnym powietrzu, przy silnym oświetleniu naturalnym jest możliwe używanie filtra zabezpieczającego z większym stopniem zaciemnienia.

Filtr wykonany z przyciemnianego szkła hartowanego może stłuc się w wyniku upadku z wysokości mniejszych od jednego metra oraz w następstwie przypadkowych uderzeń o kanty lub ostre przedmioty, powodowane przez nagłe obrócenie głowy użytkownika w bok. Może on być również używany w połączeniu z odpowiednimi osłonami twarzy oraz osłonkami chroniącymi oczodoły o tych samych wymiarach. W tym celu zaleca się, aby przynajmniej osłonki chroniące oczodoły były wykonane z materiału plastycznego odpornego na uderzenia, preferowany jest poliwęglan.

Podczas wymiany filtra, osłon twarzy oraz osłonek chroniących oczodoły odwołaj się do instrukcji dostarczonych przez producenta spawalniczych osłon twarzy lub tarcz spawalniczych z uchwytem. Operacje wymiany muszą być wykonywane przez operatora czystymi rękami lub po założeniu rękawic ochronnych odpornych na ścieranie.

Aby uniknąć wyrządzenia szkód podczas transportu lub magazynowania zaleca się przechowywanie filtra w oryginalnym opakowaniu.

Filtr nie jest narażony na nadmierne zużycie w zwykłych warunkach zastosowania, w przypadku, kiedy są przestrzegane wyżej zamieszczone instrukcje dotyczące czyszczenia. **WYMIEN FILTR, JEŻELI POJAWIĄ SIĘ NA NIM TRWAŁE ŚLADY USZKODZENIA, TAKIE JAK ZARYSOWANIA, PĘKNIĘCIA LUB OSADY MATERIAŁU POCHODZĄCEGO ZE SPAWANIA. FILTR, EWENTUALNE OSŁONY TWARZY I OSŁONKI CHRONIĄCE OCZODOŁY MUSZĄ BYĆ PONADTO WYMIENIANE PO KAŻDYM SILNYM UDERZENIU.**

Na filtrze naniesione jest oznakowanie, które składa się z elementów zamieszczonych w określonej kolejności; poniżej przedstawiamy ich odnośne znaczenie:

#### **OZNAKOWANIE FILTRÓW**

Stopień zaciemnienia:	<b>10</b>
Kod Identyfikacyjny:	<b>TW</b>
Klasa optyczna:	<b>1</b>
Oznakowanie:	<b>CE</b>

Filtry i okulary należące do 3 klasy optycznej nie nadają się do przedłużonego zastosowania.

W przypadku osób szczególnie wrażliwych materiały, które stykają się ze skórą użytkownika mogą powodować reakcje alergiczne.

Procedura Certyfikacji przewidziana w Art. 10 Dyrektywy 89/686/EWG została wykonana przez firmę DIN CERTCO, Jednostkę notyfikowaną przez Komisję Europejską (kod identyfikacyjny 0196).

W **tabeli 1** podane są stopnie zaciemnienia „shade”, zalecane podczas spawania łukiem elektrycznym, przeznaczone dla procesów powszechnie stosowanych, charakteryzujących się różnym stopniem natężenia prądu spawania.

#### **MONTAŻ PRZYŁBICY I FILTRA**

Wykonaj montaż jak pokazano na rysunku (**Rys. A**).

**Uwaga**, nie dokręcaj zbyt mocno, w przeciwnym przypadku gwint może ulec uszkodzeniu a elementy przyłbicy oraz uszczelnienie szkła filtrującego nie zostaną przymocowane w prawidłowy sposób.

Operacje wymiany muszą być wykonywane przez operatora czystymi rękami lub po założeniu rękawic ochronnych odpornych na ścieranie.

#### **INFORMACJE DOTYCZĄCE ZNAKU HANDLOWEGO**

Znak handlowy zamieszczony w górnej wewnętrznej strefie przyłbicy składa się z serii symboli posiadających następujące znaczenie:

#### **WXT**

Kod Identyfikacyjny.

#### **EN 175**

standard numeryczny normy, do której należy nawiązać w przypadku zamawiania certyfikatu.

#### **CE**

#### **Oznakowanie CE**

Procedura Certyfikacji przewidziana w Art. 10 Dyrektywy 89/686/EWG została wykonana przez ECS GmbH European Certification Service. Jednostka notyfikowana przez komisję europejską (kod identyfikacyjny 1883).

**TAB.1**

**Numbers of shades and uses recommended for arc welding -  
 Numeri di graduazione (shade) e utilizzazioni raccomandate per la saldatura ad arco -  
 Numéros de graduation (shade) et utilisations recommandées pour le soudage à l'arc -  
 Schutzstufen (shade) und empfohlene Verwendungen für das Lichtbogenschweißen -  
 Números de graduación (shade) y utilizaciones recomendadas para la soldadura por arco**

WELDING PROCESS AND RELATED TECHNICS - PROCEDIMENTO DI SALDATURA E TECNICHE CONNESSE - PROCÉDES DE SOUDAGE ET TECHNIQUES LIÉES - SCHWEIßVERFAHREN UND VERWANDTE TECHNIKEN - PROCEDIMIENTO DE SOLDADURA Y TÉCNICAS RELACIONADAS	Amper Current												
	0.5	2.5	10	20	40	80	125	175	225	275	350	450	
	1	5	15	30	60	100	150	200	250	300	400	500	
Coated electrodes - Elettrodi rivestiti - Électrodes enrobées - Ummantelte Elektroden - Electrodoos revestidos					9	10		11		12		13	14
MIG on heavy metals <sup>(2)</sup> - MIG su metalli pesanti <sup>(2)</sup> - MIG sur métaux lourds <sup>(2)</sup> - MIG-Schweißen von Schwermetallen <sup>(2)</sup> - MIG en metales pesados <sup>(2)</sup>							10	11		12		13	14
MIG on light alloys - MIG su leghe leggere - MIG sur alliages légers - MIG-Schweißen von Leichtmetallen - MIG en aleaciones ligeras						10	11		12	13		14	15
TIG on all metals and alloys - TIG su tutti i metalli e leghe - TIG sur tous les métaux et alliages - WIG-Schweißen aller Metalle und Legierungen - TIG en todos los metales y aleaciones				9	10	11	12	13	14				
MAG						10	11	12		13		14	16

- **NOTE:** The dark areas indicate the range where welding operations are not commonly performed by manual welding.
- **NOTA:** Le aree scure corrispondono ai campi in cui le operazioni di saldatura non sono abitualmente impiegate nella pratica attuale di saldatura manuale.
- **REMARQUE:** Les zones pointillées correspondent aux secteurs dans lesquels les opérations de soudage ne sont généralement pas utilisées dans la pratique actuelle de soudage manuel.
- **ANMERKUNG:** Die schraffierten Bereiche entsprechen den Feldern, in denen die beim Handschweißen in der Praxis gegenwärtig meist nicht gearbeitet wird.
- **NOTA:** Las áreas con rayas corresponden a los campos en los que las operaciones de soldadura no se emplean habitualmente en la práctica actual de soldadura manual.

<sup>(2)</sup> The term "Heavy metals" refers to steel and its alloys, copper and its alloys  
<sup>(2)</sup> L'espressione "metalli pesanti" si applica agli acciai, leghe di acciaio, rame e su leghe, etc.  
<sup>(2)</sup> L'expression "métaux lourds" s'applique aux aciers et ses alliages, au cuivre et ses alliages, etc.  
<sup>(2)</sup> Der Ausdruck "Schwermetalle" wird unter anderem für Stahl, Kupfer und ihre Legierungen benutzt.  
<sup>(2)</sup> La expresión "metales pesados" se aplica a los aceros, aleaciones de acero, cobre y sus aleaciones, etc.

**FIG. A**

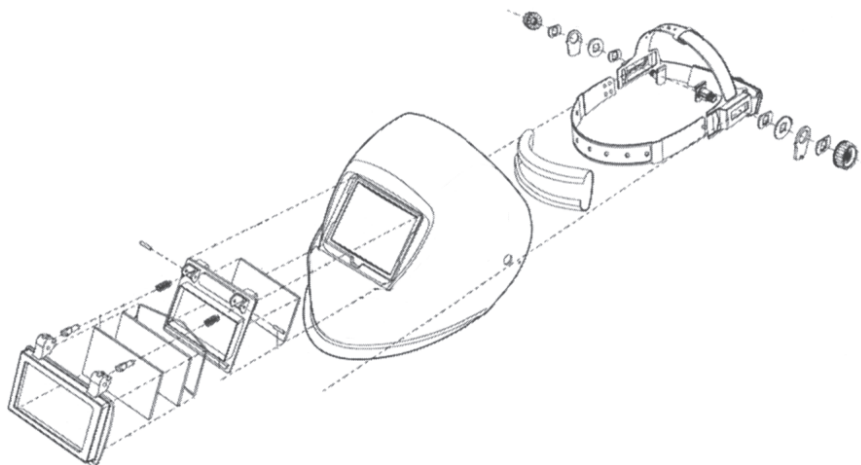

## **(GB) GUARANTEE**

The manufacturer guarantees proper operation of the machines and undertakes to replace free of charge any parts should they be damaged due to poor quality of materials or manufacturing defects within 12 months of the date of commissioning of the machine, when proven by certification. Returned machines, also under guarantee, should be dispatched CARRIAGE PAID and will be returned CARRIAGE FORWARD. This with the exception of, as decreed, machines considered as consumer goods according to European directive 1999/44/EC, only when sold in member states of the EU. The guarantee certificate is only valid when accompanied by an official receipt or delivery note. Problems arising from improper use, tampering or negligence are excluded from the guarantee. Furthermore, the manufacturer declines any liability for all direct or indirect damages.

## **(I) GARANZIA**

La ditta costruttrice si rende garante del buon funzionamento delle macchine e si impegna ad effettuare gratuitamente la sostituzione dei pezzi che si deteriorassero per cattiva qualità di materiale e per difetti di costruzione entro 12 mesi dalla data di messa in funzione della macchina, comprovata sul certificato. Le macchine rese, anche se in garanzia, dovranno essere spedite in PORTO FRANCO e verranno restituite in PORTO ASSEGNATO. Fanno eccezione, a quanto stabilito, le macchine che rientrano come beni di consumo secondo la direttiva europea 1999/44/CE, solo se vendute negli stati membri della EU. Il certificato di garanzia ha validità solo se accompagnato da scontrino fiscale o bolla di consegna. Gli inconvenienti derivati da cattiva utilizzazione, manomissione o incuria, sono esclusi dalla garanzia. Inoltre si declina ogni responsabilità per tutti i danni diretti ed indiretti.

## **(F) GARANTIE**

Le fabricant garantit le fonctionnement correct des machines et s'engage à remplacer gratuitement les composants endommagés à la suite d'une mauvaise qualité de matériel ou d'un défaut de fabrication durant une période de 12 mois à compter de la mise en service de la machine attestée par le certificat. Les machines rendues, même sous garantie, doivent être expédiées en FRANCO DESTINATION et seront renvoyées en PORT DÛ. Font exception à cette règle les machines considérées comme biens de consommation selon la directive européenne 1999/44/CE et vendues aux états membres de l'EU uniquement. Le certificat de garantie n'est valable que s'il est accompagné de la preuve d'achat ou du bulletin de livraison. Tous les inconvénients dus à une utilisation incorrecte, une manipulation ou une négligence sont exclus de la garantie. La société décline en outre toute responsabilité pour tous les dommages directs ou indirects.

## **(E) GARANTÍA**

La empresa fabricante garantiza el buen funcionamiento de las máquinas y se compromete a efectuar gratuitamente la sustitución de las piezas que se deterioren por mala calidad del material y por defectos de fabricación en los 12 meses posteriores a la fecha de puesta en funcionamiento de la máquina, comprobada en el certificado. Las máquinas entregadas, incluso en garantía, deberán ser enviadas a PORTE PAGADO y se devolverán a PORTE DEBIDO. Son excepción, según cuanto establecido, las máquinas que se consideran bienes de consumo según la directiva europea 1999/44/CE sólo si han sido vendidas en los estados miembros de la UE. El certificado de garantía tiene validez sólo si está acompañado de resguardo fiscal o albarán de entrega. Los problemas derivados de una mala utilización, modificación o negligencia están excluidos de la garantía. Además, se declina cualquier responsabilidad por todos los daños directos e indirectos.

## **(D) GEWÄHRLEISTUNG**

Der Hersteller übernimmt die Gewährleistung für den einwandfreien Betrieb der Maschinen und verpflichtet sich, solche Teile kostenlos zu ersetzen, die aufgrund schlechter Materialqualität und von Herstellungsfehlern innerhalb von 12 Monaten ab der Inbetriebnahme schadhaft werden. Als Nachweis der Inbetriebnahme gilt der Garantieschein. Werden Maschinen zurückgesendet, muß dies - auch im Rahmen der Gewährleistung - FRACHTFREI geschehen. Sie werden anschließend per FRACHTNACHNACHNAME wieder zurückgesendet. Von den Regelungen ausgenommen sind Maschinen, die nach der Europäischen Richtlinie 1999/44/EG unter die Verbrauchsgüter fallen, und nur dann, wenn sie in einem Mitgliedstaat der EU verkauft worden sind. Der Garantieschein ist nur gültig, wenn ihm der Kassenbon oder der Lieferschein beiliegt. Unsere Gewährleistung bezieht sich nicht auf Schäden aufgrund fehlerhafter oder nachlässiger Behandlung oder aufgrund von Fremdeinwirkung. Außerdem wird jede Haftung für direkte und indirekte Schäden ausgeschlossen.

## **(RU) ГАРАНТИЯ**

Компания-производитель гарантирует хорошую работу машинного оборудования и обязуется бесплатно произвести замену частей, имеющих неисправности, явившиеся следствием плохого качества материала или дефектов производства, в течении 12 месяцев с даты пуска в эксплуатацию машинного оборудования, проставленной на сертификате. Возвращенное оборудование, даже находящееся под действием гарантии, должно быть направлено на условиях ПОРТО ФРАНКО и будет возвращено в УКАЗАННОЕ МЕСТО. Из оговоренного выше исключается машинное оборудование, считающееся товарами потребления, в соответствии с европейской директивой 1999/44/ЕС, только в том случае, если они были проданы в государствах, входящих в ЕС. Гарантийный сертификат считается действительным только при условии, что к нему прилагается товарный чек или товаросопроводительная накладная. Неисправности, возникшие из-за неправильного использования, порчи или небрежного обращения, не покрываются действием гарантии. Дополнительно производитель снимает с себя любую ответственность за какой-либо прямой или непрямой ущерб.

## **(P) GARANTIA**

A empresa fabricante torna-se garante do bom funcionamento das máquinas e compromete-se a efectuar gratuitamente a substituição das peças que porventura se deteriorarem devido à má qualidade de material e por defeitos de fabricação no

prazo de 12 meses da data de entrada da máquina em funcionamento, comprovada no certificado. As máquinas devolvidas, mesmo se em garantia, deverão ser despachadas em PORTO FRANCO e serão devolvidas com FRETE A PAGAR. São excepção, a quanto estabelecido, as máquinas que são consideradas como bens de consumo segundo a directiva europeia 1999/44/CE, somente se vendidas nos estados-membros da EU. O certificado de garantia tem validade somente se acompanhado pela nota fiscal ou conhecimento de entrega. Os inconvenientes decorrentes de utilização imprópria, adulteração ou descuido, são excluídos da garantia. Para além disso, o fabricante exime-se de qualquer responsabilidade para todos os danos directos e indirectos.

#### ( GR ) ΕΓΓΥΗΣΗ

Η κατασκευαστική εταιρία εγγυάται την καλή λειτουργία των μηχανών και δεσμεύεται να εκτελέσει δωρεάν την αντικατάσταση τμημάτων σε περίπτωση φθοράς τους εξαιτίας κακής ποιότητας υλικού ή ελαττωμάτων κατασκευής, εντός 12 μηνών από την ημερομηνία θέσης σε λειτουργίας του μηχανήματος επιβεβαιωμένη από το πιστοποιητικό. Τα μηχανήματα που επιστρέφονται, ακόμα και αν είναι σε εγγύηση, θα στέλνονται ΧΩΡΙΣ ΕΠΙΒΑΡΥΝΣΗ και θα επιστρέφονται με έξοδα ΠΛΗΡΩΤΕΑ ΣΤΟΝ ΠΡΟΟΡΙΣΜΟ. Εξαιρούνται από τα οριζώμενα τα μηχανήματα που αποτελούν καταναλωτικά αγαθά σύμφωνα με την ευρωπαϊκή οδηγία 1999/44/EC μόνο αν πωλούνται σε κράτη μέλη της ΕΕ. Το πιστοποιητικό εγγύησης ισχύει μόνο αν συνοδεύεται από επίσημη απόδειξη πληρωμής ή απόδειξη παραλαβής. Ενδεχόμενα προβλήματα οφειλόμενα σε κακή χρήση, παραποίηση ή αμέλεια, αποκλείονται από την εγγύηση. Απορρίπτεται, επίσης, κάθε ευθύνη για οποιαδήποτε βλάβη άμεση ή έμμεση.

#### ( NL ) GARANTIE

De fabrikant is garant voor de goede werking van de machines en verplicht er zich toe gratis de vervanging uit te voeren van de stukken die afslijten omwille van de slechte kwaliteit van het materiaal en omwille van fabricagefouten, binnen de 12 maanden vanaf de datum van in bedrijfstelling van de machine, bevestigd op het certificaat. De geretoureerde machines, ook al zijn ze in garantie, moeten PORTVRIJ verzonden worden en zullen op KOSTEN BESTEMMELING teruggestuurd worden. Hierop maken een uitzondering de machines die vallen onder de verbruiksartikelen overeenkomstig de Europese richtlijn, 1999/44/EG, alleen indien ze verkocht zijn in de lidstaten van de EU. Het garantiecertificaat is alleen geldig indien het vergezeld is van de fiscale reçu of van het ontvangstbewijs. De inconvenienten te wijten aan een slecht gebruik, schendingen of nalatigheid zijn uitgesloten uit de garantie. Bovendien wijst men alle verantwoordelijkheid af voor alle rechtstreekse en onrechtstreekse schade.

#### ( H ) JÓTÁLLÁS

A gyártó cég jótállást vállal a gépek rendeltetészerű üzemeléséért illetve vállalja az alkatrészek ingyenes kicserélését ha azok az alapanyag rossz minőségéből valamint gyártási hibából erednek a gép üzembe helyezésének a bizonylat szerint igazolható napjától számított 12 hónapon belül. A cserélendő alkatrészeket még a jótállás keretében is BÉRMENTESEN kell visszaküldeni, amelyek UTÓVÉTTTEL lesznek a vevőhöz kiszállítva. Kivételt képeznek e szabály alól azon gépek, melyek az Európai Unió 1999/44/EC irányelve szerint meghatározott fogyasztási cikknek minősülnek, s az EU tagországaiában kerültek értékesítésre. A jótállás csak a blokki igazolás illetve szállítólével mellékletével érvényes. A nem rendeltetészerű használatból, megrongálásból illetve nem megfelelő gondossággal való kezelésből eredő rendellenességek a jótállást kizárják. Kizárt továbbá bárminemű felelősségvállalás minden közvetlen és közvetett kárért.

#### ( RO ) GARANȚIE

Fabricantul garantează buna funcționare a aparatelor produse și se angajează la înlocuirea gratuită a pieselor care s-ar putea deteriora din cauza calității scadente a materialului sau din cauza defectelor de construcție în max. 12 luni de la data punerii în funcțiune a aparatului, dovedită cu certificatul de garanție. Aparatele restituite, chiar dacă sunt în garanție, se vor expedia FĂRĂ PLATĂ și se vor restitui CU PLATA LA PRIMIRE. Fac excepție, conform normelor, aparatele care se categorisesc ca și bunuri de consum, conform directivei europene 1999/44/EC, numai dacă acestea sunt vândute în statele membre din UE. Certificatul de garanție este valabil numai dacă este însoțit de bonul fiscal sau de fișa de livrare. Nefuncționarea cauzată de o utilizare improprie, manipulare inadecvată sau neglijență este exclusă din dreptul la garanție. În plus fabricantul își declină orice responsabilitate față de toate daunele provocate direct și indirect.

#### ( S ) GARANTI

Tillverkaren garanterar att maskinerna fungerar bra och åtar sig att kostnadsfritt byta ut delar som går sönder p.g.a. dålig materialkvalitet och defekter inom 12 månader efter driftsättningen av maskinen, som ska styrkas av intyg. De maskiner som lämnas tillbaka, även om de täcks av garantin, måste skickas FRAKTFRITT, och kommer att skickas tillbaka PÅ MOTTAGARENS BEKOSTNAD. Ett undantag från detta utgörs av de maskiner som räknas som konsumtionsvaror enligt EU-direktiv 1999/44/EG, och då enbart om de har sålts till något av EU:s medlemsländer. Garantisedeln är bara giltig tillsammans med kvitto eller leveranssedel. Problem som beror på felaktig användning, åverkan eller vårdslöshet täcks inte av garantin. Tillverkaren fransäger sig även allt ansvar för direkt och indirekt skada.

#### ( DK ) GARANTI

Producenten stiller garanti for, at maskinerne fungerer ordentligt, og forpligter sig til vederlagsfrit at udskifte de dele, der måtte fremvise defekter på grund af ringe materialekvalitet eller fabriktionsfejl i løbet af de første 12 måneder efter maskinens idriftsættelsesdato, der fremgår af beviset. Selvom de returnerede maskiner er i garanti, skal de sendes FRANKO FRAGT, mens de tilbageleveres PR. EFTERKRAV. Dette gælder dog ikke for de maskiner, der i henhold til Direktivet 1999/44/EØF udgør forbrugsgoder, men kun på betingelse af at de sælges i EU-landene. Garantibeviset er kun gyldigt, hvis der vedlægges en kassebono eller fragtpapirer. Garantien dækker ikke for forstyrrelser, der skyldes forkert anvendelse, manipulering eller skødesløshed. Producenten fralægger sig desuden ethvert ansvar for alle direkte og indirekte skader.

#### ( N ) GARANTI

Tilverkeren garanterer maskinens korrekte funksjon og forplikter seg å utføre gratis bytte av deler som blir ødelagt på grunn av en dårlig kvalitet i materialer eller konstruksjonsfeil som oppstår innen 12 måneder fra maskinens igangsetting, i overensstemmelse med sertifikatet. Maskiner som sendes tilbake, også i løpet av garantiperioden, skal skikkes FRAKTFRIIT och skal sendes tilbake MED BETALNING AV MOTTAKEREN, unntatt maskinene som tilhører forbrukningsvarer ifølge europadirektiv 1999/44/EC, kun hvis de selges i en av EUs medlemsstater. Garantisertifikatet er gyldig kun sammen med kvittering eller leveringsblankett. Feil som oppstår på grunn av galt bruk, manipulering eller slurv, er utelukket fra garantin. Dessuten frasier seg selskapet alt ansvar for alle direkte og indirekte skader.

#### ( SF ) TAKUU

Valmistusyritys takaa koneiden hyvän toimivuuden sekä huolehtii huonolaatuisen materiaalin ja rakennusvirheiden takia huonontuneiden osien vaihdosta ilmaiseksi 12 kuukauden sisällä koneen käyttöönottopäivästä, mikä ilmenee sertifikaatista. Palautettavat koneet, myös takuussa olevat, on lähetettävä LÄHETTÄJÄN KUSTANNUKSELLA ja ne palautetaan VASTAANOTTAJAN KUSTANNUKSELLA. Poikkeuksen muodostavat koneet, jotka asetuksissa kuuluvat kulutushyödykkeisiin eurooppalaisen direktiivin 1999/44/EC mukaan vain, jos ne myydään EU:n jäsen maissa. Takuuodistus on voimassa vain, jos siihen on liitetty verotuskuitti tai todistus tavarantoimituksesta. Takuu ei kata väärinkäytöstä, vaurioittamisesta tai huolimattomuudesta johtuvia haittoja. Lisäksi yritys kieltäytyy ottamasta vastuuta kaikista välittömistä tai välillisistä vaurioista.

#### ( CZ ) ZÁRUKA

Výrobce ručí za správnou činnost strojů a zavazuje se provést bezplatnou výměnu dílů opotřebovaných z důvodu špatné kvality materiálu a následkem konstrukčních vad do 12 měsíců od data uvedení stroje do provozu, uvedeného na záručním listě. Vracené stroje a to i v záruční době musí být odeslány ze ZAPLACENÝM POŠTOVNÝM a budou vráceny na NÁKLADY PRÍJEMCE. Na základě dohody tvoří výjimku stroje spadající do spotřebního majetku ve smyslu směrnice 1999/44/ES pouze za předpokladu, že byly prodány v členských státech EU. Záruční list má platnost pouze v případě, že je předložen spolu s účtenkou nebo dodacím listem. Poruchy vyplývající z nesprávného použití, úmyslného poškození nebo chybějící péče nespádají do záruky. Odpovědnost se dále nevztahuje na všechny přímé a nepřímé škody.

#### ( SK ) ZÁRUKA

Výrobca ručí za správnú činnosť strojov a zaväzuje sa vykonať bezplatnú výmenu dielov opotrebovaných z dôvodu zlej kvality materiálu a následkom konštrukčných väd do 12 mesiacov od dátumu uvedenia stroja do prevádzky, uvedeného na záručnom liste. Vrátené stroje a to i v podmienkach záručnej doby musia byť odoslané so ZAPLATENÝM POŠTOVNÝM a budú vrátené na NÁKLADY PRÍJEMCU. Na základe dohody výnimku tvoria stroje spadajúce do spotrebného majetku, v zmysle smernice 1999/44/ES, len za predpokladu, že boli predané v členských štátoch EÚ. Záručný list je platný len v prípade, keď je predložený spolu s účtenkou alebo dodacím listom. Poruchy vyplývajúce z nesprávneho použitia, neoprávneného zásahu alebo nedostatočnej starostlivosti nespádajú do záruky. Zodpovednosť sa ďalej nevzťahuje na všetky priame i nepriame škody.

#### ( SI ) GARANCIJA

Proizvajalec zagotavlja pravilno delovanje strojev in se zavezuje, da bo brezplačno zamenjal dele, ki se bodo obrabili zaradi slabe kakovosti materiala in zaradi napak pri proizvodnji v roku 12 mesecev od dne začetka delovanja stroja, ki je naveden na certifikatu. Stroje, tudi če zanje še velja garancija, je treba poslati do proizvajalca na stroške stranke in bodo na stroške stranke le-tej tudi vrnjeni. Izjema so stroji, ki so del potrošnih dobrin v skladu z evropsko direktivo 1999/44/EC, le če so bili prodani v državi članici EU. Garancijsko potrдіilo je veljavno le, če sta mu priložena veljaven račun ali prevzemnica. Neprijetnosti, ki izhajajo iz nepravilne uporabe, posegov ali malomarnosti, garancija ne pokriva. Poleg tega proizvajalec zavrača odgovornost za vse neposredne in posredne poškodbe.

#### ( HR/SCG ) GARANCIJA

Proizvođač garantira ispravan rad strojeva i obvezuje se izvršiti besplatno zamjenu dijelova koji su oštećeni zbog loše kvalitete materijala i zbog tvorničkih grešaka, u roku od 12 mjeseci od dana pokretanja stroja, koji je potvrđen na garantnom listu. Vraćeni strojevi, i ako su pod garancijom, moraju biti poslani bez plaćanja troškova prijevoza. Iznimka su strojevi koji se vraćaju kao potrošni materijal, u skladu sa Europskom odredbom 1999/44/EC, samo ako su prodani zemljama članicama EU-a. Garantni list vrijedi samo ako je popraćen računom ili dostavnom listom. Oštećenja nastala uslijed neispravne upotrebe, izmjena izvršenih na stroju ili nemara nisu pokriveni garancijom. Proizvođač se ujedno odriče bilo kakve odgovornosti za sve izravne i neizravne štete.

#### ( LT ) GARANTIJA

Gamintojas garantuoja nepriekaištingą įrenginio veikimą ir įsipareigoja nemokamai pakeisti gaminio dalis, susidėvėjusias ar sugadinusias dėl prastos medžiagos kokybės ar dėl konstrukcijos defektų 12 mėnesių laikotarpyje nuo įrenginio paleidimo datos, kuri turi būti palydyta pažymėjimu. Gražinami įrenginiai, net ir galiojant garantijai, turi būti siunčiami ir bus sugrąžinti atgal PIRKĖJO lėšomis. Išimtį aukščiau aprašytai sąlygai sudaro prietaisai, kurie pagal 1999/44/EC Europos direktyvą gali būti laikomi plataus vartojimo prekėmis bei yra parduodami tik ES šalyse. Garantinis pažymėjimas galioja tik tuo atveju, jei yra lydimas fiskalinio čekio arba pristatymo dokumento. Į garantiją nėra įtraukti nesklandumai, susiję su netinkamu prietaiso naudojimu, aplaidumu ar prasta jo priežiūra. Gamintojas taip pat atsisboja nuo atsakomybės už bet kokius tiesioginius ar netiesioginius nuostolius.

#### ( EE ) GARANTI

Tootajafirma vastutab masinate hea funktsioneerimise eest ja kohustub asendama tasuta osad, mis riknevad halva kvaliteediga

materjali ja konstruktsioonidefektide tõttu, 12 kuu jooksul alates masina käikupanemise sertifikaadil tõestatud kuupäevast. Tagasi saadetakse masinad, ka kehtiva garantiiga, tuleb saata TASUTUD POSTIMAKSUGA ja nende tagastamist SAATEKULUD ON KAUBASAAJA TASUDA. Nagu kehtestatud, teevad erandi masinad, mis kuuluvad euroopa normatiivi 1999/44/EC kohaselt tarbekauba kategooriasse ja ainult siis, kui müüdüd ÜE liikmesriikides. Garantisertifikaat kehtib ainult koos ostu- või kättetoimetamiskviitungiga. Garantii ei hõlma riknemisi, mis on põhjustatud seadme vääras käsitsemisest, modifitseerimisest või hoolimatust kasutamisest. Peale selle ei vastata firma kõigi ostsete või kaudsete kahjude eest.

#### (LV) GARANTĪJA

Ražotājs garantē mašīnu labu darbību un aprēmas bez maksas nomainīt detaļas, kuras nodilst materiāla sliktas kvalitātes dēļ vai ražošanas defektu dēļ 12 mēnešu laikā kopš sertifikātā norādītā mašīnas ekspluatācijas sākuma datuma. Atpakaļ nosūtāmas mašīnas, pat to garantijas laikā, ir jānosūta saskaņā ar FRANKO-OSTA noteikumiem un ražotājs tās atgriezīs uz NORĀDĪTO OSTU. Minētie nosacījumi neattiecas uz mašīnām, kuras saskaņā ar Eiropas direktīvu 1999/44/EC tiek uzskatītas par patēriņa precī, bet tikai gadījumā, ja tās tiek pārdotas ES dalībvalstīs. Garantijas sertifikāts ir spēkā tikai kopā ar kases čeku vai pavadzīmi. Garantija neattiecas uz gadījumiem, kad bojājumi ir radušies nepareizās izmantošanas, noteikumu neievērošanas vai nolaidības dēļ. Turklāt, šajā gadījumā ražotājs ņem jebkādu atbildību par tiešajiem un netiešajiem zaudējumiem.

#### (BG) ГАРАНЦИЯ

Фирмата производител гарантира за доброто функциониране на машините и се задължава да извърши безплатно подмяната на части, които са се повредили, заради некачествен материал или производствени дефекти, до 12 месеца от датата на пускане в действие на машината, доказана с гаранционна карта. Върнатите машини, дори и в гаранция, трябва да бъдат изпратени със ЗАПЛАТЕН ПРЕВОЗ и ще бъдат върнати с НАЛОЖЕН ПЛАТЕЖ. С изключение на машините, които се считат за движимо имущество за постоянно ползване, както е установено от европейската директива 1999/44/EC, само ако машините са продавани в страни членки на Европейския съюз. Гаранционната карта е валидна, само ако е придружена от фискален бон или разписка за доставка. Нередностите, произтичащи от лоша употреба или небрежност, са изключени от гаранцията. Освен това се отклонява всякаква отговорност за директни или индиректни щети.

#### (PL) GWARANCJA

Producent gwarantuje prawidłowe funkcjonowanie urządzeń i zobowiązuje się do bezpłatnej wymiany części, które zepsują się w wyniku złej jakości materiału lub wad fabrycznych w ciągu 12 miesięcy od daty uruchomienia urządzenia, poświadczonych na gwarancji. Urządzenia przesłane do Producenta, również w okresie gwarancji, należy wysłać na warunkach PORTO FRANKO, po naprawie zostaną one zwrócone na koszt odbiorcy. Zgodnie z ustaleniami wyjątkiem są te urządzenia, które są odsyłane jako dobra konsumpcyjne, zgodnie z dyrektywą europejską 1999/44/WE, wyłącznie, jeżeli zostały sprzedane w krajach członkowskich UE. Karta gwarancyjna jest ważna wyłącznie, jeżeli towarzyszy jej kwit fiskalny lub dowód dostawy. Trudności wynikające z nieprawidłowego użytkowania, naruszenia lub niedbałości o urządzenie nie są objęte gwarancją. Producent nie ponosi odpowiedzialności za wszelkie szkody pośrednie i bezpośrednie.

GB	CERTIFICATE OF GUARANTEE	NL	GARANTIEBEWIJS	SK	ZÁRUČNÝ LIST
I	CERTIFICATO DI GARANZIA	H	GARANCIALEVÉL	SI	CERTIFICAT GARANCIJE
F	CERTIFICAT DE GARANTIE	RO	CERTIFICAT DE GARANȚIE	HR/SCG	GARANTNI LIST
E	CERTIFICADO DE GARANTIA	S	GARANTISEDEL	LT	GARANTINIS PAŽYMĖJIMAS
D	GARANTIEKARTE	DK	GARANTIBEVIS	EE	GARANTISERTIFIKAAT
RU	ГАРАНТИЙНЫЙ СЕРТИФИКАТ	N	GARANTIBEVIS	LV	GARANTIJAS SERTIFIKĀTS
P	CERTIFICADO DE GARANTIA	SF	TAKUUTODISTUS	BG	ГАРАНЦИОННА КАРТА
GR	ΠΙΣΤΟΠΟΙΗΤΙΚΟ ΕΓΓΥΗΣΗΣ	CZ	ZÁRUČNÍ LIST	PL	CERTYFIKAT GWARANCJI

MOD. / MONT / МОД / ŪRLAP / MUDEL / МОДЕЛ / Št / Br.

GB Date of buying - I Data di acquisto - F Date d'achat - E Fecha de compra - D Kaufdatum - RU Дата продажи - P Data de compra - GR Ημερομηνία αγοράς - NL Datum van aankoop - H Vásárlás kelte - RO Data achiziției - S Inköpsdatum - DK Købsdato - N Innkjøpsdato - SF Ostopaivämäärä - CZ Datum zakoupení - SK Datum zakúpenia - SI Datum nakupa - HR/SCG Datum kupnje - LT Pirkimo data - EE Ostu kuupäev - LV Pirkšanas datums - BG ДАТА НА ПОКУПКАТА - PL Data zakupu:

NR. / ARIQM / Ē. / Ć. / HOMEP:

GB	Sales company	(Name and Signature)	NL	Verkoper	(Stempel en naam)	SK	Predajca	(Pečiatka a podpis)
I	Ditta rivenditrice	(Timbro e Firma)	H	Eladás helye	(Pecsett és Aláírás)	SI	Prodajno podjetje	(Zig in podpis)
F	Revendeur	(Chachet et Signature)	RO	Reprezentant comercial	(Ștampila și semnătură)	HR/SCG	Tvrtka prodavatelj	(Pečat i potpis)
E	Vendedor	(Nombre y sello)	S	Aterförsljare	(Stämpel och Underskrift)	LT	Pardavėjas	(Antspaudas ir Parašas)
D	Händler	(Stempel und Unterschrift)	DK	Forhandler	(stempel og underskrift)	EE	Edasimüügi firma	(Templ ja allkiri)
RU	ШТАМП и ПОДПИСЬ	(ТОРГОВОГО ПРЕДПРИЯТИЯ)	N	Forhandler	(Stempel og underskrift)	LV	Izplatītājs	(Zīmogs un paraksts)
P	Revendedor	(Carimbo e Assinatura)	SF	Jälleenmyyjä	(Leima ja Allekirjoitus)	BG	ПРОДАВАЧ	(Печат и Печат)
GR	Κατάστημα πωλητής	(Σφ. μαρτύρα και υπογραφή)	CZ	Prodejce	(Raztiko a podpis)	PL	Firma odsprzedająca	(Pieczęć i Podpis)

