



NÁVOD K OBSLUZE

ZÁRUČNÍ LIST

H IG 2000

H IG 3000

H IG 3500

H IG 3500E

H IG 7000

NÁVOD K OBSLUZE INVERTOROVÝCH ELEKTROCENTRÁL: H IG 2000, H IG 3000, H IG 3500, H IG 3500E, H IG 7000.

Úvod

Děkujeme za důvěru a blahopřejeme ke správné volbě.

Elektrocentrála, kterou jste zakoupili, disponuje:

- moderním, čtyřtaktním, úsporným zážehovým motorem,
- robustní, estetickou konstrukcí.

Elektrocentrála byla navržena a vyrobena dle bezpečnostních předpisů Evropské Unie. Používejte ji v souladu s určeným použitím, dodržujte pokyny uvedené v návodu k obsluze. Prosíme o podrobné seznámení s obsahem tohoto návodu k obsluze. V případě jakýchkoliv pochybností před uvedením zařízení do provozu kontaktujte firmu Hahn & Sohn GmbH popř. jejího autorizovaného regionálního zástupce.

Prosíme rovněž o seznámení se Záručním listem. V Záručním listu jsou popsány základní povinnosti uživatele, jejichž dodržování zajistí dobrý stav zařízení a chrání před ztrátou záruky. Pokud uživatel nedodržuje pokyny uvedené v tomto návodu k obsluze, firma Hahn & Sohn GmbH nenese odpovědnost (ze záruky) za vzniklá poškození. V takovém případě firma Hahn & Sohn GmbH nenese rovněž odpovědnost za úrazy nebo smrt obsluhy, popř. jiných osob.

Jak v návodu, tak i na zařízení je umístěná řada upozornění, např. v podobě výstražných nálepek. Ignorování uvedených varování může být příčinou vážné nehody.

Návod obsahuje informace aktuální ke dni jeho tisku. Tyto se mohou nepatrně lišit od vzhledu zařízení a jeho parametrů vzhledem k neustálému vývoji produktu a zaváděným vylepšením. Uživatel je povinen upozornit na tyto rozdíly.

Tento návod musí být připojen k elektrocentrále a spolu s ní prodán.

PŮVODNÍ NÁVOD

revize 3.0
ze dne 02.06.2021

OBSAH

Úvod	3
1. Bezpečnostní pokyny.....	5
2. Konstrukční prvky elektrocentrály	7
3. Operace předcházející uvedení do provozu.....	14
4. Uvedení elektrocentrály do provozu.....	17
5. Obsluha elektrocentrály	19
6. Vypínání elektrocentrály	24
7. Servis a prohlídka.....	24
8. Doprava a skladování	30
9. Možné problémy a jejich řešení	33
10. Technické parametry.....	35
11. Elektrická schémata	37
12. ES prohlášení o shodě.....	40
Záruční list.....	44

1. Bezpečnostní pokyny

VAROVÁNÍ



- Přečtěte si pozorně návod k obsluze. Dodržujte v něm obsažené pokyny a používejte zařízení správně. To zajistí správné fungování elektrocentrály a zamezí její poškození.

VAROVÁNÍ



- Spaliny obsahují sloučeniny toxické pro člověka a zvířata. Nikdy nepoužívejte agregát v uzavřených místnostech bez náležitého větrání.

VAROVÁNÍ



- Tlumič elektrocentrály se během práce zařízení zahřívá na vysokou teplotu a zůstává horký po dlouhou dobu po jeho zastavení. Před skladováním nebo přemísťováním vyčkejte na úplné ochladnutí. Abyste zamezili popálení, nedotýkejte se tlumiče ani motoru během práce motoru ani krátce po jeho zastavení.

VAROVÁNÍ

- Zapojte výhradně kabely kompatibilní se zásuvkami elektrocentrál. Zapojení jiného kabelu může způsobit úraz elektrickým proudem.

VAROVÁNÍ

- Benzín je hořlavina. Tankujte palivo jen v dobře větraném místě, se zastaveným motorem.
- Během tankování nepoužívejte oheň, cigarety apod.
- Dávejte pozor, abyste nerozlili palivo během plnění nádrže. Pokud během tankování paliva došlo k jeho rozlítí, okamžitě utřete do sucha všechny potřísněné prvky.

VAROVÁNÍ

- Elektrocentrály H IG patří ke skupině invertorových elektrocentrál. Invertorové elektrocentrály mohou pracovat nepřetržitě jen po dobu uvedenou v daných katalozích.

⚠ VAROVÁNÍ

- Nezapojte elektrocentrálu přímo do domácí sítě. Takové zapojení může způsobit výbuch elektrocentrály, spálení nebo požár elektroinstalace. Elektrocentrála může napájet domácí síť jen tehdy, pokud je tato přizpůsobená a elektrocentrála je zapojená do rozváděče takovým způsobem, že v okamžiku obnovení přívodu napětí z rozvodné sítě bude okamžitě odpojena. Takovou úpravu domácí sítě smí provádět jen odborná firma. Takovou úpravu nelze provádět samostatně.

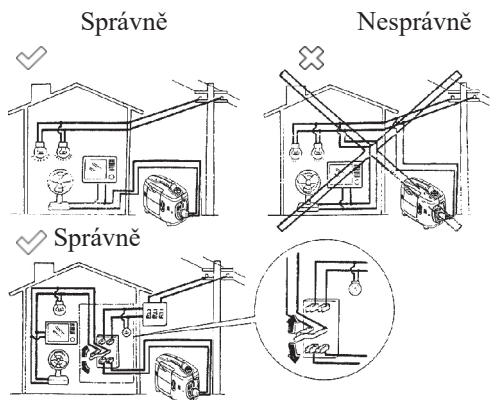

⚠ VAROVÁNÍ

- Vždy provádějte činnosti předcházející uvedení zařízení do provozu (popsané v návodu), tím zamezíte úrazům a poškození zařízení.
- Umístěte elektrocentrálu nejméně 1 metr od stěn a jiných zařízení.
- Obsluhujte elektrocentrálu s pomocí ovládacího panelu.
- Pokud je elektrocentrála nakloněná, může dojít k úniku paliva.
- Přečtěte si v návodu, jak v případě nouze rychle vypnout elektrocentrálu.
- Nedovolte používat elektrocentrálu osobě, která se neseznámila s návodem k obsluze.
- Udržujte elektrocentrálu během práce mimo dosah dětí a zvířat.
- Skladujte elektrocentrálu v místě nedostupném pro děti a zvířata.
- Držte ruce daleko od pohyblivých prvků zařízení - tak zamezíte úrazům.
- Elektrocentrála je potenciálním zdrojem úrazu elektrickým proudem - nedotýkejte se zařízení mokřými rukama. Nepoužívejte elektrocentrálu v dešti a sněžení. Zajistěte zařízení proti zmoknutí.

2. Konstrukční prvky elektrocentrály

a) H IG2000/3000 (na příkladu H IG2000)

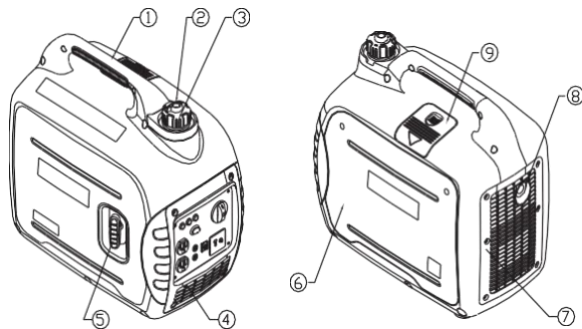

1. Madlo
2. Odvětrání nádrže
3. Plnicí zátka paliva
4. Kontrolní panel
5. Ruční startér
6. Boční kryt
7. Zadní kryt
8. Tlumič
9. Kryt zapalovací svíčky

Ovládací panel

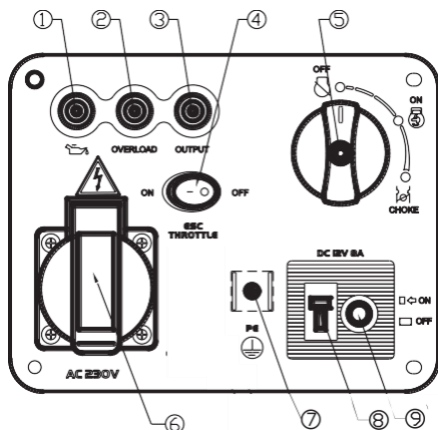

1. Kontrolka nízké hladiny oleje
2. Kontrolka přetížení
3. Kontrolka výstupu AC
4. Přepínač SMART (ESC)
5. Přepínač (start/stop/palivový ventil/sytič)
6. Zásuvka AC
7. Svorka uzemnění
8. Výstup DC
9. Ochrana DC

b) H IG3500

1. Plnicí zátka paliva
2. Madlo
3. Kontrolní panel
4. Kryt
5. Akumulátor
6. Brzda
7. Ruční startér
8. Kryt
9. Tlumič
10. Vypouštěcí šroub oleje
11. Plnicí zátka oleje
12. Vzduchový filtr
13. Karburátor
14. Zapalovací svíčka
15. Pohled zleva na kryt
16. Průzor pro kontrolu hladiny oleje

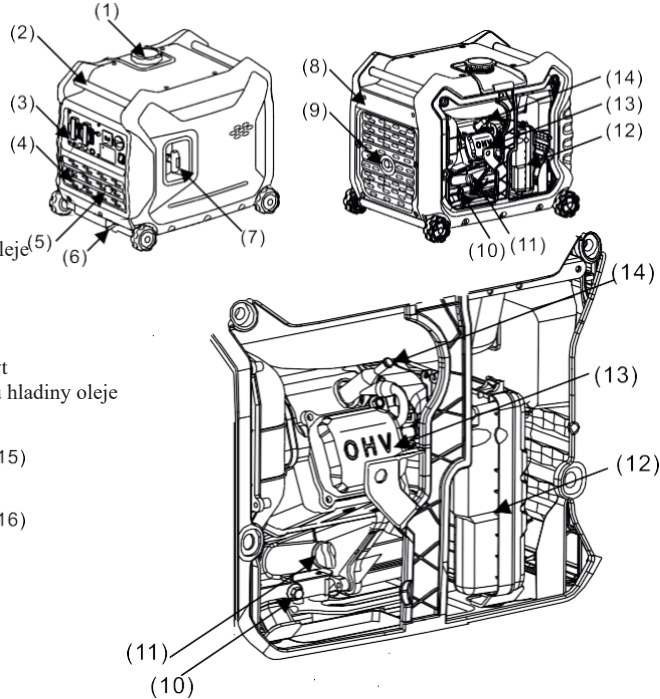

Ovládací panel 230V

1. Zásuvka AC
2. Síťový vypínač AC
3. Digitální displej
4. Přepínač (start/stop/palivový ventil/sytič)
5. Ochrana DC
6. Zásuvka DC
7. Přepínač elektrického startování/Spínací skříňka
8. Přepínač SMART (ESC)
9. Zásuvka pro paralelní provoz se stejným modelem
10. Svorka uzemnění

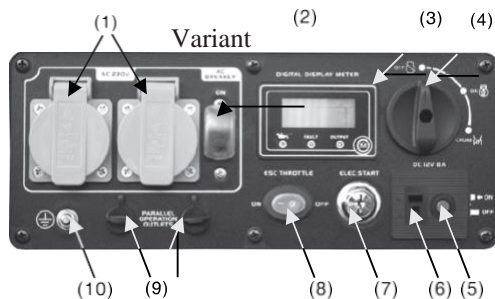
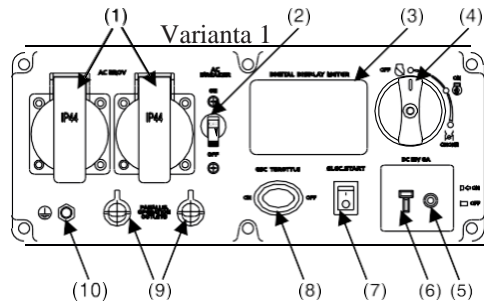

c) H IG3500E

- 1- rám,
- 2- ukazatel hladiny paliva,
- 3- plnicí zátka paliva,
- 4- palivová nádrž,
- 5- ovládací panel,
- 6- svorka uzemnění,
- 7- přepínač (start/stop/palivový ventil/sytič),
- 8- madlo ručního startování,
- 9- pohled na kryt,
- 10- tlumič,
- 11- vypouštěcí šroub oleje,
- 12- plnicí zátka oleje,
- 13- vzduchový filtr,
- 14- karburátor,
- 15- zapalovací svíčka.

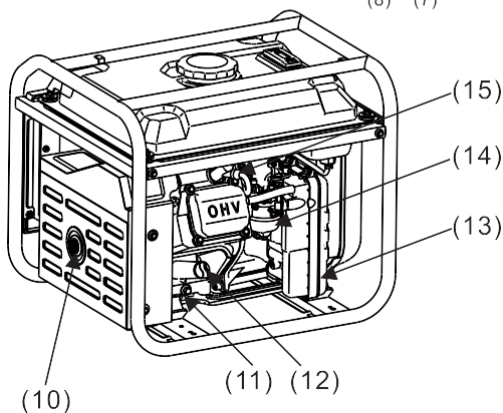
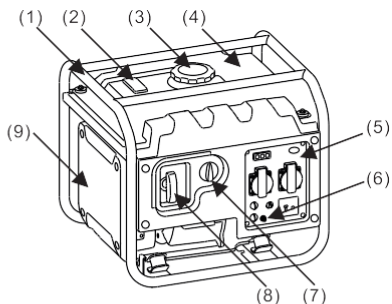

Ovládací panel

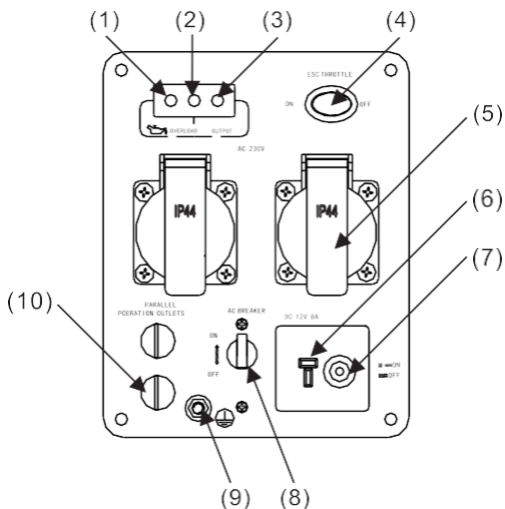

- 1- kontrolka nedostatku oleje,
- 2- kontrolka přetížení,
- 3- kontrolka výstupu AC,
- 4- přepínač SMART (ESC),
- 5- zásuvka AC,
- 6- ochrana DC,
- 7- zásuvka DC,
- 8- ochrana proti přetížení,
- 9- svorka uzemnění,
- 10- zásuvka pro paralelní provoz se stejným modelem

2.3. Kontrola

2.3.1. Přepínač 3 v 1

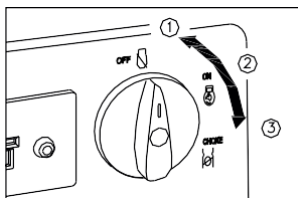

1. Přepínač práce v poloze „OFF“ (poloha „1“). Zapalování vypnuto, palivo uzavřené. Motor nenastartuje.
2. Přepínač práce v poloze „ON“ (poloha „2“). Zapalování zapnuto, palivo otevřené, sytič vypnutý.
3. Přepínač práce v poloze „CHOKE“ (poloha „3“). Zapalování zapnuto, palivo otevřené, sytič zapnutý.
Sytič není nutný pro nastartování nahřátého motoru.

2.3.2. ESC (Engine smart control) - Chytré řízení motoru

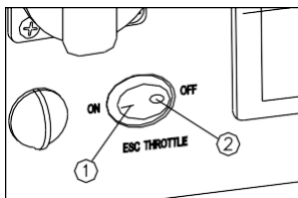

1. Přepínač v poloze „ON“ - poloha „1“. Je zapnuta jednotka řídicí otáčky motoru dle připojeného zatížení generátoru. Výsledkem je snížení spotřeby paliva a menší hlučnost.
2. Přepínač v poloze „OFF“ - poloha „2“. Motor pracuje na jmenovitých otáčkách nezávisle na připojeném zatížení.

Přepínač řídicí jednotky motoru ESC se musí nacházet v poloze „OFF“, kdy napájená elektrická zařízení, jako jsou např. kompresory, ponorná čerpadla mají vysoký startovací proud.

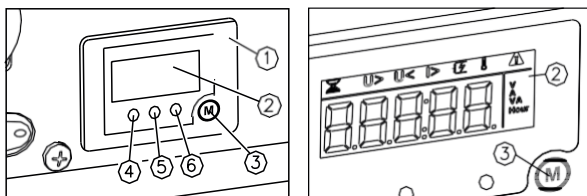

2.3.3. Digitální displej (H IG3500/H IG3500E)

1. Multimetr
2. Displej z tekutého krystalu
3. Tlačítko volby zobrazovaného parametru
4. Kontrolka oleje
5. Kontrolka přetížení
6. Kontrolka AC



Během normálního provozu tlačítko slouží k přepínání obrazovek zobrazujících údaje, jako je napětí, proud, výkon, doba provozu.

V případě nouzových situací:

1. $U >$ - příliš vysoké napětí AC nebo DC na displeji se zobrazuje značka AC nebo DC (alternativně značka AC nebo DC a číselná hodnota),
2. $U <$ - příliš nízké napětí AC nebo DC na displeji se zobrazuje značka AC nebo DC (alternativně značka AC nebo DC a číselná hodnota),
3. $I >$ - přetížení proudového výstupu elektrocentrály,
4.  - zkrat na výstupu elektrocentrály,
5.  - přehřátí elektrocentrály,
6.  - termín údržby.

2.3.4. Kontrolka oleje (červená)

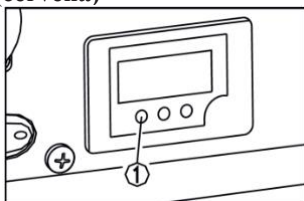

Pokud hladina oleje klesne pod stanovenou hodnotu, rozsvítí se červená výstražná kontrolka a motor se automaticky zastaví. Dokud nedoplníte olej do příslušné hladiny, motor nenastartuje.

Pokud motor se zastaví a nelze jej spustit, přepněte přepínač motoru do polohy „ON“ a zatáhněte za madlo ručního startéru. Pokud kontrolka oleje bliká po dobu několika sekund, množství motorového oleje je nedostatečné. Doplňte olej a nastartujte elektrocentrálu.

2.3.5. Kontrolka přetížení (červená)

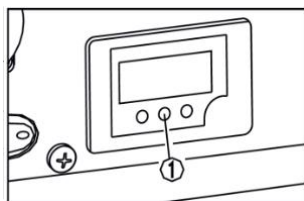

Kontrolka přetížení se rozsvítí, pokud se vyskytne přetížení kteréhokoliv ze spotřebičů, přehřeje se invertorová jednotka, popř. zvýší se napětí na výstupech AC. Následně se aktivuje pojistka okruhu, přeruší výrobu proudu (motor nadále pracuje, kontrolka AC - zelená zhasne, kontrolka přetížení - červená bude svítit).

Postup:

1. Vypněte všechny spotřebiče a zastavte motor.
2. Snižte zatížení spotřebičů.
3. Zkontrolujte průchodnost vstupu vzduchu.
4. Opět nastartujte motor.

2.3.6. Kontrolka AC (zelená)

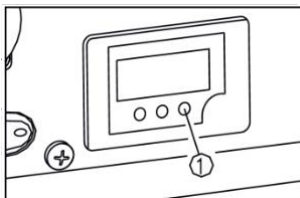

Kontrolka se rozsvítí při startu motoru, pokud jsou parametry napětí správné.

2.3.7. Ochrana DC

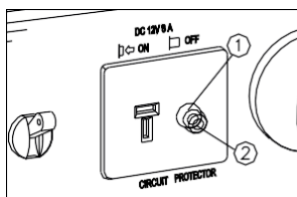

Pojistka DC se automaticky přepne do polohy „OFF“, pokud jsou spotřebiče připojené ke generátoru a proud se zvýší nad jmenovitý. Pro reset ochrany DC stiskněte tlačítko pojistky do polohy ON.

POZOR

Snižte zatížení spotřebičů pod jmenovitý výkon generátoru, pokud ochrana DC vypíná. Pokud pojistka vypíná opakovaně, okamžitě vypněte zařízení a kontaktujte autorizovaný servis.

2.3.8. Uzemnění

Připojte uzemnění ke svorce (1) na elektrocentrále. Vždy před prací uzemněte elektrocentrálu.

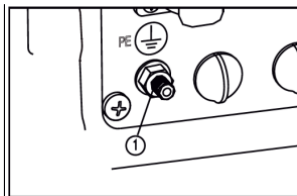

2.3.9. Paralelní zásuvka (volitelně)

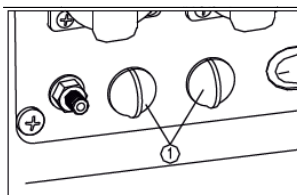

Paralelní zásuvka umožňuje paralelní propojení s pomocí speciálních kabelů dvou elektrocentrál stejného typu a stejného výkonu (např. H IG3500 z H IG3500E) v případě potřeby napájení spotřebičů s větším odběrem proudu. (V případě paralelní práce je jmenovitý výkon 5,6 kVA a jmenovitý proud 60A/100V, 50A/120V, 26A/230V.)

1. Je přísně zakázáno propojování elektrocentrál s rozdílným výkonem. Může to způsobit poškození obou elektrocentrál, na které se nevztahuje záruka.
2. Je zakázáno používání zásuvek AC a DC (na panelech elektrocentrál), když jsou elektrocentrály paralelně propojené.
3. Při použití paralelního kabelu věnujte pozornost tomu, abyste nepřetěžovali propojené elektrocentrály.

2.3.10. Brzda

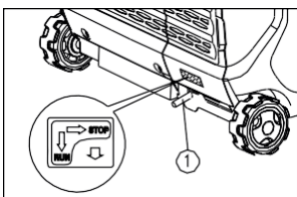

Během práce a po zastavení elektrocentrály přepněte přepínač brzdy do polohy „STOP“. Před přemístěním zařízení přepněte přepínač brzdy do polohy „RUN“.

3. Operace předcházející uvedení do provozu

⚠ POZOR

- Kontrolu před každým použitím zařízení provádějte výhradně se zastaveným motorem.

3.1. Zkontrolujte hladinu paliva

Doporučeným palivem je bezolovnatý benzín Pb95/E5. Pokud je hladina paliva nízká, doplňte palivo do horní hladiny. Nepoužívejte žádná aditiva do paliv. Nemíchejte benzín s motorovým olejem ani motorovou naftou. Zamezte veškerému znečištění paliva, zejména vodou a pískem. Po natankování paliva dotáhněte řádně plnicí zátku paliva.

POZOR

- Benzín je hořlavou a výbušnou látkou. Tankujte palivo jen v dobře větraném místě, se zastaveným motorem. V blízkosti benzínu nekuřte a zamezte vzniku jisker. Dávejte pozor, abyste nepřeplnili nádrž při tankování - ve hrdle nádrže nesmí být palivo. Dotáhněte pečlivě plnicí zátku po natankování. Dávejte pozor, abyste nerozlili benzín během tankování. Pokud polijete centrálu palivem, utřete před uvedením zařízení do provozu všechny mokré části do sucha. Zamezte kontaktu benzínu s pokožkou, nevdechujte výpary benzínu. Skladujte benzín v místě nedostupném pro děti a zvířata.

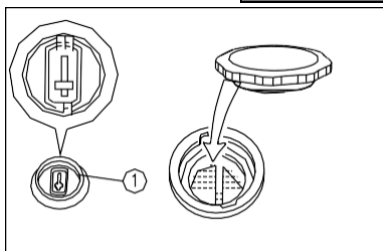
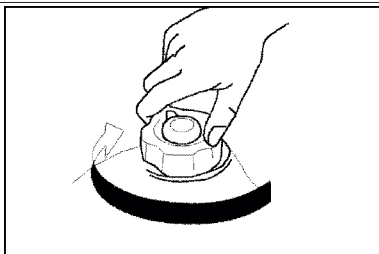

1 - ukazatel hladiny paliva

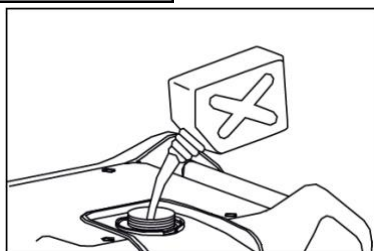

Doporučené palivo: bezolovnatý benzín Pb95/E5
Objem palivové nádrže: H IG2000/3000:4L, H IG3500/E:10 L

3.2. Zkontrolujte hladinu oleje

POZOR

- Použití oleje nízké kvality, použitého oleje nebo oleje určeného pro dvoutaktní motory zkracuje životnost zařízení. Použití zařízení s nedostatečným množstvím oleje může způsobit jeho vážné poškození.

Používejte kvalitní olej pro 4-taktní motory. Doporučené oleje: Shell, Castrol, Mobil, apod. V polských podmínkách je nejlepší použít minerální olej SAE 15W-40. Olej doporučený výrobcem: SAE 10W-30.

Typ oleje	Rozsah teploty
10W-30	-25°C - 30°C
15W-40	-15°C - 40°C

Kontrola hladiny oleje

Vypněte elektrocentrálu, pokud pracuje. Vyšroubujte plnicí zátku oleje s měrkou a utřete do sucha. Vložte zpět měrku oleje (bez zašroubování) do plnicího hrdla oleje, vyjměte a zkontrolujte hladinu oleje na měrce. Pokud je hladina oleje nízká, doplňte olej na správnou hladinu. Pokud je hladina oleje vysoká, přebytek odsajte pomocí stříkačky s pryžovou hadičkou.

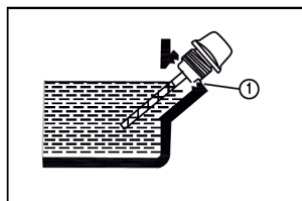
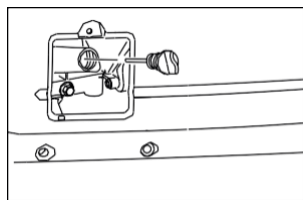

Množství oleje v motoru: H IG 2000 : 0,35L, H IG 3000/3500/3500E: 0.6 L

3.3. Zkontrolujte vzduchový filtr

Odšroubujte kryty (1) a sejměte kryt (2).

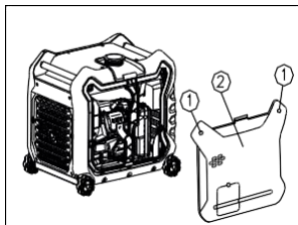

Sejměte kryt vzduchového filtru a vyjměte filtrační vložku (3). Očistěte filtrační vložku (pokud je v pořádku) s pomocí rozpouštědla a pak osušte nebo vyměňte za novou. Po očištění/výměně filtrační vložky oleje ji navlhčete a vymáčkněte přebytek oleje. Pro zamezení poškození musí být filtrační vložka jen navlhčená, nesmí z ní stékat olej. Umístěte filtrační vložku na původní místo. Namontujte kryt vzduchového filtru v původní poloze.

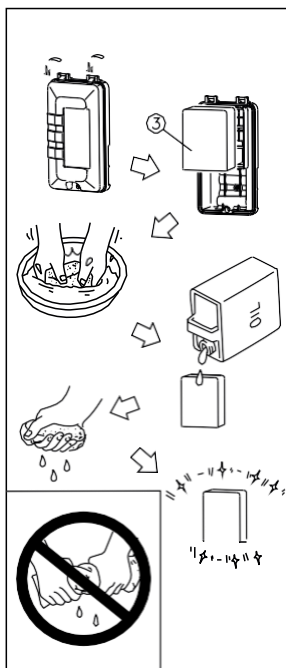

POZOR

- Nikdy nepoužívejte motor bez vzduchového filtru, do motoru proniknou nečistoty a způsobí jeho zadření nebo rychlé opotřebení.

4. Uvedení elektrocentrály do provozu

⚠ POZOR

- Elektrocentrála se může používat se jmenovitým zatížením v normálních klimatických podmínkách: teplota okolí 25°C, barometrický tlak 100 kPa, relativní vlhkost 30 %. Výkon elektrocentrály se mění dle teploty, výšky (nižší tlak vzduchu ve větší výšce) a vlhkosti. Výkon elektrocentrála klesá, pokud jsou teplota, vlhkost a výška vyšší, než v normálních klimatických podmínkách. Navíc je třeba snížit zatížení při použití elektrocentrály v uzavřených místnostech.

⚠ POZOR

- Před uvedením elektrocentrály do provozu odpojte všechna zařízení ze zásuvek AC a DC.

4.1. Pro uvedení elektrocentrály do provozu:

1. Přepněte vypínač ESC do polohy „OFF“.

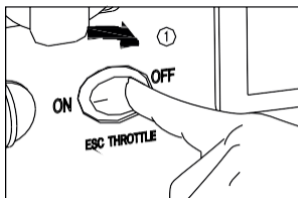

2. Přepněte přepínač 3 v 1 do polohy CHOCK.

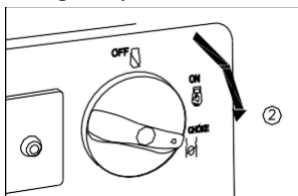

Pokud startujete teplý motor, není nutné zapínat sytič. V takovém případě ihned přepněte vypínač do polohy ON.

3. Elektrické startování

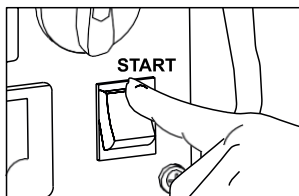

Varianta 1

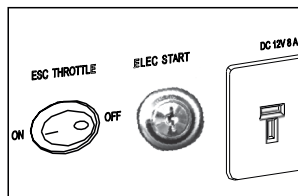

Varianta 2

Varianta 1: Pro elektrické startování přepněte přepínač motoru na ovládacím panelu do polohy „ON“ nebo stiskněte START. Pokud do 3 sekund motor nenastartuje, uvolněte tlačítko START a vyčkejte 10 sekund před dalším pokusem - tímto zamezíte spálení startéru.

Varianta 2: Otočte klíček ve spínací skříňce. Po nastartování motoru uvolněte klíček (samočinně se vrátí do polohy ON). Nepoužívejte startér při pokusu nastartovat déle než 3 sekundy. Pokud byl pokus nastartovat neúspěšný, vyčkejte před dalším pokusem cca 10 sekund. Nedodržení tohoto doporučení může způsobit poškození startéru. Po několika neúspěšných pokusech pokračujte se startováním motoru ručně, abyste zamezili úplnému vybití akumulátoru.

4. Ruční startování

Pomalou zatáhněte za madlo ručního startéru do prvního odporu, pak zatáhněte silně.

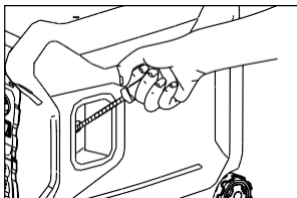

⚠ POZOR

- Nepouštějte volně madlo, po nastartování motoru jej držte v ruce a pomalu mu dovolte vrátit se do stroje. Pokud volně pustíte madlo ručního startéru, může to způsobit jeho poškození nebo poškození elektrocentrály.

5. Pokud jste startovali motor se zapnutým sytičem, postupně dle zahřívání motoru přemístěte vypínač z polohy „CHOKE“ do polohy „ON“.

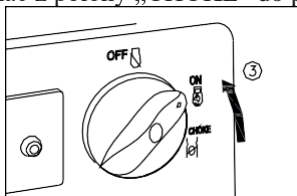

⚠ POZOR

- Při startování motoru s tlačítkem ESC v poloze „ON“ bez zatížení: při teplotě okolí pod 0°C motor bude pracovat se jmenovitými otáčkami (3600 ot./min.) po dobu 5 minut do okamžiku zahřátí motoru, při teplotě okolí pod 5°C po dobu 3 minut. Po uvedené době funguje jednotka ESC správně, pokud je přepínač ESC v poloze „ON“.

5. Obsluha elektrocentrály

POZOR

- Doba používání elektrocentrály s maximálním zatížením nesmí přesáhnout 30 minut. Pro trvalý provoz nevyužívejte plný výkon.
- Nepřekračujte žádné limity uvedené v návodu.
- Neupravujte elektrocentrálu ani nepoužívejte k jiným účelům, než určené použití.

POZOR

- Pro zamezení úrazu elektrickým proudem musí být elektrocentrála uzemněná. Zapojte vodič uzemnění (silný) ke svorce uzemnění na panelu elektrocentrály na jedné straně a k uzemnění na druhé straně. V polních podmínkách zakopejte do země ocelovou pásovnu do hloubky min. 0,5 m s délkou min. 3 m a připojte k němu vodič uzemnění elektrocentrály.
- Zapojení elektrocentrály do domovní sítě musí provést odborná firma za dodržení veškerých elektrotechnických zásad. Neodborné zapojení elektrocentrály do domovní sítě může způsobit požár elektroinstalace, výbuch a spálení elektrocentrály. Instalaci do domovní sítě smí provádět jen firma nebo osoba s oprávněním SEP do min. 1 kV.

POZOR

- Nepropojujte více elektrocentrál, pokud k tomu nejsou přizpůsobeny od výrobce.
- Nemontujte prodloužení na tlumič. V případě nutnosti instalujte odtah spalin.

POZOR

- V případě nutnosti použít prodlužku dbejte o to, aby měla odpovídající izolaci - vnější plášť.
- Délka prodlužky nesmí přesahovat 60 m při průřezu vodičů 1,5 mm². V případě větších vzdáleností použijte prodlužku s větším průřezem vodičů (konzultujte se zkušeným elektrikářem).
- Udržujte elektrocentrálu mimo dosah dětí, zvířat a neoprávněných osob.
- Většina zařízení má vyšší příkon při startu - pamatujte na to.

5.1. Připojení spotřebičů k zásuvkám AC

POZOR

- Před připojením elektrických zařízení k zásuvkám AC se ujistěte, že jsou vypnuta.
- Ujistěte se, že všechna připojovaná elektrická zařízení, včetně vodičů a zástrček, jsou v dobrém stavu.
- Ujistěte se, že celkové zatížení je menší než jmenovitý výkon elektrocentrály.
- Ujistěte se, že proud zatížení je menší než jmenovitý proud zásuvky.
- Ujistěte se, že elektrocentrála je uzemněná. Pokud elektrické zařízení není uzemněné, elektrocentrála musí být vždy uzemněná.

1. Nastartujte motor.
2. Přepněte přepínač ESC do polohy „ON“.
3. Připojte zařízení do síťové zásuvky AC.
4. Ujistěte se, že svítí kontrolka AC.
5. Zapněte připojená elektrická zařízení.

POZOR

- Přepínač ESC se před zvýšením otáček motoru na jmenovitou hodnotu musí nacházet v poloze „OFF“.

Většina zařízení s pohonem motoru během startu má vyšší elektrické parametry, než jmenovité. Během startu takových zařízení se může rozsvítit červená kontrolka přetížení, měla by zhasnout po 4 s. Pokud červená kontrolka přetížení nezhasne po této době, kontaktujte firmu Hahn & Sohn GmbH popř. jejího autorizovaného regionálního zástupce.

Při připojování několika spotřebičů elektrické energie jako první připojujte zařízení s největším startovacím proudem, jako poslední s nejmenším startovacím proudem.

Pokud je elektrocentrála přetížená nebo je zkrat v připojeném zařízení, rozsvítí se červená kontrolka přetížení. Po cca 4 sekundách bude odpojen přívod proudu do připojených zařízení, zelená kontrolka AC zhasne. Zastavte zařízení a zjistěte příčinu problému. Zjistěte, zda příčinou není zkrat v připojeném zařízení nebo přetížení, opravte a opět uveďte zařízení do provozu.

POZOR

- Jmenovité DV napětí je 12V.

POZOR

- Nejprve nastartujte motor a následně připojte elektrocentrálu k akumulátoru pro nabíjení.
- Před zahájením nabíjení akumulátoru se ujistěte, že ochrana DC je zapnutá.

1. Nastartujte motor.
2. Zapojte červený vodič nabíječky akumulátoru ke kladné (+) svorce akumulátoru.
3. Zapojte černý vodič nabíječky akumulátoru k záporné (-) svorce akumulátoru.
4. Přepněte přepínač ESC do polohy „OFF“ pro zahájení nabíjení akumulátoru.

POZOR

- Připojujte vodiče nabíječky akumulátoru ke svorkám akumulátoru pečlivě, aby se neodpojily kvůli vibracím motoru nebo jiným faktorům.
- Ochrana DC vypíná automaticky, pokud během nabíjení akumulátoru teče proud větší než jmenovitá hodnota. V takovém případě pro pokračování nabíjení akumulátoru přepněte ochranu DC do polohy „ON“. Pokud ochrana DC opět vypne do polohy „OFF“, přerušte nabíjení a kontaktujte firmu Hahn & Sohn GmbH, popř. jejího autorizovaného regionálního zástupce.
- Změřte hustotu elektrolytu pro zjištění, zda je akumulátor plně nabitý. Při plném nabití je hustota elektrolytu 1.26 - 1.28 g/cm³.
- Je vhodné kontrolování hustoty elektrolytu nejméně každou hodinu, abyste předešli nadměrnému nabití akumulátoru.
- Během nabíjení akumulátoru dodržujte veškerá možná bezpečnostní opatření. Zamezte vzniku jisker a používání ohně v místě nabíjení akumulátoru.
- Elektrolyt v akumulátoru je roztokem kyseliny, je toxický a nebezpečný, může způsobit vážné poleptání. Zamezte kontaktu elektrolytu s pokožkou, očima a oblečením. V případě kontaktu elektrolytu s tělem okamžitě odstraňte potřísněné oblečení, avšak nestrhávejte části oblečení, které přilnuly k tělu – nechte to na odborné lékařské péči. Místo kontaminace umyjte velkým množstvím čisté tekoucí vody. V případě poleptání navíc umyjte 1% roztokem hydrouhličitanu sodného (jedlé sody) nebo obyčejným mýdlem (zásaditá reakce) pro neutralizaci kyseliny. Je zakázáno používání jakýchkoliv masť. Zraněné místo ošetřete sterilním obvazem a neodkladně vyhledejte lékařskou pomoc.

5.3. Paralelní provoz AC (volitelně)

Před zapojením zařízení k oběma elektrocentrálám se ujistěte, že je v dobrém stavu a jeho elektrické parametry nepřekračují parametry zásuvky. Během paralelního provozu přepínač ESC na obou elektrocentrálách musí být ve stejné poloze.

1. S pomocí kabelu pro paralelní provoz propojte elektrocentrály dle návodu dodaného spolu se sadou kabelů.
2. Nastartujte motory a ujistěte se, že na každé elektrocentrále svítí zelená kontrolka AC.
3. Připojte zařízení do síťové zásuvky AC.
4. Zapněte připojené zařízení.

POZOR





- Ujistěte se, že zařízení jsou v dobrém stavu. Poškozené zařízení nebo napájecí kabel může být příčinou úrazu elektrickým proudem.
- Pokud zařízení nefunguje správně, zpomaluje nebo náhle zastavuje, okamžitě je vypněte. Odpojte zařízení a zkontrolujte, zda je příčinou zařízení, nebo překročení jmenovitého zatížení elektrocentrály.
- Ujistěte se, že elektrické parametry zařízení nepřekračují jmenovité parametry elektrocentrály. Nikdy nedovolte práci zařízení s parametry překračujícími jmenovité hodnoty déle než 30 minut.
- Nelze propojovat pro paralelní provoz různé modely elektrocentrál.
- Neodpoujte kabel pro paralelní provoz během práce elektrocentrály.
- Během práce jedné elektrocentrály musí být kabel pro paralelní provoz odpojený.
- Značné přetížení elektrocentrály způsobující trvalé svícení červené kontrolky přetížení může vést k poškození elektrocentrály.
- Krátkodobá přetížení elektrocentrály způsobující krátkodobé svícení červené kontrolky mohou zkrátit životnost elektrocentrály.
- Během trvalého provozu nesmí být překračován jmenovitý výkon elektrocentrály.
- Jmenovitý výkon při paralelním provozu je 6 kW.

5.4. Rozsah použití

POZOR

- Při používání elektrocentrály se ujistěte, že celkové zatížení nepřekračuje jmenovitý výkon elektrocentrály, jinak může dojít k jejímu poškození.
- Současné využití zásuvek AC a DC je možné, avšak celkový výkon by neměl přesahovat jmenovitý výkon.

V následující tabulce je uvedený výkon zařízení, pokud je používáno samostatně.

AC				DC 
Účinník	1	0.8 - 0.95	0.4 - 0.75 (účinnost 0.85)	
3500i	< 3000W	< 2400W	< 1200W	Jmenovité napětí 12 V Jmenovitý proud 8 A

Příklad:

Jmenovitý výkon elektrocentrály		3000VA
	Účinník	
AC	1.0	~3000W
	0.8	~2400W
DC	--	96W(12V/8A)

Kontrolka přetížení se rozsvítí, pokud celkový výkon překročí rozsah použití.

POZOR

- Nepřetěžujte elektrocentrálu. Celkové zatížení od všech elektrických zařízení nesmí překročit jmenovitý výkon elektrocentrály. Přetížení může poškodit elektrocentrálu.
- V případě napájení jemných zařízení, elektronických regulátorů, PC, elektronických počítačů, mikroprocesorových zařízení, nabíječek akumulátorů se doporučuje udržovat dostatečnou vzdálenost od elektrocentrály pro zamezení rušení od motoru.
- Zajistěte rovněž, aby rušení/elektrický šum od motoru nerušil jiná elektrická zařízení poblíž elektrocentrály.
- Některá elektrická zařízení nebo běžné elektromotory mají vysoký startovací proud, proto se nesmí používat, ani pokud patří k rozsahu použití uvedeném v tabulce výše.

6. Vypnutí agregátu

1. Vypněte všechny spotřebiče.
2. Odpojte všechny spotřebiče.

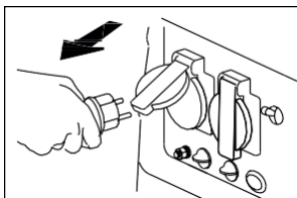

3. Přepněte vypínač ESC do polohy „OFF“.

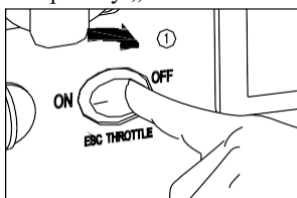

4. Přepněte přepínač 3 v 1 do polohy „OFF“.

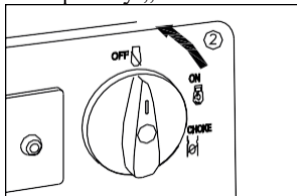

7. Servis a prohlídka

Cílem pravidelných prohlídek a seřizování je udržování elektrocentrály v nejlepším možném stavu.

NEBEZPEČÍ

- Vypněte motor před provedením servisu.

V následující tabulce jsou uvedené povinné kontroly a prohlídky elektrocentrály. Dodržování těchto doporučení umožní prodloužit životnost zařízení a chrání před ztrátou záruky. Nedodržování doporučení uvedených v tabulce může být příčinou ztráty záruky.

V následující tabulce jsou použita následující označení:

X – znamená povinnost provést činnosti v uvedené lhůtě,

X(1) – znamená, že činnost je třeba provádět častěji, než je doporučeno, pokud zařízení pracuje v podmínkách se zvýšenou vlhkostí,

X(2) – znamená, že činnost musí být provedena v sídle Poskytovatele záruky nebo u Autorizovaného regionálního zástupce Poskytovatele záruky.

Činnost		Jak často provádět?			
		Interval	První měsíc nebo 20 mth	Každých šest měsíců nebo 100 mth	Každých dvanáct měsíců nebo 300 mth
Zapalovací svíčka	V případě potřeby kontrola, čištění a výměna	X			
Palivo	Kontrola hladiny paliva a úniků	X			
Palivové vedení	V případě potřeby kontrola, výměna	X			
Motorový olej	Kontrola hladiny oleje	X			
	Výměna		X	X	
Vzduchový filtr	Kontrola	X			
	V případě potřeby čištění a výměna			X (1)	
Kryt tlumiče	V případě potřeby kontrola, čištění a výměna			X	
Lapač jisker	V případě potřeby kontrola, čištění a výměna			X	
Palivový filtr	V případě potřeby čištění a výměna				X
Odvzdušňovací hadice klikové skříně	V případě potřeby kontrola, výměna				X

Hlava válce	Čištění, v případě potřeby častěji				X (2)
Vůli ventilů	Kontrola, v případě potřeby seřízení				X (2)
Vybavení/Spoje	Kontrola, v případě potřeby oprava				X (2)
Místa, kde byly zjištěny závady během používání		X			

7.1. Kontrola zapalovací svíčky

Odšroubujte šrouby (1), sejměte vnější kryt elektrocentrály (2) a koncovku kabelu zapalování ze svíčky (3). Opatrně odstraňte nečistoty kolem svíčky.

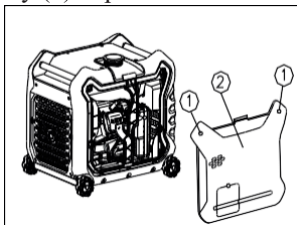

S pomocí klíče na svíčky (4) vyšroubujte zapalovací svíčku otáčením doleva.

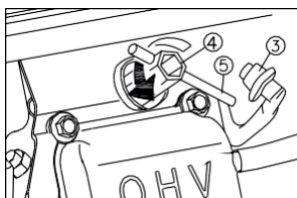

Zkontrolujte stav svíčky a odstraňte nečistoty, v případě potřeby vyměňte svíčku za novou.

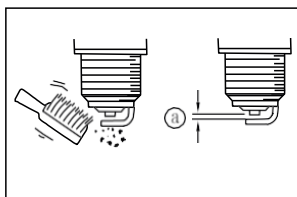

Zkontrolujte vzdálenost elektrod pomocí spárové měrky. Vzdálenost by měla být cca 0,6 - 0,7 mm.

POZOR

- Doporučené zapalovací svíčky:
BPR6ES/BP6ES (NGK)
F7RTC/F7TC

Zašroubujte zapalovací svíčku s pomocí klíče momentem cca 20 Nm. Nasadte koncovku kabelu na svíčku a kryt. Pokud není k dispozici momentový klíč, zašroubujte svíčku do hlavy motoru na doraz. Po zašroubování nové svíčky rukou dotáhněte klíčem o 1/4 - 1/2 otáčky. Pokud montujete starou svíčku, dotáhněte jen o 1/8 otáčky klíče.

7.2. Seřízení karburátoru

Seřízení karburátoru musí provádět autorizovaný servisní technik s příslušnými znalostmi a nezbytným vybavením.

7.3. Palivový filtr

1. Odšroubujte šrouby krytu (1) a sejměte kryt (2).

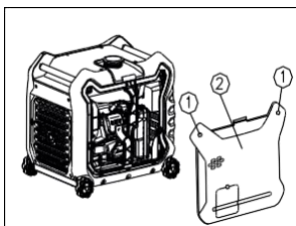

2. Vypusťte palivo z nádrže. Přidrže a posuňte objímku trubky (3) dolů, vyjměte palivovou hadičku (4) spojující s palivovou nádrží. Vyjměte palivový filtr (5). Vyčistěte filtr nehořlavým rozpouštědlem nebo rozpouštědlem s vyšší zápalnou teplotou, následně osušte. Namontujte palivový filtr zpět do hlavní trysky (6) palivové nádrže. Následně nasadte palivovou hadičku do hlavní trysky (6) palivové nádrže a nasadte objímku hadice (3).

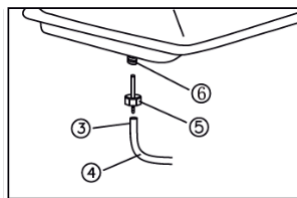

7.4. Výměna oleje

Umístěte elektrocentrálu na rovné ploše a zahřejte motor po dobu několika minut. Odšroubujte šroub (1) a sejměte průzor motorového oleje (2).

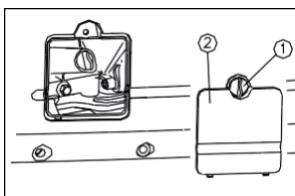

⚠ POZOR

- Před výměnou pamatujte na nastavení vypínače zapalování do polohy OFF a uzavření palivového kohoutku.

⚠ POMOC

- Vypouštějte olej, když je motor ještě teplý. To umožní lepší vytečení použitého oleje z motoru. Buďte opatrní, abyste se nepopálili. Nevypouštějte však olej okamžitě po zastavení motoru.

Zvedněte a nakloňte elektrocentrálu. Sejměte zásleпку (3) umístěnou na spodní desce zařízení.

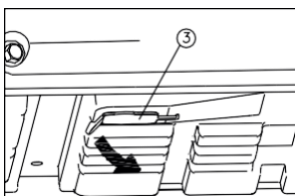

Vyjměte plnicí zátku oleje (4).

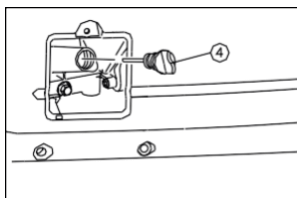

Vyměňte plnicí zátku oleje (4). Umístěte nádobu na opotřebovaný olej pod motor, vyšroubujte vypouštěcí šroub oleje, vypusťte olej z olejové nádrže. Zkontrolujte stav plnicí zátky oleje (4), O-kroužku (5), vypouštěcího šroubu oleje (6) a jeho těsnění (7). Pokud je některý z dílů poškozený, vyměňte jej za nový.

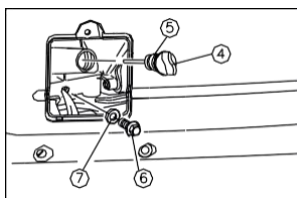

Zašroubujte vypouštěcí šroub oleje s těsněním. Doplňte nový olej do příslušné hladiny, následně zašroubujte plnicí zátku oleje. Nasaďte záslepku umístěnou na spodní desce zařízení a průzor hladiny motorového oleje.

POZOR

- Nenaklánějte zařízení při doplňování oleje, můžete přeplnit motor, což povede k poškození motoru.

7.5. Vzduchový filtr

Popis činností spojených s kontrolou, čištěním, výměnou vzduchového filtru se nachází v kapitole 3. Operace předcházející uvedení do provozu.

7.6. Kontrola tlumiče

Odšroubujte 6 šroubů (1) a sejměte mřížku (2).

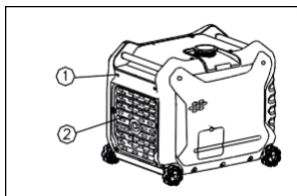

Demontujte clonu tlumiče (3) a šrouby (4) jeho krytu.

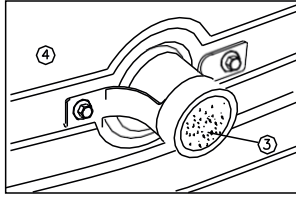

Odstraňte nečistoty z clony tlumiče, např. s pomocí drátěného kartáče.

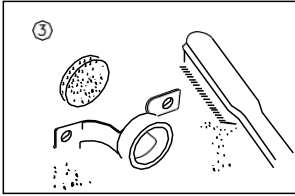

obyčejný

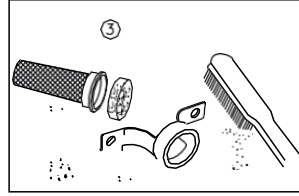

USDA

Zkontrolujte clonu tlumiče a lapač jisker, v případě potřeby vyměňte. Instalujte lapač jisker tlumiče.

⚠ POZOR

- Nikdy nepoužívejte motor bez správného tlumiče s lapačem jisker v lesích! Může to být příčinou požáru.

8. Transport a skladování

Dlouhodobé skladování zařízení vyžaduje provedení opatření pro zamezení poškození elektrocentrály.

8.1. Vypouštění paliva

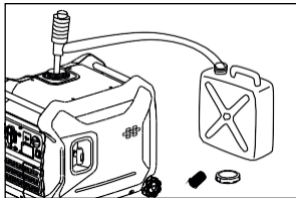

1. Přepněte přepínač 3 v 1 do polohy „OFF“.
2. Vyšroubujte plnicí zátku paliva a vyjměte filtr. Vypusťte palivo do odpovídající nádoby s pomocí ručního sifonu dostupného na trhu. Nainstalujte zpět plnicí zátku paliva.

3. Nastartujte motor a nechte běžet do samovolného zastavení. Motor zastaví po cca 20 minutách po spotřebování paliva.

POZOR

- Nezapojujte v této době žádná elektrická zařízení - práce bez zatížení.
- Doba práce motoru závisí na množství paliva v nádrži.

NEBEZPEČÍ

- Benzín je hořlavina, zamezte vzniku jisker v jeho blízkosti, zamezte kontaktu benzínu s ohněm.

4. Vyšroubujte vypouštěcí šroub u karburátoru a vypusťte palivo.

5. Přepněte přepínač 3 v 1 do polohy „OFF“.

6. Zašroubujte vypouštěcí šroub.

8.2. Motor

Proveďte následující činnosti pro ochranu motoru proti korozi.

1. Pomalu zatáhněte za madlo ručního startéru, až pocítíte odpor. Nechte v této poloze, to pomůže chránit motor a ventily proti korozi.
2. Očistěte blok motoru a postříkejte protikorozním přípravkem.
3. Skladujte elektrocentrálu v suchém, dobře větraném a krytém místě.
4. Skladujte a přepravujte ve svislé poloze jako během práce, nenaklánějte ji.

NEBEZPEČÍ

Během přepravy elektrocentrály:

- Nenalévejte do nádrže příliš mnoho paliva - v hrdle nádrže nesmí být palivo.
- Nikdy nepoužívejte elektrocentrálu ve vozidle, vyjměte elektrocentrálu a používejte v dobře větraném místě.
- Nenechávejte elektrocentrálu na dlouhou dobu ve vozidle, kde po zahřátí sluncem může vzniknout vysoká teplota. Elektrocentrála může explodovat.
- Pokud je cesta nerovná a auto se kymácí, před přepravou vypusťte veškeré palivo z elektrocentrály.
- Zařízení musí být dobře upevněné a vypínač zapalování mít v poloze OFF, plnicí zátka paliva musí být pevně dotažená.

POZOR

- Skladujte elektrocentrálu v krytých místech chránících ji proti přímým atmosférickým vlivům. Pro udržení zařízení v dobrém stavu jej po ukončení práce očistěte od prachu a jiných nečistot a zakonzervujte jej. Před přepravou a skladování vypněte zařízení a nechte úplně zchladnout - uložení nebo přeprava horkého zařízení může být příčinou požáru nebo nehody. Před přepravou je třeba důkladně zajistit proti jakémukoliv mechanickému poškození a pohybem během přepravy. Nedostatečné zajištění zařízení před přepravou může být příčinou vážné nehody. Uvedení do provozu zařízení po přepravě jiné než popsané v tomto návodu může způsobit jeho poškození nebo zničení, které nepodléhá záruce.

9. Možné problémy a jejich řešení

Motor nespustí

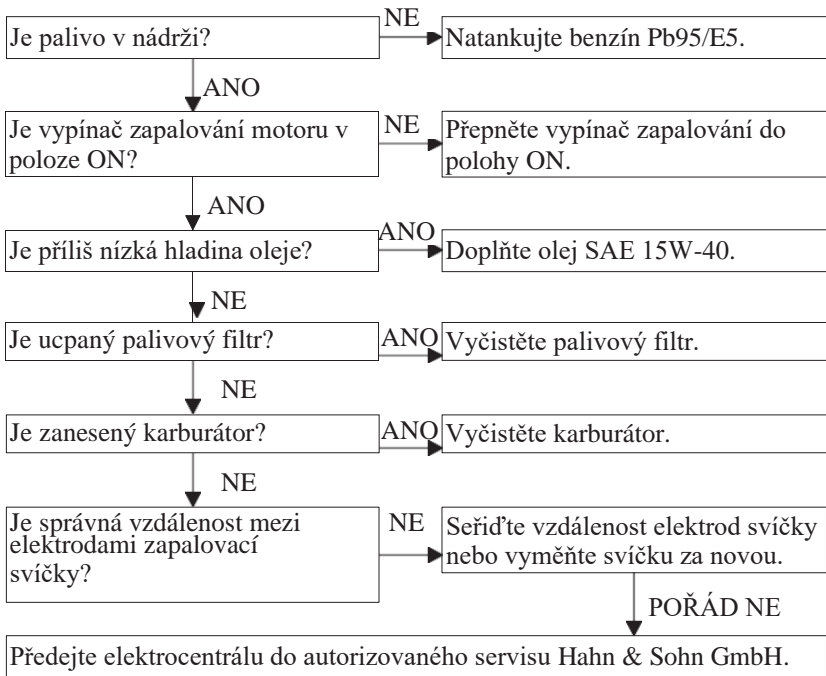

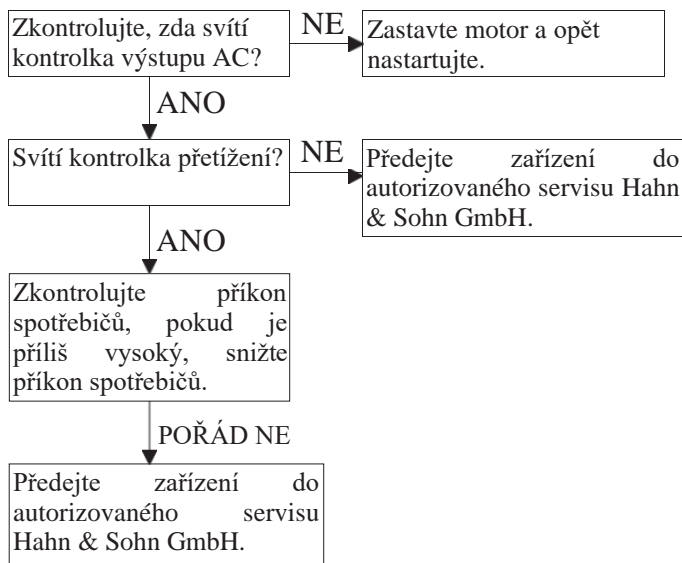
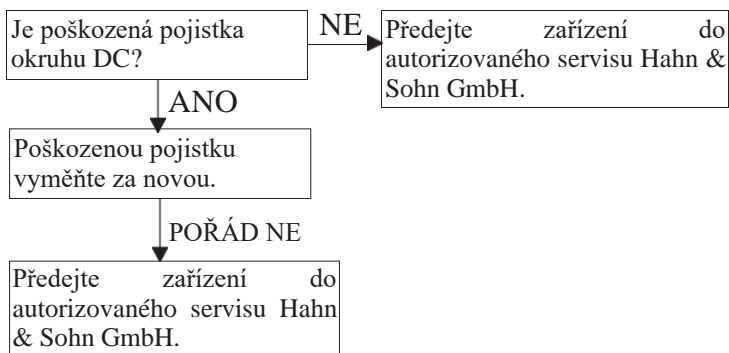
Elektrocentrála nefunguje (nevyrábí proud)**Není napětí na výstupu DC**

10. Technické parametry

Model		H IG2000	H IG3000
Generátor	Typ	Invertorový	
	Frekvence	50 Hz	
	Napětí	230 V	
	Maximální výkon	1,8 kVA	2,5 kVA
	Jmenovitý výkon	1,6 kVA	2,3 kVA
	Účinnost	1,0	
	Výstup DC	12V/8A	12V/8,3A
Motor	Typ	Jednoválcový, chlazený vzduchem, OHV	
	Zdvihový objem	79 cm ³	182 cm ³
	Palivo	Benzín Pb95/E5	
	Objem palivové nádrže	4,2 L	4,5 L
	Doba trvalého provozu	≈4 h	
	Objem olejové vany	0,35 L	0,6 L
	Startování	Ruční	
Rozměry / hmotnost	Rozměry	499x285x455	565x339x467
	Hmotnost	21 kg	27 kg

Model		H IG3500	H IG3500E	H IG7000
Generátor	Typ	Invertorový		
	Frekvence	50 Hz		
	Napětí	230 V		
	Maximální výkon	3,3 kVA	7,0 kVA	
	Jmenovitý výkon	3,0 kVA	6,0 kVA	
	Účinnost	1,0		
	Výstup DC	12V/8A		
Motor	Typ	Jednoválcový, 4 - taktní, chlazený vzduchem, OHV		
	Zdvihový objem	212 cm ³		
	Palivo	Benzín Pb95/E5		
	Objem palivové nádrže	10,0 L	9,0 L	25,0 L
	Doba trvalého provozu	5,5 h	6,0 h	6,5 h
	Objem olejové vany	0,6 L		1,45 L
	Startování	Ruční	Ruční/Elektrické	
Rozměry / hmotnost	Rozměry	578x440x510	484x420x417	950x765x773
	Hmotnost	45 kg	34 kg	130 kg

11. Elektrické schéma

HIG 2000

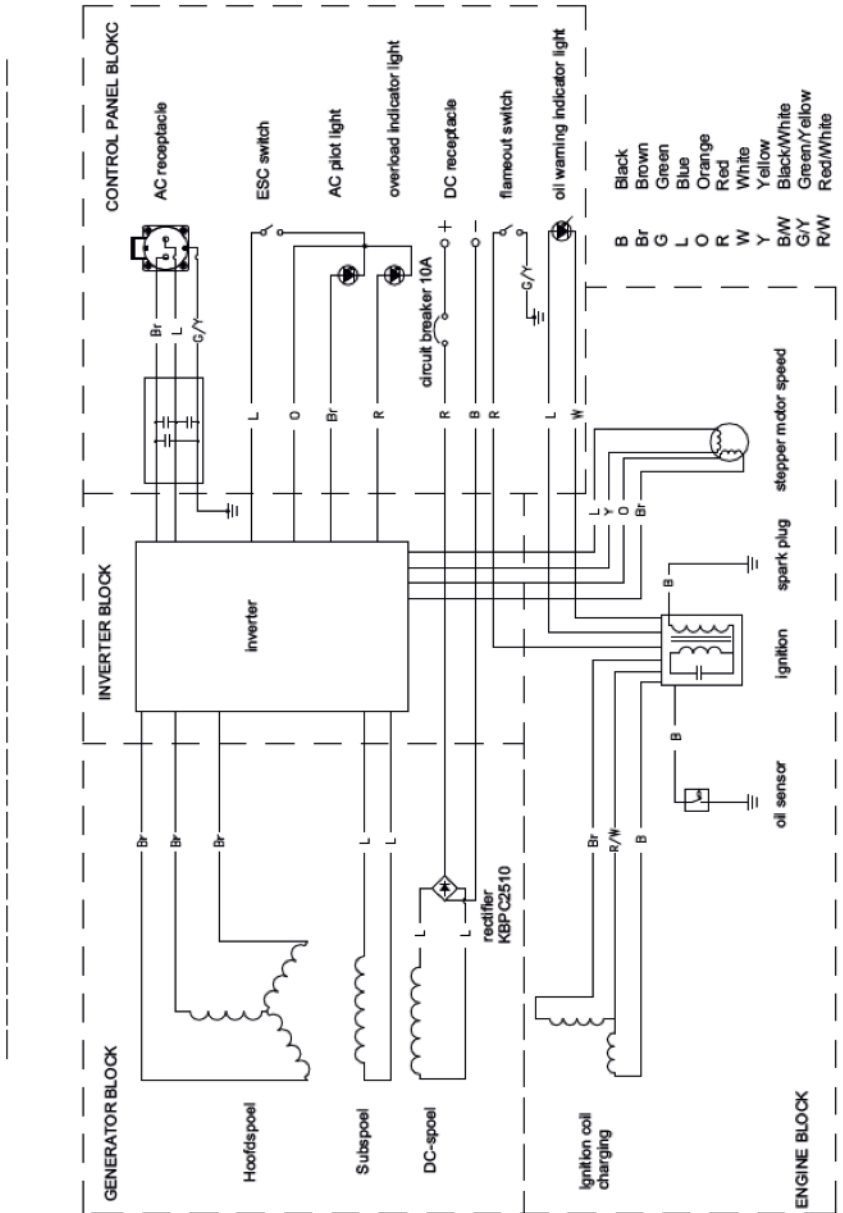

11. Elektrické schéma

H IG 3000, H IG 3500, H IG 3500E

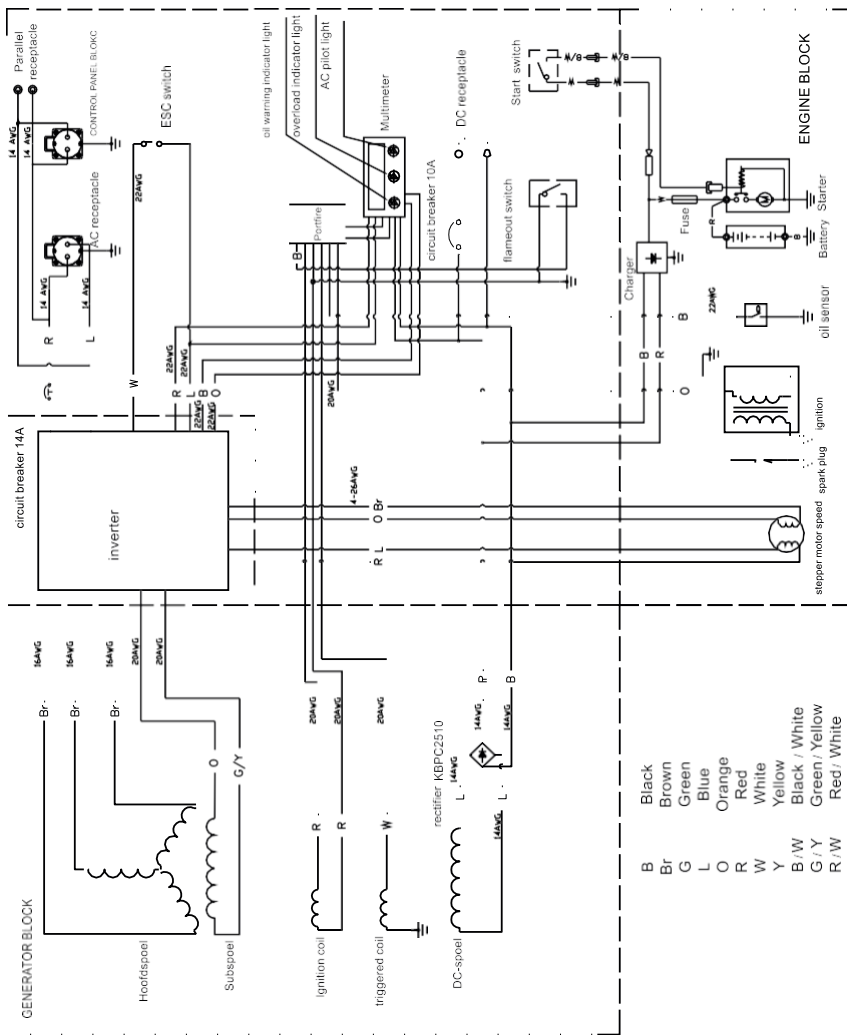

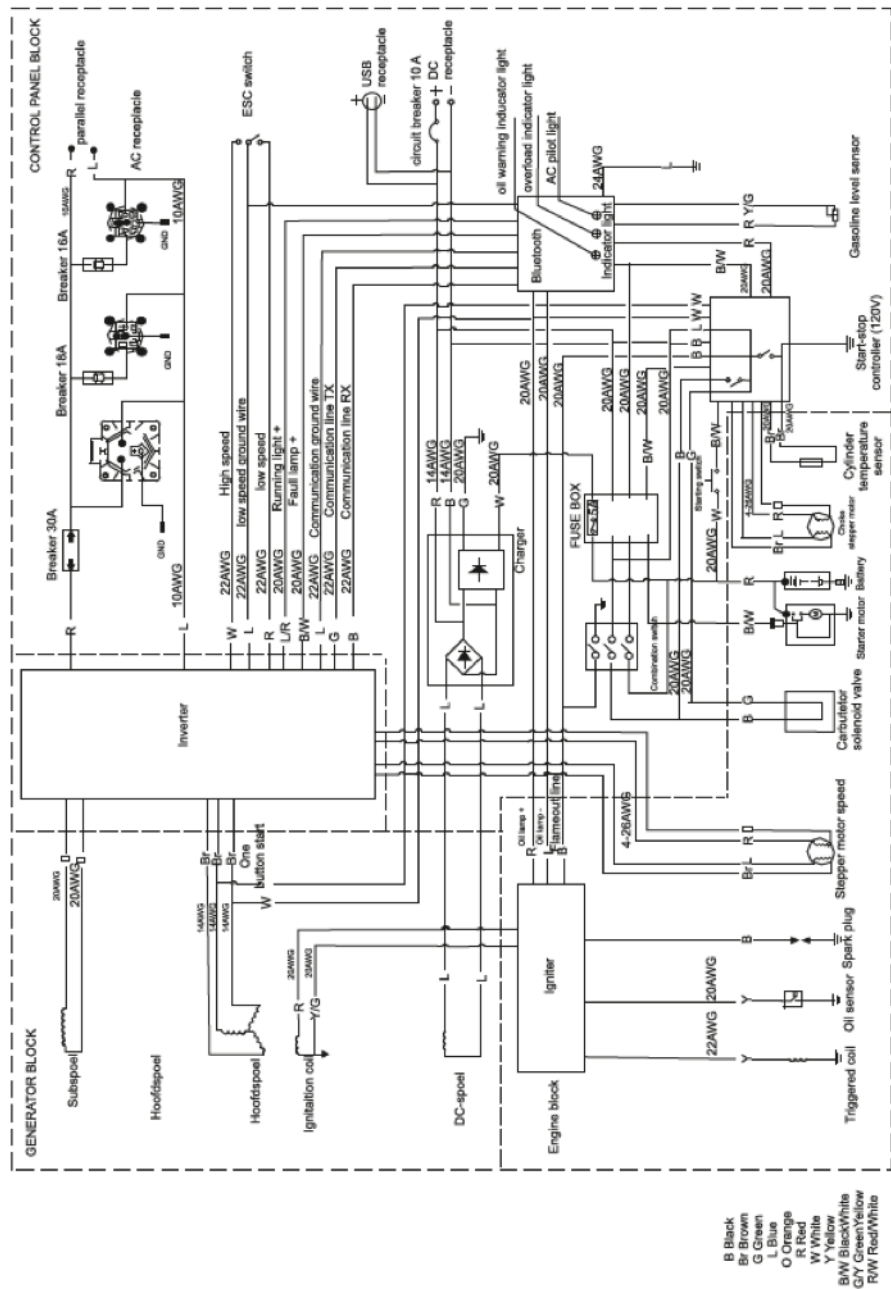

12. Prohlášení o shodě

ES prohlášení o shoděČíslo prohlášení o shodě:
01/105409/2019Aktualizováno dne:
08/03/2019

Výrobce: Adresa výrobce:	Hahn & Sohn GmbH Auf der Schanze 20 93413 Cham
Notifikovaná osoba: Adresa notifikované osoby:	SOCIETE NATIONALE DE CERTIFICATION ET D'HOMOLOGATION S.A.R.L. (SNCH), 2a. Kalchesbruck, L-1652, Luxembourg 0499

Druh zařízení

**Elektrocentrála
H IG 2000**

Model/Typ:

Změřená hladina akustického výkonu:	88 dB/A
Garantovaná hladina akustického výkonu:	95 dB/A

Hahn & Sohn GmbH, Auf der Schanze 20 93413 Cham, na vlastní odpovědnost prohlašuje, že zařízení, kterého se týká toto prohlášení, splňuje požadavky uvedené ve Sbírce Zákonů:

- č. 263 Sb. poz. 2202 ze dne 21.12.2005 - Směrnice o emisích hluku 2000/14/ES, se změnami 2005/88/ES (hodnocení shody dle přílohy č. VII)
- č. 199 Sb. poz. 1228 ze dne 21.10.2008 - Směrnice o strojních zařízeních 2006/42/ES
- č. 2016 Sb. poz. 806 ze dne 2.6.2016 - Nízkonapěťová směrnice 2014/35/EU
- č. 2016 Sb. poz. 542 ze dne 13.4.2016 - Směrnice o elektromagnetické kompatibilitě 2014/30/EU

*Díky výše uvedené shodě výrobky byly uvedeny do
obratu na trhu Evropské Unie*

Osoba oprávněná k přípravě a zhotovení
technické dokumentace:**Ing. Richard Janovský**

***ES prohlášení o shodě pozbývá platnosti, pokud zařízení bude upraveno, přestavěno,
nebo bude použito v rozporu s Návodem k obsluze.***

V Chamu dne 08.03.2019

VEDOUcí ODDĚLENÍ
TECHNICKÉ DOKUMENTACE

Ing. Richard Janovský
VEDOUcí ODDĚLENÍ
TECHNICKÉ DOKUMENTACE

ES prohlášení o shodě

Číslo prohlášení o shodě:
01/105410/2019



Aktualizováno dne:
08/03/2019

Výrobce: Adresa výrobce:	Hahn & Sohn GmbH Auf der Schanze 20 93413 Cham
Notifikovaná osoba: Adresa notifikované osoby:	SOCIETE NATIONALE DE CERTIFICATION ET D'HOMOLOGATION S.A.R.L. (SNCH), 2a, Kalchesbruck, L 1852, Luxembourg 0499

Druh zařízení **Elektrocentrála**
Model/Typ: **H IG 3000**

Změřená hladina akustického výkonu:	88dB/A
Garantovaná hladina akustického výkonu:	95dB/A

Hahn & Sohn GmbH, Auf der Schanze 20 93413 Cham, na vlastní odpovědnost prohlašuje, že zařízení, kterého se týká toto prohlášení, splňuje požadavky uvedené ve Sbírce Zákonů:

- č. 263 Sb. poz. 2202 ze dne 21.12.2005 - Směrnice o hluku 2000/14/ES, se změnami 2005/68/ES (hodnocení shody dle přílohy č. VII)
- Č. 199 Sb. poz. 1228 ze dne 21.10.2008 - Směrnice o strojních zařízeních 2006/42/ES
- č. 2016 Sb. poz. 806 ze dne 02.06.2016 - Nízkonapěťová směrnice 2014/35/EU
- č. 2016 Sb. poz. 542 ze dne 13.04.2016 - Směrnice o elektromagnetické kompatibilitě 2014/30/EU

Díky výše uvedeně shodě výrobky byly uvedeny do obrotu na trhu Evropské Unie

Osoba oprávněná k přípravě a zhotovení technické dokumentace:

Ing. Richard Janovský

ES prohlášení o shodě pozbývá platnosti, pokud zařízení bude upraveno, přestavěno, nebo bude použito v rozporu s Návodem k obsluze.

V Chamu dne 08.03.2019

VEDOUcí ODDĚLENÍ
TECHNICKÉ DOKUMENTACE

Ing. Richard Janovský
VEDOUcí ODDĚLENÍ
TECHNICKÉ DOKUMENTACE



ES prohlášení o shodě

Číslo prohlášení o shodě:
01/105411/2019



Aktualizováno dne:
08/03/2019

Výrobce: Adresa výrobce:	Hahn & Sohn GmbH Auf der Schanze 20 93413 Cham
Notifikovaná osoba: Adresa notifikované osoby:	SOCIETE NATIONALE DE CERTIFICATION ET D'HOMOLOGATION S.A.R.L. (SNCH), Za Kalchesbruck, L-1852, Luxembourg 0499

Druh zařízení **Elektrocentrála**
Model/Typ: **H IG 3500, H IG 3500 E**

Změřená hladina akustického výkonu:	88 dB/A
Garantovaná hladina akustického výkonu:	96 dB/A

Hahn & Sohn GmbH, Auf der Schanze 20 93413 Cham, na vlastní odpovědnost prohlašuje, že zařízení, kterého se týká toto prohlášení, splňuje požadavky uvedené ve Sbírce Zákonů:

- č. 263 Sb. poz. 2202 ze dne 21.12.2005 - Směrnice o hluku 2000/14/ES, se změnami 2005/88/ES (podrobnosti shodě dle přílohy 6 VII)
- č. 199 Sb. poz. 1228 ze dne 21.10.2008 - Směrnice o strojních zařízeních 2006/42/ES
- č. 806/2016 Sb. ze dne 02.06.2016 - Nízkonapěťová směrnice 2014/35/EU
- č. 542/2016 Sb. ze dne 13.04.2016 - Směrnice o elektromagnetické kompatibilitě 2014/30/EU

Díky výše uvedené shodě výrobky byly uvedeny do obrotu na trhu Evropské Unie

Osoba oprávněná k přípravě a zhotovení
technické dokumentace:

Ing. Richard Janovský

ES prohlášení o shodě pozbývá platnosti, pokud zařízení bude upraveno, přestavěno, nebo bude použito v rozporu s návodem k obsluze.

V Chamu dne 08.03.2019

VEDOUcí ODDĚLENÍ
TECHNICKÉ DOKUMENTACE

Ing. Richard Janovský
VEDOUcí ODDĚLENÍ
TECHNICKÉ DOKUMENTACE



ES prohlášení o shodě

Číslo prohlášení o shodě:
01/105413/2019



Aktualizováno dne:
04/11/2019

Výrobce: Adresa výrobce:	Hahn & Sohn GmbH Auf der Schanze 20 93413 Cham
Notifikovaná osoba: Adresa notifikované osoby:	SOCIETE NATIONALE DE CERTIFICATION ET D'HOMOLOGATION S.A.R.L. (SNCH), 2a, Kalchesbruck, L-1852, Luxembourg 0499

Druh zařízení **Elektrocentrála**
Model/Typ: **H IG 7000**

Změřená hladina akustického výkonu:	92 dB/A
Garantovaná hladina akustického výkonu:	96 dB/A

Hahn & Sohn GmbH, Auf der Schanze 20 93413 Cham, na vlastní odpovědnost prohlašuje, že zařízení, kterého se týká toto prohlášení, splňuje požadavky uvedené ve Sbírce Zákonů:

- č. 263 Sb. poz. 2202 ze dne 21.12.2005 - Směrnice o hluku 2000/14/ES, se změnami 2005/88/ES (hodnocení shody dle přílohy č. VII)
- Č. 199 Sb. poz. 1228 ze dne 21.10.2008 - Směrnice o strojních zařízeních 2006/42/ES
- Č. 806/2016 Sb. ze dne 02.06.2016 - Nízkonapěťová směrnice 2014/35/EU
- Č. 542/2016 Sb. ze dne 13.04.2016 - Směrnice o elektromagnetické kompatibilitě 2014/30/EU

**Díky výše uvedené shodě výrobky byly uvedeny
do obrotu na trhu Evropské Unie**

Osoba oprávněná k přípravě a
zhotovení technické dokumentace: **Ing. Richard Janovský**

**ES prohlášení o shodě pozbývá platnosti, pokud zařízení bude upraveno, přestavěno,
nebo bude použito v rozporu s návodem k obsluze.**

V Chamu dne 08.03.2019

VEDOUcí ODDĚLENÍ
TECHNICKÉ DOKUMENTACE

Ing. Richard Janovský
VEDOUcí ODDĚLENÍ
TECHNICKÉ DOKUMENTACE



ZÁRUČNÍ LIST

Zařízení podléhá záruce, pokud je pořízeno u firmy Hahn & Sohn GmbH nebo u autorizovaného regionálního zástupce Hahn & Sohn GmbH. Záruka platí po dobu 1 roku od okamžiku zakoupení zařízení v případě komerčního použití, v případě spotřebitelského použití 2 roky. Záruka se týká výhradně výrobních a materiálových vad. Záruka nezahrnuje:

- *mechanická poškození v důsledku neodborné obsluhy,*
- *neodborně provedených oprav nebo oprav provedených s použitím neoriginálních náhradních dílů,*
- *spotřebních dílů, jako jsou: vypínače, kondenzátory, pojistky, klínové řemeny, apod.*

Zapojení elektrocentrály a ATS do rozvodné sítě zadejte odborné firmě nebo osobám s aktuálním oprávněním SEP. Chybějící záznam data, razítko, podpis včetně čísla oprávnění SEP v Záručním listu, zbavuje nabyvatele záručních práv na zařízení.

Reklamacie nebude uznána v případě použití nevhodných motorových olejů a paliv. Přetěžování elektrocentrály hrozí jejím poškozením. Není dovoleno přetěžování elektrocentrály větší než 75 % její výstupního výkonu při trvalém provozu. Takové jednání je nepřijatelné a způsobuje ztrátu záruky.

V případě poruchy zařízení je třeba je dodat na **místo zakoupení nebo Servisního střediska Poskytovatele záruky**. Náklady na dodání zařízení na místo zakoupení nebo do Servisního střediska nese Zákazník. Reklamacie nebude uznána v případě poškození vzniklých z důvodů nezávislých na výrobci.

Servisní středisko poskytovatele záruky:

Hahn & Sohn GmbH

Auf der Schanze 20

93413 Cham

Tel. +490 9944 890 9 896

Mob. +490 163 02 44 737

E-Mail info@hahn-profis.de

Web www.hahn-profis.de

Podmínkou platnosti záruky na elektrocentrálu jsou pravidelné kontroly a prohlídky, včetně výměny motorového oleje a vzduchového filtru dle doporučení Poskytovatele záruky:

- *kontroly a doplňování oleje každodenně nebo max. každých 8 hodin provozu,*
- *výměna oleje a filtrů: první po 50 mth nebo 3 měsíce od data zakoupení, dle toho, co nastane dříve, další výměny v záruční době po 100 mth nebo 3 měsíce provozu ode dne posledního servisu, dle toho, co nastane dříve, zdokumentované v autorizované servisní síti Poskytovatele záruky (v případě intenzivního používání elektrocentrály nebo provozu v prostředí se zvýšenou úrovní prašnosti po 50 mth, max. 1 měsíc. Pokud je motor vybavený rozvodovým řemenem, je nutná výměna po 700 hodinách provozu zařízení. Poskytovatel záruky si vyhrazuje právo odmítnout reklamaci v případě použití jiných olejů než minerální SAE15W- 40 v záruční době.*
- *výměna vzduchového filtru a olejového filtru ve lhůtách shodných s výměnou motorového oleje,*

-olejový servis v záruční době platí uživatel.

Absence zdokumentovaných výše uvedených činností způsobuje ztrátu záruky. Zdokumentování výše uvedených prohlídek včetně záznamu o typech olejů, filtrů, razítkem servisu a datem servisu musí být pokaždé provedeno v části „Záruční opravy a pozáruční servis“ v Návodu k obsluze Poskytovatele záruky nebo Návodu k obsluze výrobce stroje.

ZÁKAZ POUŽÍVÁNÍ SILIKONU A JINÝCH ADITIV DO PALIV A OLEJŮ!

Naše služby a dodávky nezahrnují:

- instalaci, uvedení do provozu,
- školení v rozsahu obsluhy a servisu zařízení.

Provádění jakýchkoliv oprav v záruční době mimo autorizovaný servis způsobuje ztrátu záruky.

V případě uznané reklamace se záruka prodlužuje o dobu opravy. Reklamace bez předložení tohoto záručního listu včetně dokladu o nákupu nebude uznaná.

Poskytovatel záruky se zavazuje odstranit poruchu nahlášenou v rámci záruky ve lhůtě do 30 dní od data dodání zařízení.

Nepřevzetí zařízení ze servisu poskytovatele záruky ve lhůtě přesahující tři měsíce od nahlášení převzetí opravňuje k účtování nákladů na skladování.

Záruka nevylučuje, neomezuje ani nepozastavuje práva kupujícího vyplývající z předpisů o ručení za vady prodané věci.

.....
Typ zařízení

.....
Identifikační č. zařízení

.....
Model panelu

.....
Identifikační číslo panelu

.....
Kontrola kvality

.....
Datum prodeje (podpis, datum a razítko prodejce)

.....
Datum montáže

.....
Číslo oprávnění SEP a razítko osoby provádějící zapojení

.....
Název firmy/Jméno a příjmení osoby provádějící montáž

PROHLÍDKY, SEŘÍZENÍ A KONTROLY

Popis prohlídky, seřízení, opravy (rozsah činností)	Počet pracovních hodin	Datum a podpis servisního technika

PROHLÍDKY, SEŘÍZENÍ A KONTROLY

Popis prohlídky, seřízení, opravy (rozsah činností)	Počet pracovních hodin	Datum a podpis servisního technika



Centrální distributor a poskytovatel záruky

Hahn & Sohn GmbH

Auf der Schanze 20

93413 Cham

tel.: +490 9944 890 9 896

www.hahn-power.de

Záruční/poszáruční servis

Hahn a syn s.r.o. Lelkova 186/4,

747 21 Kravaře

www.hahn-power.cz