

# MANN®

# HOLZ

# MASCHINEN

## Návod na obsluhu



Foto HOB 310N

### *Srovnávací a tloušťkovací frézka HOB 260N/260NL/310N/410N*



Přečtěte si tento návod na obsluhu a dodržujte bezpečnostní pokyny!  
*Technické změny a tiskové chyby vyhrazeny!*

HOLZMANN-MASCHINEN GmbH  
Marktplatz 4 | 4170 Haslach | AUSTRIA  
Gewerbepark 8 | 4707 Schlüsslberg | AUSTRIA  
Tel: +43 - 7289 / 71562-0 | Fax: +43 - 7289 / 71562-4  
Tel: +43 - 7248 / 61116-0 | Fax: +43 - 7248 / 61116-6  
info@holzmann-maschinen.at, www.holzmann-maschinen.at

Vydání: 2011 – Revize 2 - ČEŠTINA

## Vážený zákazníku!

Tento návod na obsluhu obsahuje důležité informace a upozornění k manipulaci a provozu srovnávací a tloušťkovací frézy HOB 260N / HOB 310N / HOB 410N.

Tento návod na obsluhu je nedílnou součástí stroje a musí být u něj uchován pro případné pozdější použití. Pokud stroj předáváte třetí osobě, vždy návod přiložte!



### **Dodržujte bezpečnostní pokyny!**

Před prvním použitím si pozorně přečtěte tento návod na obsluhu. To Vám usnadní práci se strojem a pomůže předcházet chybám a případným škodám. Dodržujte bezpečnostní pokyny a dbejte výstrah. Opomíjení bezpečnostních pokynů může vést k vážným škodám na zdraví apod.

Z důvodu neustálého vývoje našich produktů se mohou vyobrazení nebo obsah tohoto návodu mírně lišit od skutečnosti. V případě zjištění nedostatků této dokumentace nás o těchto laskavě informujte.

Technické změny vyhrazeny!

## **Autorské právo**

© 2011

Tato dokumentace je chráněna autorským právem. Z toho vyplývající ústavní práva zůstávají nedotčena! Přetisk dokumentace, překlad, použití fotografií a vyobrazení budou trestně stíhána. Místo soudu je v Rohrbachu!

## **Kontakt na služby zákazníkům**

### **HOLZMANN MASCHINEN GmbH**

A-4170 Haslach, Marktplatz 4

Tel 0043 7289 71562 - 0

Fax 0043 7289 71562 - 4

info@holzmann-maschinen.at

<b>1</b>	<b>TECHNICKÝ POPIS</b>	<b>5</b>
1.1	Komponenty a ovládací prvky.....	5
1.1.1	Adaptér pro vrtání dlabů (Opce) .....	7
1.2	Technické údaje .....	8
1.2.1	Srovnávací a tloušťkovací frézka HOB 260N .....	8
1.2.1	Srovnávací a tloušťkovací frézka HOB 260NL.....	8
1.2.2	Abricht-Dickenhobelmaschine HOB 310N .....	9
1.2.3	Srovnávací a tloušťkovací frézka HOB 410N .....	10
<b>2</b>	<b>BEZPEČNOST</b>	<b>11</b>
2.1	Účel použití .....	11
2.2	Všeobecné bezpečnostní pokyny .....	11
2.3	Bezpečnostní pokyny ke stroji .....	13
2.4	Bezpečnostní prvky .....	13
<b>3</b>	<b>UVEDENÍ DO PROVOZU</b>	<b>14</b>
3.1	Montáž .....	14
3.1.1	Součást dodávky .....	14
3.1.2	Transport a ustavení .....	14
3.1.3	Montáž adaptéru pro dlabání (Opce) .....	15
3.1.4	Montáž krytu válce.....	15
3.2	Elektrická přípojka .....	16
<b>4</b>	<b>OBSLUHA</b>	<b>17</b>
4.1	Protah .....	17
4.1.1	Srovnávání úzkých obrobků .....	18
4.1.2	Srovnávání s natočeným úhlovým (podélným) pravítkem .....	18
4.1.3	Srovnávání (protah) krátkých obrobků .....	19
4.1.4	Srovnávání obrobků o malém průřezu .....	19
4.2	Hoblovka .....	20
4.2.1	Přestavba na hoblovku .....	20
4.2.2	Tloušťkování (hoblování) obrobků .....	21
4.3	Práce ve funkci dlabání (Opce).....	22
4.4	Vypnutí / Po práci .....	22
<b>5</b>	<b>ÚDRŽBA</b>	<b>23</b>
5.1	Údržba po práci .....	23
5.1.1	Výměna nože válce .....	24
5.2	Měsíční údržba .....	25
5.2.1	Napnutí řemene pohonu .....	26

---

5.3 Pokyny k likvidaci.....	26
<b>6 ODSTRAŇOVÁNÍ VAD</b>	<b>27</b>
<b>7 SCHÉMA ELEKTRICKÉHO ZAPOJENÍ</b>	<b>28</b>
<b>8 NÁHRADNÍ DÍLY</b>	<b>29</b>
8.1 Srovnávací a tloušťkovací frézka HOB 260N/310N/410N.....	29
8.1.1 Seznam náhradních dílů .....	34
8.1 Srovnávací a tloušťkovací frézka HOB 260NL .....	39
8.2 Adaptér pro vrtání dlabů (Opce).....	51
8.2.1 Seznam náhradních dílů .....	52
8.3 Objednávky náhradních dílů .....	53
<b>9 PROHLÁŠENÍ O SHODĚ</b>	<b>54</b>

# 1 TECHNICKÝ POPIS

## 1.1 Komponenty a ovládací prvky

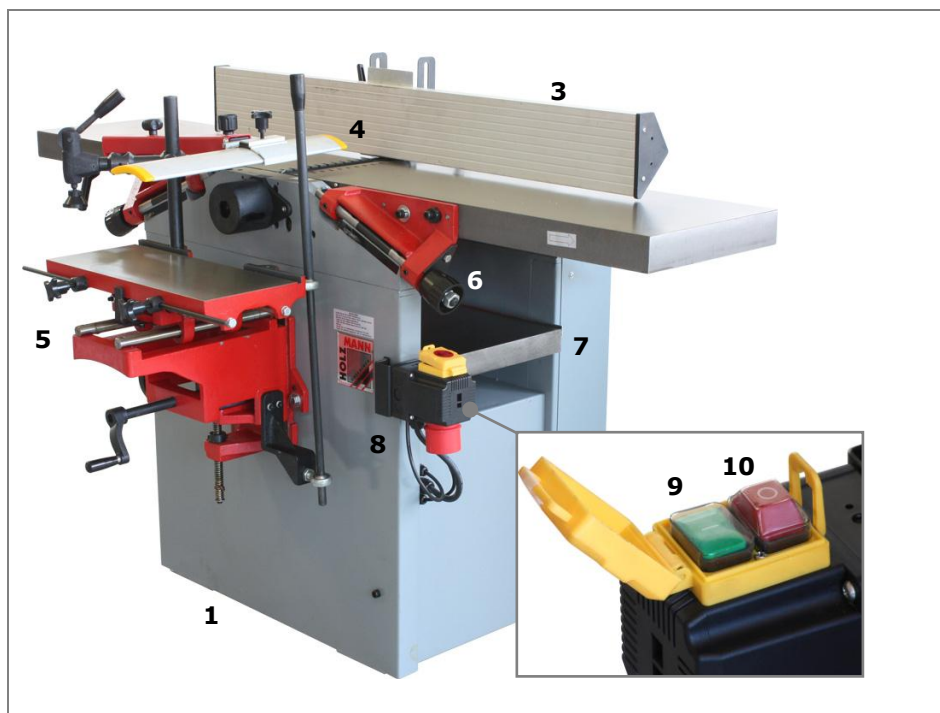

<b>1</b>	Srovnávací a tloušťkovací frézka (Vyobrazení znázorňuje typ HOB 310N)
<b>2</b>	Srovnávací stůl
<b>3</b>	Úhlové/podélné pravítko
<b>4</b>	Kryt válce
<b>5</b>	Adaptér pro vrtání dlabů (Opce) <a href="#">viz. 1.1.1 Adaptér pro vrtání dlabů</a> Adaptér pro vrtání dlabů (Opce)
<b>6</b>	Ustavovací šroub pro nastavení tloušťky protahu (srovnávání)
<b>7</b>	Tloušťkovací stůl
<b>8</b>	Skříň pro připojení přívodního napětí
<b>9</b>	Tlačítko zapnutí – Start
<b>10</b>	Tlačítko vypnutí – Stop tlačítko

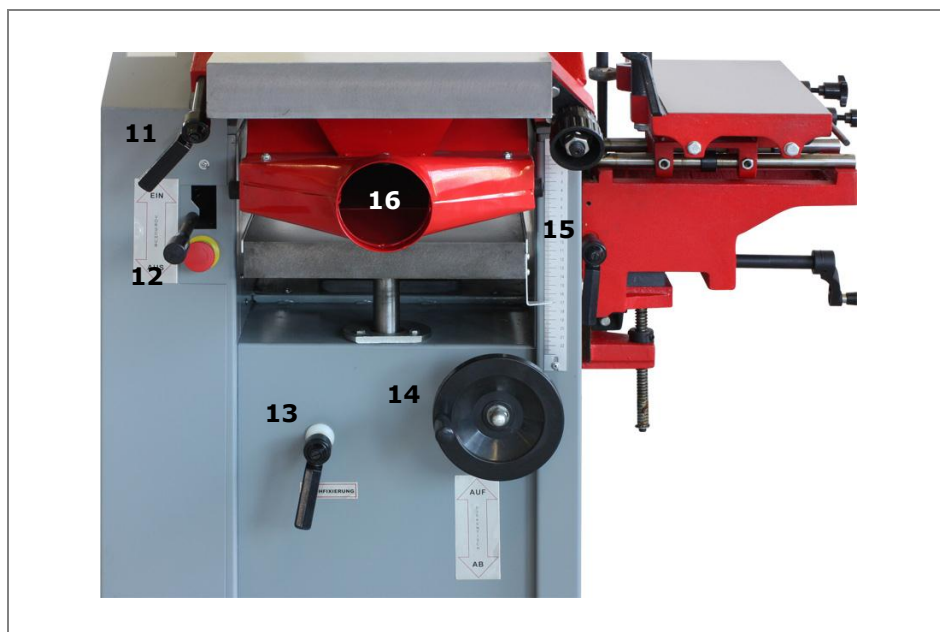

<b>11</b>	Excentrický zámek srovnávacího stolu
<b>12</b>	Páka posunu k aktivaci posunu při hoblování (tloušťkování)
<b>13</b>	Zámek pro zajištění nastavené výšky stolu
<b>14</b>	Točítko pro výškové nastavení stolu
<b>15</b>	Stupnice pro přesné nastavení výšky stolu
<b>16</b>	Hrdlo odsávání pro připojení odsávacího zařízení

**1.1.1 Adaptér pro vrtání dlabů (Opce)**



<b>1</b>	Upínání obrobku
<b>2</b>	Stůl pro vrtání dlabů
<b>3</b>	Ovládací páka
<b>4</b>	Ruční klika pro nastavení výšky stolu
<b>5</b>	2 ks nastavitelných tyčí s dorazy k omezení stranového posunu stolu

## 1.2 Technické údaje

### 1.2.1 Srovnávací a tloušťkovací frézka HOB 260N



Síť	400V / 50 Hz
Výkon motoru	1.5kW S1(100%) / 2.1kW S6
Průměr válce	75 mm
Otáčky válce	3750 ot./min
Počet nožů	3
Hrdlo (připojení) odsávání	Ø 100 mm
Hmotnost stroje	147 kg
Rozměr balení (DxŠxV)	1150 x 530 x 950 mm
Hmotnost (pro transport včetně obalu)	202 kg
Adaptér pro dlabání	neobsahuje
<b>Protah</b>	
Pracovní šířka	250 mm
Rozměr stolu (DxŠ)	1085 x 250 mm
Maximální tloušťka protahu	cca 5 mm
<b>Hoblovka</b>	
Pracovní šířka (max. šířka obrobku)	250 mm
Rozměr stolu (DxŠ)	600 x 250 mm
Maximální tloušťka hoblování	180 mm
Maximální úběr třísky	1,2 mm
Průměr předního a zadního válce	32 mm

### 1.2.1 Srovnávací a tloušťkovací frézka HOB 260NL



Síť	230V/400V / 50 Hz
Výkon motoru	1.5kW S1(100%) / 2.1kW S6
Průměr válce	75 mm
Otáčky válce	4000 ot./min
Počet nožů	3
Hrdlo pro odsávání	Ø 100 mm
Hmotnost stroje	150 kg
Rozměr balení (DxŠxV)	1130 x 500 x 740 mm
Hmotnost (pro transport včetně obalu)	175 kg
Adaptér pro dlabání	neobsahuje



<b>Protah</b>	
Pracovní šířka	250 mm
Rozměr stolu (DxŠ)	1090 x 250 mm
Maximální tloušťka protahu	ca. 5 mm
<b>Hoblovka</b>	
Pracovní šířka (max. šířka obrobku)	248 mm
Rozměr stolu (DxŠ)	600 x 250 mm
Maximální tloušťka hoblování	185 mm
Maximální úběr třísky	2,5 mm

### 1.2.2 Abricht-Dickenhobelmaschine HOB 310N



Sít	400V / 50 Hz
Výkon motoru	2.2 kW S1 100% / 3.0kW S6
Průměr válce	100 mm
Otáčky válce	4000 ot./min
Počet nožů	4
Hrdlo pro odsávání	Ø 100 mm
Hmotnost stroje	345 kg
Rozměr balení (DxŠxV)	1680 x 640 x 970 mm
Hmotnost (pro transport včetně obalu)	425 kg
Adaptér pro dlabání	dostupný jako opce

<b>Protah</b>	
Pracovní šířka	310 mm
Rozměr stolu (DxŠ)	1600 x 320 mm
Maximální tloušťka protahu	5 mm
<b>Hoblovka</b>	
Pracovní šířka (max. šířka obrobku)	310 mm
Rozměr stolu (DxŠ)	750 x 310 mm
Maximální tloušťka hoblování	220 mm
Maximální úběr třísky	2,5 mm
Průměr předního a zadního válce	42 mm

**1.2.3 Srovnávací a tloušťkovací frézka HOB 410N**

Síť	400V / 50 Hz
Výkon motoru	3.0kW S1(100%) / 4.2kW S6
Průměr válce	95 mm
Otáčky válce	4500 ot./min
Počet nožů	4
Hrdlo odsávání	Ø 100 mm
Rozměr balení (DxŠxV)	1680 x 770 x 1070 mm
Hmotnost (pro transport včetně obalu)	450 kg
Adaptér pro dlabání	Dostupný jako opce
<b>Protah</b>	
Pracovní šířka	410 mm
Rozměr stolu (DxŠ)	1600 x 410 mm
Maximální tloušťka protahu	5 mm
<b>Dickenhobeln</b>	
Pracovní šířka (max. šířka obrobku)	410 mm
Rozměr stolu (DxŠ)	750 x 410 mm
Maximální tloušťka hoblování	220 mm
Maximální úběr třísky	3 mm
Průměr předního a zadního válce	42 mm

## 2 BEZPEČNOST

### 2.1 Účel použití

Srovnávací a tloušťkovací frézka může být použita pouze v bezvadném technickém stavu, pouze pro povolené účely a osobami poučenými o bezpečnosti práce se strojem! Závady, které by mohly narušit bezpečnost provozu stroje, nechte okamžitě odstranit!

**Srovnávací a tloušťkovací frézky HOB 260N, HOB 310N a HOB 410N jsou určeny výhradně pro srovnávání a tloušťkování masivního dřeva.**

**Rozměry obrobku nesmějí překročit rozměry stolu (viz. Technické údaje). Při hoblování musí být kontaktní plocha obrobku rovná.**

**Za škody a zranění způsobená jiným než ke svému účelu určenému použití stroje nenese společnost HOLZMANN-MASCHINEN jakoukoliv odpovědnost nebo záruku.**

### 2.2 Všeobecné bezpečnostní pokyny

Pro zabránění vadné funkce stroje, jeho poškození nebo škodám na zdraví dbejte **VŽDY** následujících pokynů:



**Pracoviště a podlahu kolem stroje udržujte v čistotě a zbavte ji případného oleje, tuku a zbytků od zpracovávaného materiálu!**

**Zajistěte dostatečné osvětlení pracoviště, kde se stroj nachází!**

**Nepoužívejte stroj v mokřem nebo vlhkém prostředí a ve venkovních prostorech!**

**Práce se strojem je při únavě, ztrátě koncentrace případně pod vlivem léků, alkoholu nebo drog přísně zakázána!**



**Stoupání na stroj je zakázáno! Hrozí těžká zranění při pádu nebo při převrácení stroje!**



**Těžká zranění rukou a paží hrozí v oblasti řezání od rotujícího válce!**

**Stroj používejte pouze podle pokynů a k účelu uvedených v tomto návodu na obsluhu!**



Srovnávací a tlušťkovací frézka smí být obsluhována pouze zaškoleným personálem.

Nepovolané osoby, zejména děti, a nezaškolený personál se nesmí zdržovat v blízkosti běžícího stroje!



Při práci se strojem nenoste volné šperky, dlouhý oděv, kravaty. Nebezpečné jsou i dlouhé rozpuštěné vlasy.

Volné části oděvu apod. se mohou namotat na pás pily a způsobit tak vážná zranění!



Při zpracování obrobků na stroji používejte vhodné ochranné pomůcky:

- Pracovní oděv
- Ochranné rukavice
- Ochranu sluchu



Dřevěný prach může obsahovat chemické látky, které mají negativní vliv na lidský organizmus. Provozujte proto stroj v dostatečně větrané místnosti a použijte vhodnou ochrannou masku proti prachu!

- + Stroj napojte na odsávací zařízení!



Puštěný stroj nesmí být ponechán bez dozoru! Před opuštěním pracoviště stroj vypněte a počkejte, dokud se válec nože zcela nezastaví!



Před výkonem údržby nebo při seřizování odpojte stroj ze sítě! Před odpojením ze site vypněte stroj hlavním vypínačem (OFF)!

Pro transport nebo manipulaci se strojem nikdy nepoužívejte síťový kabel!

- + Opravy svěřte výhradně kvalifikovanému opraváři!
- + Příslušenství: Používejte pouze příslušenství doporučené společností HOLZMANN!
- + V případě dotazů nebo potíží se obraťte na náš zákaznický servis.

## 2.3 Bezpečnostní pokyny ke stroji

- + **Dbejte na dodržování bezpečnostních pokynů a pravidelně kontrolujte bezpečnostní prvky stroje!**
- + **Výstražné štítky a/nebo nálepky na stroji, které jsou již nečitelné nebo chybějí, musejí být okamžitě obnoveny!**

## 2.4 Bezpečnostní prvky

Je zakázáno jakkoli měnit nebo deaktivovat bezpečnostní prvky stroje!

Umístění bezpečnostních prvků:

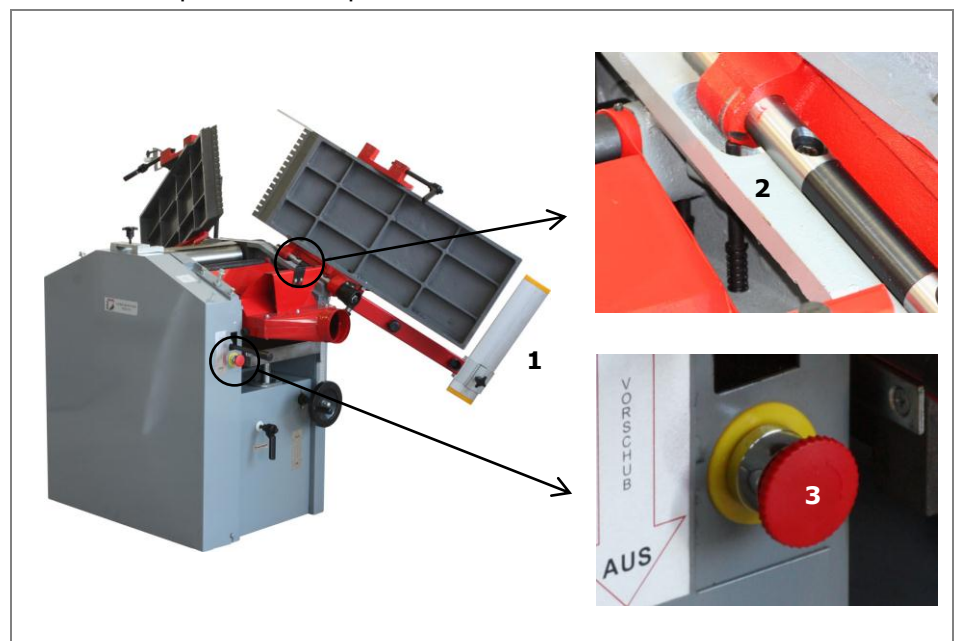

<b>1</b>	<p><b>Kryt válce</b> Zabraňuje kontaktu s rotujícím válcem při práci s obrobkem.</p>
<b>2</b>	<p><b>Bezpečnostní odpojení</b> Při odklopení stolu se aktivuje koncový spínač, který přeruší přívod elektrického proudu do jednotky pohonu. Tím se zabrání nechtěnému spuštění frézky při odklopeném stole.</p>
<b>3</b>	<p><b>Tlačítko nouzového vypnutí</b> Při nebezpečí nebo výpadku proudu:</p> <ul style="list-style-type: none"> <li>ρ Stiskněte tlačítko nouzového vypnutí</li> <li>Σ Zastavení jednotky pohonu a posunu</li> </ul> <p>Po odstranění závady a v případě, že již nehrozí nebezpečí:</p> <ul style="list-style-type: none"> <li>ρ Uvolněte tlačítko nouzového vypnutí otočením doprava</li> <li>Σ Frézku můžete nyní opět spustit</li> </ul>

## 3 UVEDENÍ DO PROVOZU

### 3.1 Montáž

Srovnávací a tloušťkovací frézka je dodávána v předmontovaném stavu. Po obdržení zásilky zkontrolujte, zda-li jsou všechny její části v pořádku. Poškození nebo chybějící části okamžitě oznamte svému prodejci nebo přepravci.

#### 3.1.1 Součást dodávky

Srovnávací a tloušťkovací frézka je dodávána zabalená do jedné krabice. Montáž je nutná pouze u podélného pravítka.

- ρ Vybalte srovnávací a tloušťkovací frézku
- ρ Všechny části ošetřené proti korozi vyčistěte odstraňovačem

### UPOZORNĚNÍ

**Použití vody, ředitel, benzínu, agresivních chemikálií nebo abrasivních prostředků má za následek poškození povrchu ošetřovaných ploch!**

Platí:

Pro čištění používejte pouze běžné čističe

#### 3.1.2 Transport a ustavení

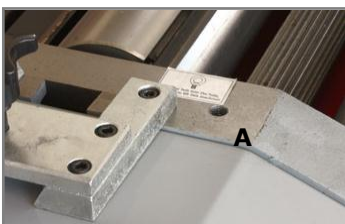

#### **POZOR! Stroj nikdy nezvedejte za pracovní stůl!**

- ρ Srovnávací a tloušťkovací frézku přesuňte na místo ustavení na paletě pomocí paletového vozíku
- ρ Stůl odemkněte, odklopte a našroubujte oka jeřábu do označených závitů (A)
- ρ Stroj zvedněte jeřábem z palety
- + Dávejte pozor na dostatečnou nosnost zvedacího zařízení!

### ⚠ VÝSTRAHA



#### **Zvedání těžkých břemen:**

**Manipulace se strojem nezaškolenými osobami může způsobit vážná zranění osob a poškození stroje!**

Platí:

- ρ Zvedání těžkých břemen pouze kvalifikovanými osobami
- ρ Při zvedání zajistit volnou cestu



- ρ Stroj postavte na rovný povrch
- ρ Patku (A) namontujte na základní rám
- ρ Stroj vyrovnejte vhodným seřízením patky

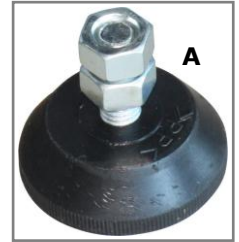

### 3.1.3 Montáž adaptéru pro dlabání (Opce)

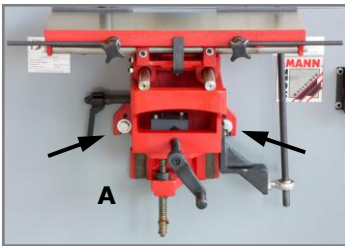

Srovnávací a tloušťkovací frézka může být opčně vybavena adaptérem pro dlabání.

- ρ Ustavte adaptér pro dlabání (A) na příslušné otvory ve stroji
  - ρ Adaptér upevněte dodanými šrouby a podložkami
- Před utažením lze nastavit úhel stolu pomocí ustavovacích šroubů (B)!

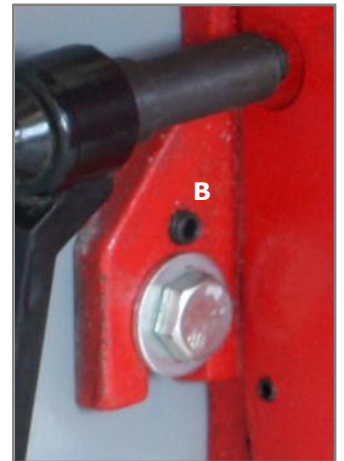

### 3.1.4 Montáž krytu válce

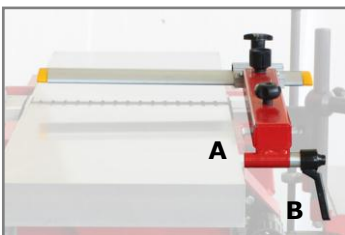

- ρ Nasadte kryt válce (A) a pomocí utahovací páky (B) zajistěte

## 3.2 Elektrická přípojka

### **! NEBEZPEČÍ**



**Práce na elektrických částech stroje nepovolanými osobami:**

**Těžká poranění nebo možnost rány elektrickým proudem!**

Platí:

Elektrické připojení zajistěte kvalifikovaným elektrikářem.



Při zapojení na přívod elektrické energie dbejte následujícího:

- + Elektrické připojení stroje je připraveno pro provoz s uzemněnou zásuvkou!
- + Zástrčka může být zapojena pouze do uzemněné zásuvky, která byla nainstalována elektrikářem!
- + Zástrčka dodaná se strojem nesmí být měněna. Pokud je vadná nebo nevhodná, může být upravena nebo vyměněna pouze kvalifikovaným elektrikářem!
- + V přívodní síti stroje musí být pojistka proti zkratu.
- + Přesvědčte se, že se prodlužovací kabel nachází v bezvadném stavu a je určen pro přenos příslušného napětí. Poddimenzovaný kabel snižuje přenos proudu a silně se zahřívá.
- + Poškozený kabel musí být okamžitě vyměněn!



## 4 OBSLUHA

Před započatím práce na srovnávací a tloušťkovací frézce zkontrolujte:

- ρ Celkový technický stav stroje
- ρ Bezpečnostní vybavení a jeho stav
- ρ Opatření nože válce a v případě potřeby zajistěte jeho výměnu  
[viz. kap. 5.1.1 Výměna nože válce](#)

### 4.1 Protah

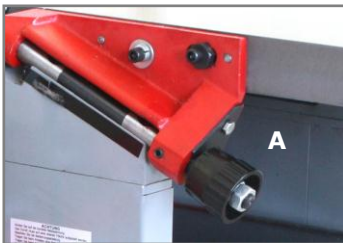

- ρ Nastavte tloušťku protahu ustavovacím šroubem (A)
- ρ Kryt válce (C) nastavte tak, aby zůstal mezi krytem a obrobkem odstup cca 5 mm

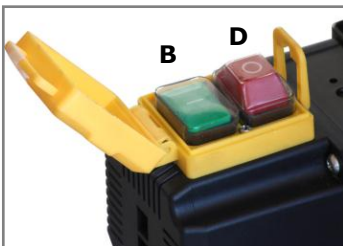

- ρ Spusťte nyní stroj tlačítkem (B)

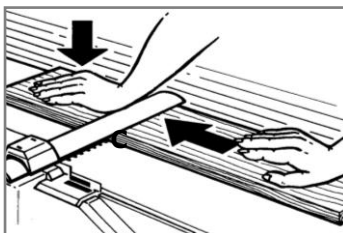

- ρ Obrobkem tiskněte jednou rukou proti stolu
- ρ Druhou rukou posunujte obrobek pomalu a rovnoměrně přes válec
- ρ Po práci stroj vypněte Stop-tlačítkem (D)
- ρ Před dalšími úkony počkejte, dokud se válec s noži zcela nezastaví!

#### 4.1.1 Srovnávání úzkých obrobků

+ Pro srovnávání úzkých obrobků použijte podélné pravítko!

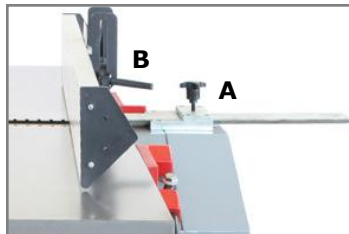

- ρ Podélné pravítko nasuňte a upevněte pomocí aretace (A)
- ρ Povolte aretaci úhlu (B) a nastavte pravítko na 90°
- ρ Pozici zajistěte zašroubováním

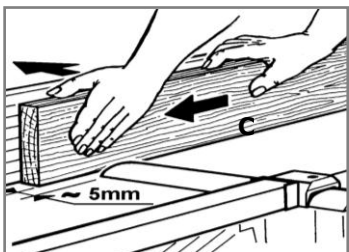

- ρ Kryt válce (C) přisuňte tak, aby byl válec zakrytý
- ρ Ochranný plech krytu válce přisuňte k obrobku s odstupem cca 5 mm a pozici zajistěte
- ρ Při protahu obrobek položte úzkou stranou na stůl a tlačte jednou rukou proti podélnému pravítku a stolu
- ρ Druhou rukou posunujte obrobek pomalu a rovnoměrně přes válec

#### 4.1.2 Srovnávání s natočeným úhlovým (podélným) pravítkem

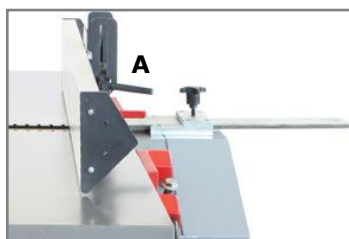

- ρ Povolte aretaci úhlového pravítka (A)
- ρ Položte obrobek a přitiskněte ho proti stolu a proti pravítku
- Σ Povolené pravítko se přizpůsobí obrobku
- ρ Zajistěte pozici pravítka

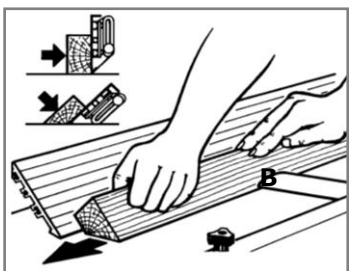

- ρ Kryt válce (B) sklopte tak, aby přikryl válec
- ρ Ochranný plech krytu válce přisuňte k obrobku s odstupem cca 5 mm a pozici zajistěte
- ρ Při protahu obrobek položte na stůl a tlačte jednou rukou proti podélnému pravítku a stolu
- ρ Druhou rukou posunujte obrobek pomalu a rovnoměrně přes válec

#### 4.1.3 Srovnávání (protah) krátkých obrobků

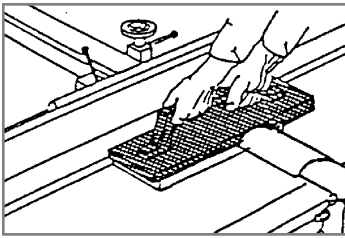

- + Při srovnávání (protahu) krátkých obrobků používejte posuvnou tyč nebo obdobnou pomůcku!
- ρ Podélné pravítko a kryt válce přizpůsobte velikosti posuvné tyče
- ρ Položte obrobek a posunujte ho přes válec pomalu a rovnoměrně

#### 4.1.4 Srovnávání obrobků o malém průřezu

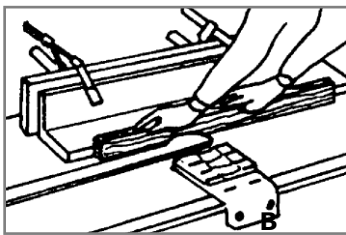

- + Pro srovnávání obrobků o malém průřezu je nutná montáž dodatečného dřevěného úhelníku!
- ρ Úhelník nebo obdobný přípravek upevněte pomocí upínáků na podélné pravítko viz. vyobrazení
- ρ Při protahu obrobek položte na stůl a tlačte jednou rukou proti úhelníku a stolu
- ρ Obrobek posunujte pomalu a rovnoměrně přes válec

## 4.2 Hoblovka

Pro tloušťkování obrobků je nutné provést úpravy stroje

### 4.2.1 Přestavba na hoblovku

#### **VÝSTRAHA**



**Přestavba při zapojeném stroji:**

**Těžká zranění při nežádoucím nebo automatickém spuštění stroje!**

Platí:

Před přestavbou stroj vypněte Stop-tlačítkem a odpojte od přívodu elektrického proudu



- ρ Hoblovku vypněte Stop-tlačítkem a odpojte od sítě
- ρ Demontujte podélné pravitko a zvedněte kryt válce do jeho nejvyšší pozice
- ρ Demontujte hadici odsávacího zařízení

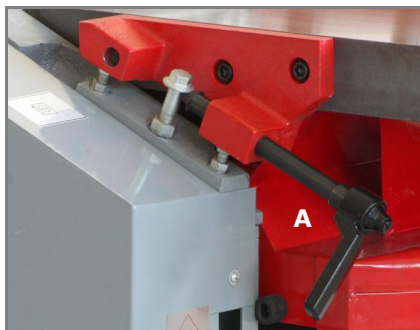

- ρ Zámek excentru (A) odjistěte
- ρ Stůl protahu odklopte dle vyobrazení
- ρ Skříň odsávání zvedněte nahoru o 180°
- ρ Hadici odsávání namontujte zpět

### 4.2.2 Tloušťkování (hoblování) obrobků

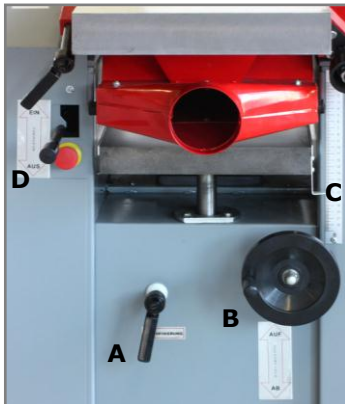

- ρ Povolte aretaci stolu (A) a pomocí točítka (B) nastavte výšku tloušťkovacího stolu
  - + Aktuální výšku stolu odečtete na stupnici (C)
  - + Nastavte výšku stolu na sílu obrobku v závislosti na požadovaném úběru třísky
  - + Maximální úběr třísky = 5 mm!
- ρ Výšku pomocí aretace stolu zajistěte
- ρ Páku posunu (D) přesuňte do pozice „EIN“

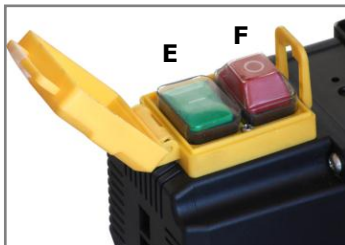

- ρ Stroj spusťte tlačítkem Start (E)

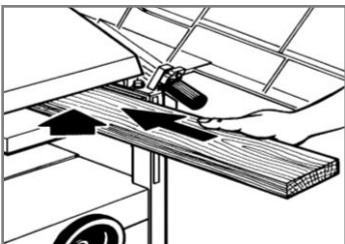

- ρ Obrobek položte tak, aby plocha pro opracování byla směrem nahoru a posun byl dopředu
  - Σ Obrobek bude protažen pomocí automatického posunu
- ρ Jakmile bude polovina obrobku opracována, prohodte na protilehlou stranu stroje

## ⚠ POZOR



### Tloušťkování dlouhých obrobků bez opory:

**Škody na majetku nebo zranění hrozí od vymrštění obrobku nebo převrácení stroje!**

Platí:

Dlouhé, přečnávající obrobky musejí být podepřeny.

- ρ Pokud se obrobek přestane automaticky posunovat, ručně ho vytáhněte.
- ρ Po práci stroj vypněte tlačítkem Stop (F) a páku posunu (D) nastavte do pozice „AUS“.
- + Před dalšími úkony počkejte, dokud se válec zcela nezastaví!
- + Pro protah musí být stroj příslušně přestaven.

### 4.3 Práce ve funkci dlabání (Opce)

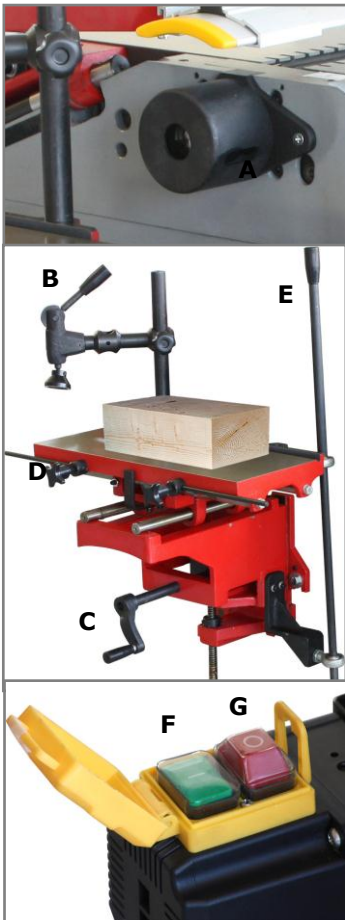

- ρ Do sklíčidla (A) válce upněte příslušný frézovací nástroj
- ρ Položte obrobek na stůl pro dlabání
- ρ Zařízení pro upínání obrobku (B) posunujte dolů, dokud botka upínáku nedolehne na střed obrobku
- ρ Obrobek upněte zatažením za páku
- ρ Výšku stolu přizpůsobte pomocí točítka (C) tak, že frézovací nástroj bude ustaven do požadované výšky nad obrobkem
- ρ Boční posun stolu nastavte pomocí obou dorazových tyčí (D)
- ρ Stroj spustě tlačítkem Start (F) na hlavním vypínači
- ρ Stolem posunujte k levému dorazu pomocí páky ovládání (E)
- ρ Obrobek pomalu přitlačte na frézovací nástroj a vrtejte do max. hloubky (podle použitého nástroje)
- ρ Páku ovládání posunujte pomalu doprava až dojedete k dorazu
- ρ Proces opakujte, dokud nedosáhnete požadované hloubky vyfrézování
- ρ Páku ovládání táhněte dozadu pro odsunutí obrobku od frézovacího nástroje
- ρ Po práci stroj vypněte pomocí Stop-tlačítka (G)
- + Před dalšími úkony počkejte, dokud se válec zcela nezastaví!

### 4.4 Vypnutí / Po práci

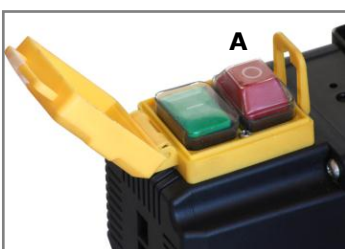

Po skončení práce musí být frézka vypnuta:

- ρ Stroj vypněte pomocí Stop-tlačítka (A) na spínací skříňce
- ρ Odpojte zástrčku na spínací skříňce. Tím dojde k odpojení stroje od sítě
- ρ Provedte denní údržbu
  - ┌ Viz. kap. 5.1 Údržba po práci
- ρ Kryt válce ustavte tak, aby byl celý válec zakrytý!

## 5 ÚDRŽBA

### **VÝSTRAHA**



**Čištění a údržbu provádějte vždy při vypnutém stroji:**

**Při nežádoucím spuštění stroje hrozí poškození majetku nebo zranění osob!**

Platí:

Před započítím úkonů údržby stroj vypněte a odpojte od přívodu elektrického proudu!



Stroj je nenáročný na údržbu a pouze několik málo dílů vyžaduje z hlediska údržby pozornost obsluhy.

Poruchy nebo závady, které mohou ovlivnit bezpečnost, nechte okamžitě odstranit.

- + **Odstranění vad vyřizuje Váš prodejce.**
- + **Opravy smí provádět pouze odborný personál!**

### 5.1 Údržba po práci

Komponenta	Úkon
<b>Celý stroj</b>	ρ Frézku, zejména pak srovnávací stůl a tloušťkovací stůl, očistěte od hoblin
<b>Válec</b>	ρ Nůž válce kontrolujte na opotřebení a v případě potřeby vyměňte ┆ Viz. 5.1.1
<b>Bezpečnostní prvky</b>	ρ Kryty kontrolujte na poškození a řádné upevnění ρ Koncový spínač zkontrolujte a případně seřidte ρ Kontrolujte správnou funkci nouzového vypínače ┆ Podrobnosti viz. 2.4 Bezpečnostní prvky

### 5.1.1 Výměna nože válce

## ⚠ VÝSTRAHA



**Práce na válci nebo noži válce bez ochranných prostředků:**

**Hrozí poranění rukou od ostrých hran!**

Platí:

Při práci na válci noste vždy ochranné rukavice

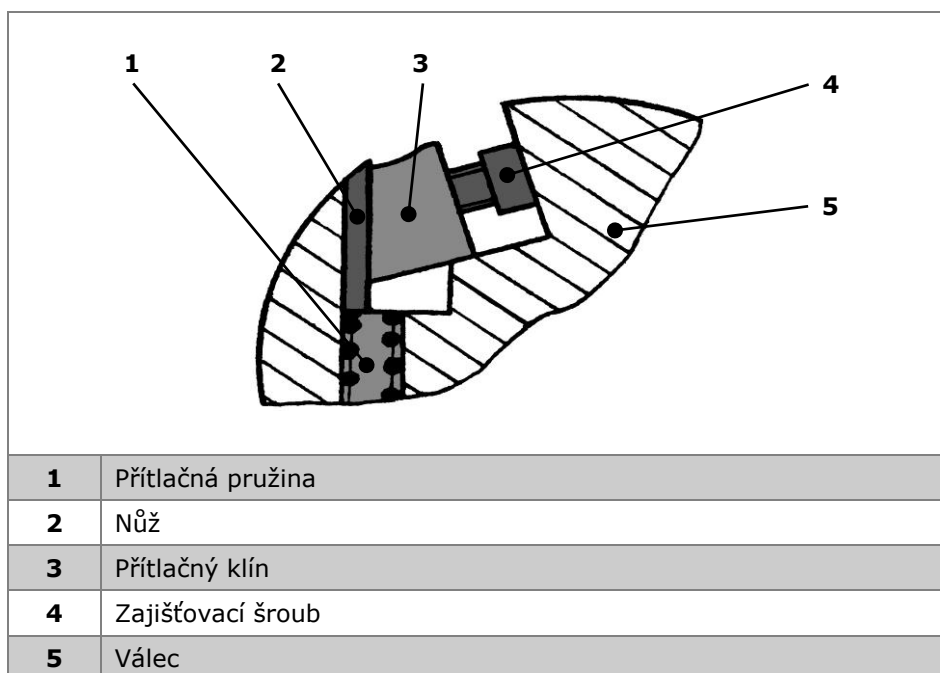

- ρ Zámek excentru odemkněte a odklopte stůl protahu podle obrázku
- ρ Povolte zajišťovací šroub (4)
- Σ Nůž (2) se pomocí tlačné pružiny (1) automaticky vysune
- ρ Nůž (2) a přítlačný klín (3) zcela demontujte
- ρ Válec a veškeré komponenty řádně očistěte
- ρ Nasazení nového nože a přítlačného klínu
- ρ Nůž zatlačte směrem dolů a zajistěte zajišťovacím šroubem
  - + Nůž nesmí vyčnívat o více jak 1,1 mm!  
Doporučení: Nastavte vzdálenost na 0,7 – 0,8 mm
  - + Nikdy nepoužívejte nože o výšce menší než 17 mm z důvodu příliš malé upínací plochy!



## 5.2 Měsíční údržba

Interval údržby závisí na způsobu práce se strojem, nicméně je nutné provádět údržbu minimálně jednou za měsíc:

- ρ Zámek excentru odemkněte a stůl odklopte
- ρ Demontujte boční kryt stroje

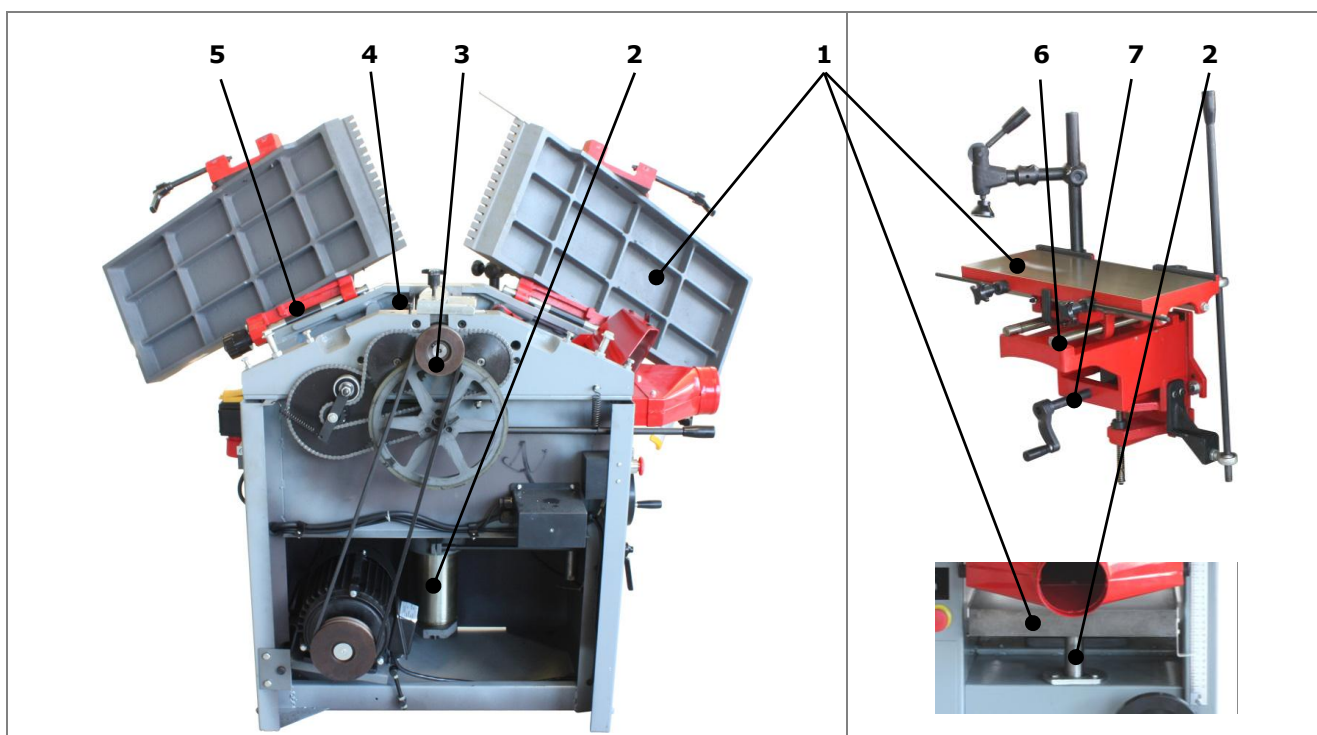

Č.	Komponenta	Úkon
<b>Celý stroj</b>		ρ Vyčištění pláště a prostoru pod ním
<b>1</b>	<b>Stůl protahu Stůl hoblovky Stůl pro dlabání</b>	ρ Řádné očištění povrchu ρ Plochu povrchu ošetřete voskem
<b>2</b>	<b>Přestavovací válec hoblovky</b>	ρ Hladké plochy válce řádně očistěte a namažte
<b>3</b>	<b>Jednotka pohonu</b>	ρ Řetěz a kola řetezu namažte ρ Zkontrolujte napnutí napínáku řetězu ρ Zkontrolujte napnutí řemenu a v případě potřeby ho napněte  f <a href="#">Napnutí řemene pohonu</a>
<b>4</b>	<b>Přední a zadní válec</b>	ρ Válce očistěte od zbytků hoblin a prachu
<b>5</b>	<b>Uložení stolu</b>	ρ Rotující uložení stolu protahu řádně očistěte a namažte
<b>6</b>	<b>Hladké plochy stolu pro dlabání</b>	ρ Veškeré hladké plochy (Sklíčidlo, vodící hřídele, ..) řádně očistěte a namažte
<b>7</b>	<b>Výškové ustavení stolu pro dlabání</b>	ρ Ruční kliku u vřeteno nastavení výšky namažte

### 5.2.1 Napnutí řemene pohonu

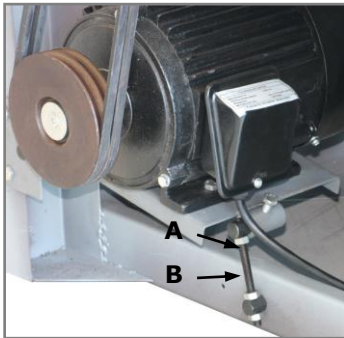

- ρ Uvolněte kontrovací matici (A)
- ρ Pomocí upínací matice (B) napněte řemen tak, aby ho bylo možné ztláčit prstem o cca 1 cm
- ρ Nastavení napnutí zajistěte kontrovací maticí (A)

### 5.3 Pokyny k likvidaci

- ρ U provozních náplní se postarejte o jejich ekologickou likvidaci v souladu s platnou legislativou
  - + Dbejte zároveň pokynů výrobce
- ρ Recyklovatelné materiály mohou být po vytrídění a očištění zrecyklovány

## 6 ODSTRAŇOVÁNÍ VAD

Závada	Možná příčina	Odstranění
<b>Stroj se po zapnutí nespustí nebo se sám vypíná při volnoběhu.</b>	<ul style="list-style-type: none"> <li>• Výpadek proudu</li> <li>• Prodlužovací kabel není správně zapojen nebo je vadný</li> <li>• Motor nebo vypínač jsou vadné</li> </ul>	<ul style="list-style-type: none"> <li>ρ Zkontrolujte jištění přívodního napětí</li> <li>ρ Zkontrolujte kabel a zástrčku</li> <li>ρ Motor nebo vypínač nechte zkontrolovat kvalifikovaným elektrikářem</li> </ul>
<b>Stroj zůstane během provozu stát</b>	<ul style="list-style-type: none"> <li>• Tupý nůž válce</li> <li>• Příliš velká rychlost posunu</li> <li>• Ochrana motoru se aktivovala</li> </ul>	<ul style="list-style-type: none"> <li>ρ Zkontrolujte nůž válce</li> <li>ρ Pokračujte s nižší rychlostí</li> <li>ρ Počkejte, dokud motor nevychladne</li> </ul>
<b>Stroj při provozu vibruje</b>	<ul style="list-style-type: none"> <li>• Nůž válce je špatně usazen</li> <li>• Nerovná podlaha nebo chybně ustavená patka stroje</li> </ul>	<ul style="list-style-type: none"> <li>ρ Zkontrolujte, zda-li mají nože válce shodnou výšku</li> <li>ρ Nerovnost kompenzujte nastavením patky</li> </ul>
<b>Obrobek se při tloušťkování „kouše“</b>	<ul style="list-style-type: none"> <li>• Nastavený velký úběr třísky</li> <li>• Znečištěný stůl hoblovky</li> </ul>	<ul style="list-style-type: none"> <li>ρ Zmenšete úběr třísky a pokračujte v práci</li> <li>ρ Očistěte povrch stolu a aplikujte vosk</li> </ul>
<b>Neuspokojivě opracovaná plocha obrobku</b>	<ul style="list-style-type: none"> <li>• Tupý nůž válce</li> <li>• Nerovnoměrné podávání obrobku</li> </ul>	<ul style="list-style-type: none"> <li>ρ Zkontrolujte nůž válce</li> <li>ρ Obrobek podávejte rovnoměrně a konstantní silou</li> </ul>
<b>Hrubý povrch obrobku po opracování</b>	<ul style="list-style-type: none"> <li>• Obrobek je příliš vlhký</li> </ul>	<ul style="list-style-type: none"> <li>ρ Obrobek nechte vyschnout nebo použijte suché dřevo</li> </ul>
<b>Popraskaný povrch obrobku po opracování</b>	<ul style="list-style-type: none"> <li>• Obrobek je zpracován proti vlákně dřeva</li> <li>• Nastavený velký úběr třísky</li> </ul>	<ul style="list-style-type: none"> <li>ρ Změňte směr opracování</li> <li>ρ Zmenšete úběr třísky a pokračujte v práci</li> </ul>

**7 SCHÉMA ELEKTRICKÉHO ZAPOJENÍ**



Bild 1

## 8 NÁHRADNÍ DÍLY

### 8.1 Srovnávací a tloušťkovací frézka HOB 260N/310N/410N

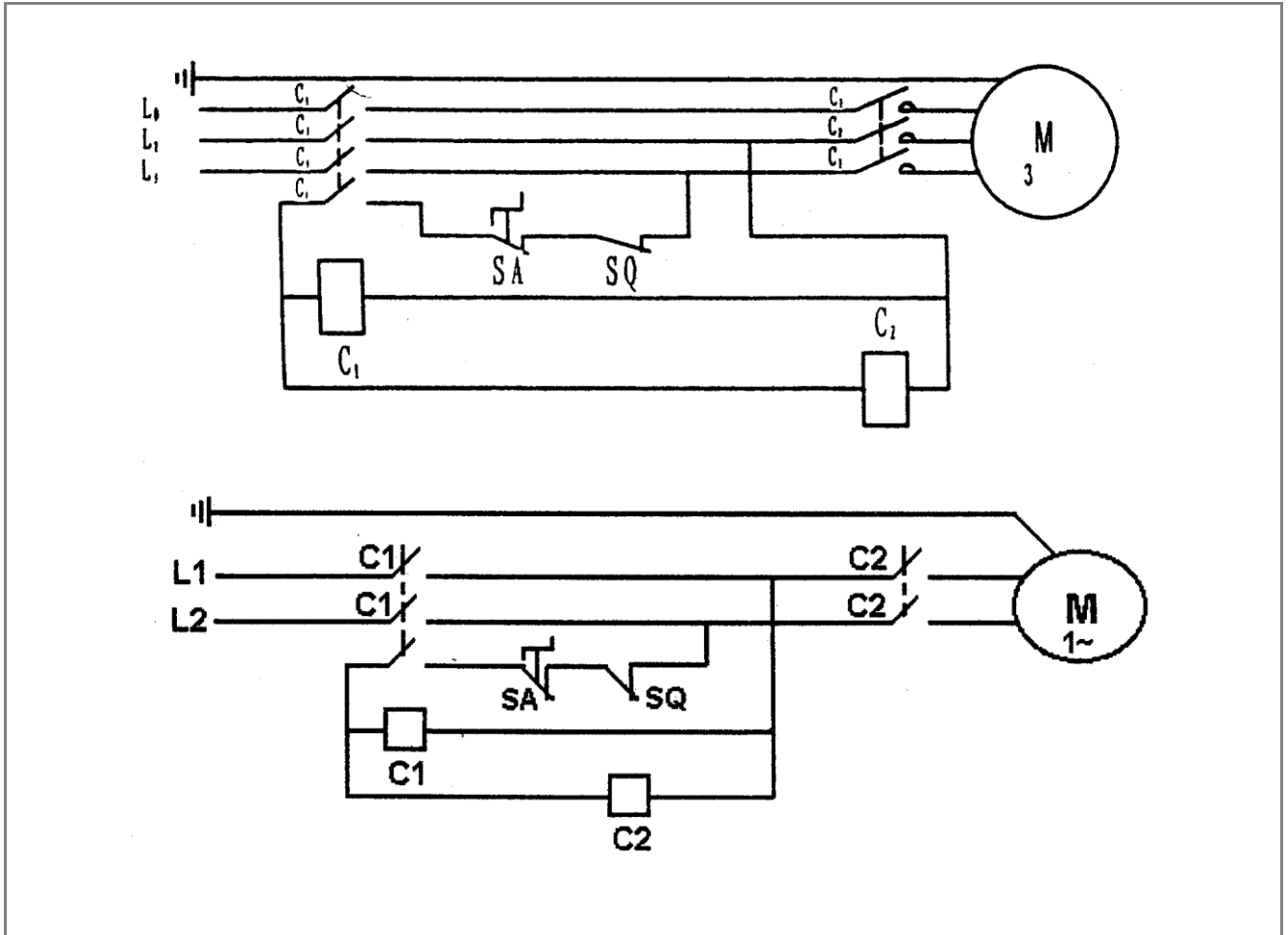
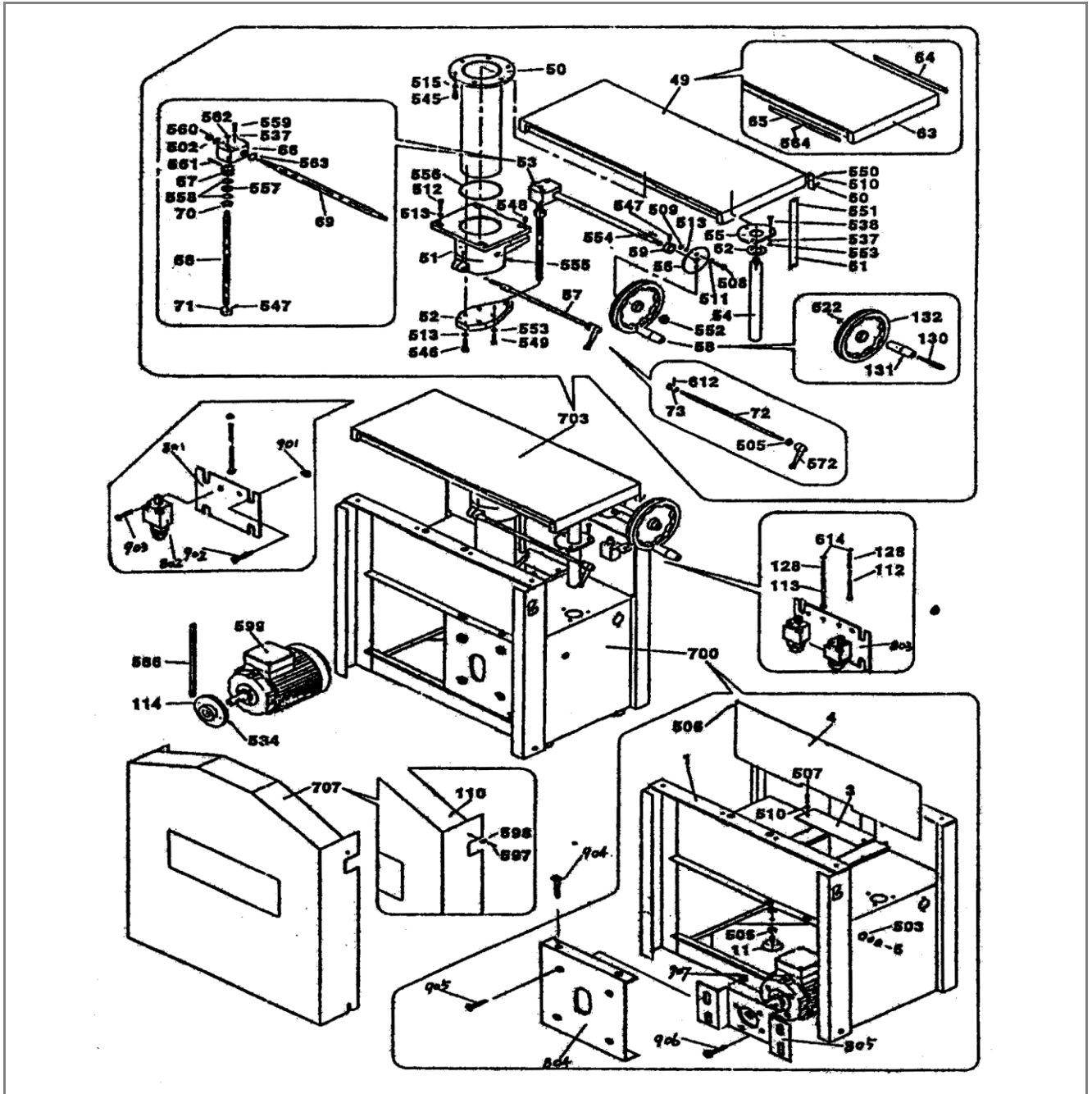

HOB 260 - Bild 1

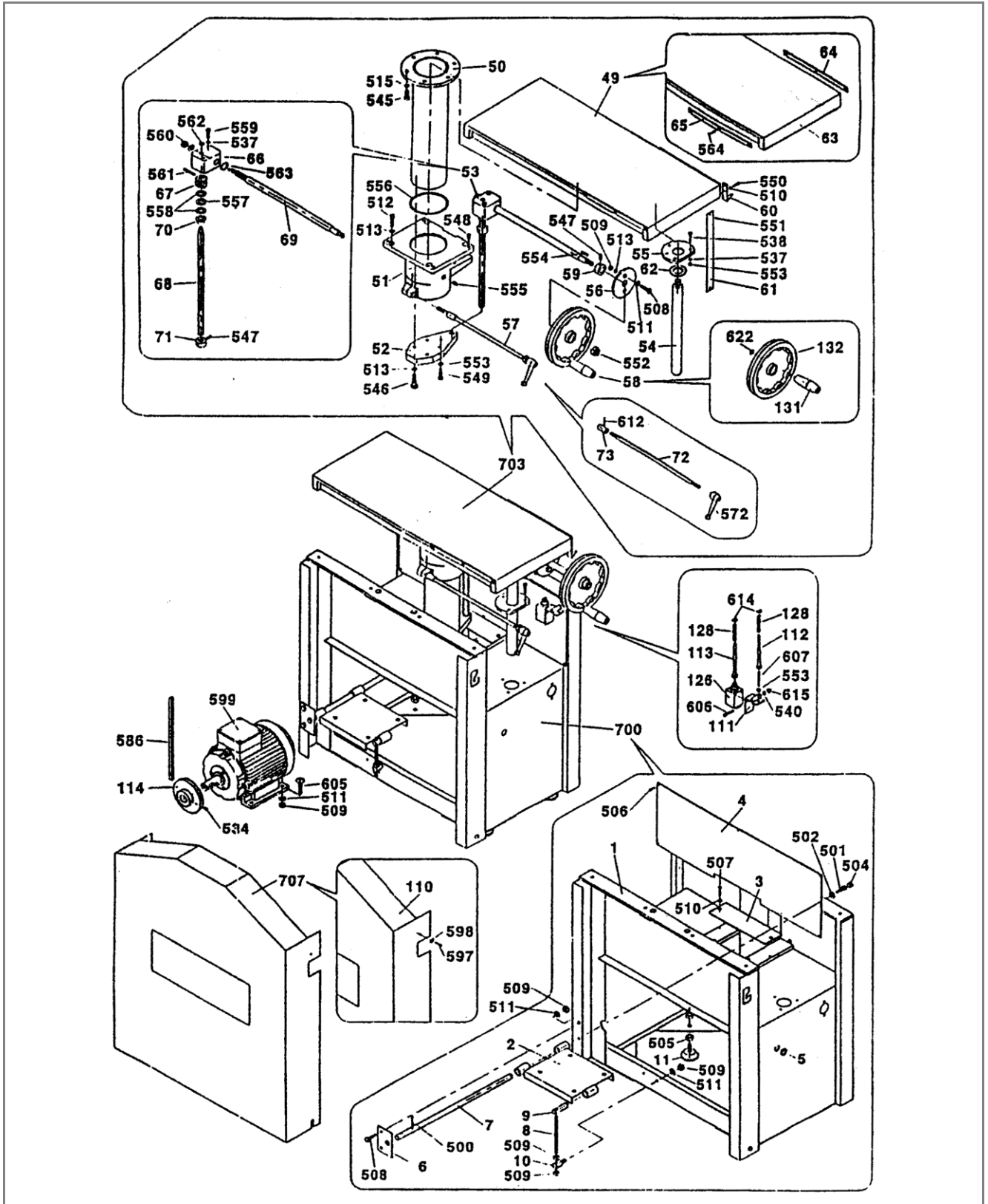

HOB 310/410 - Bild 1

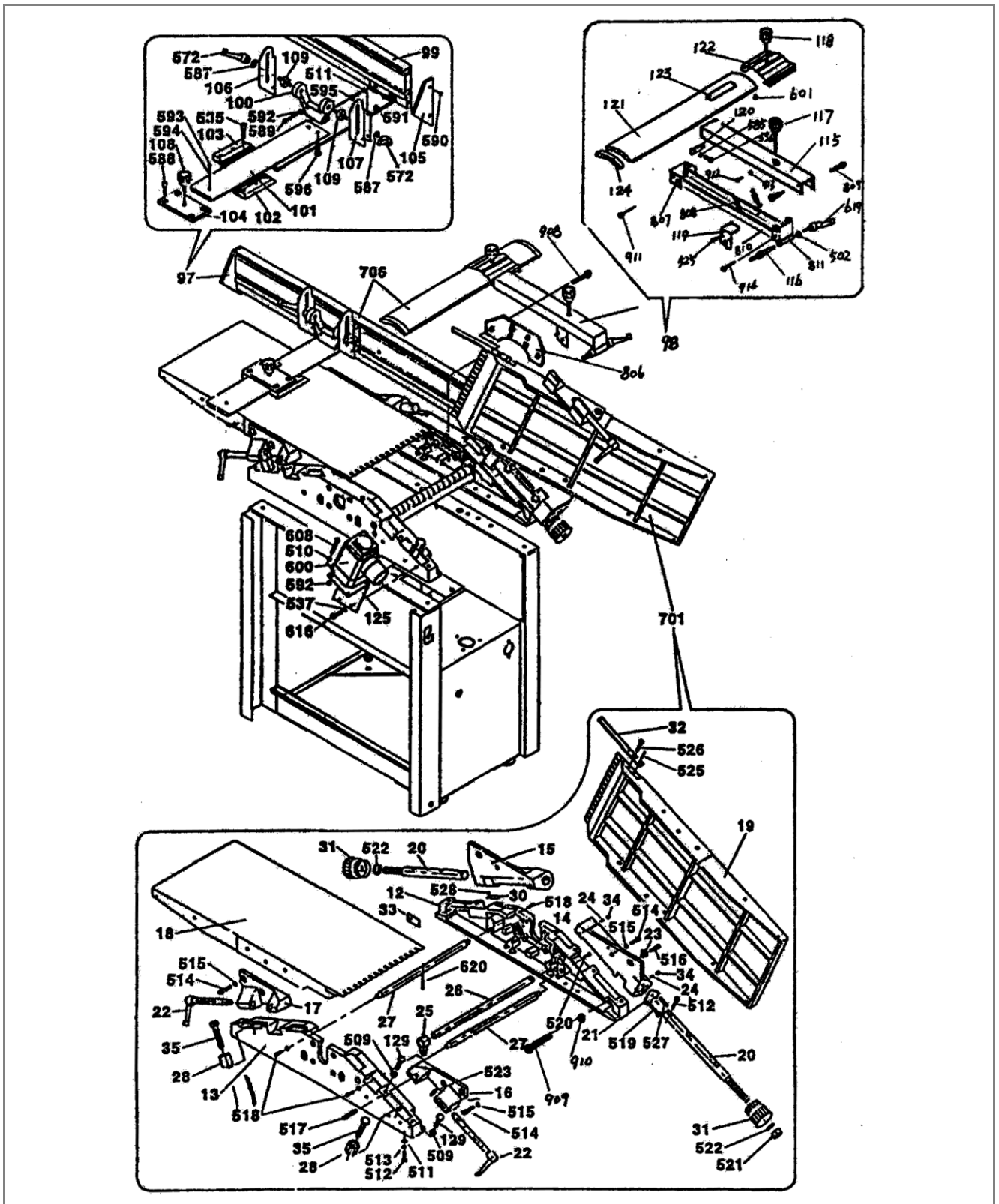

HOB 260 - Bild 2

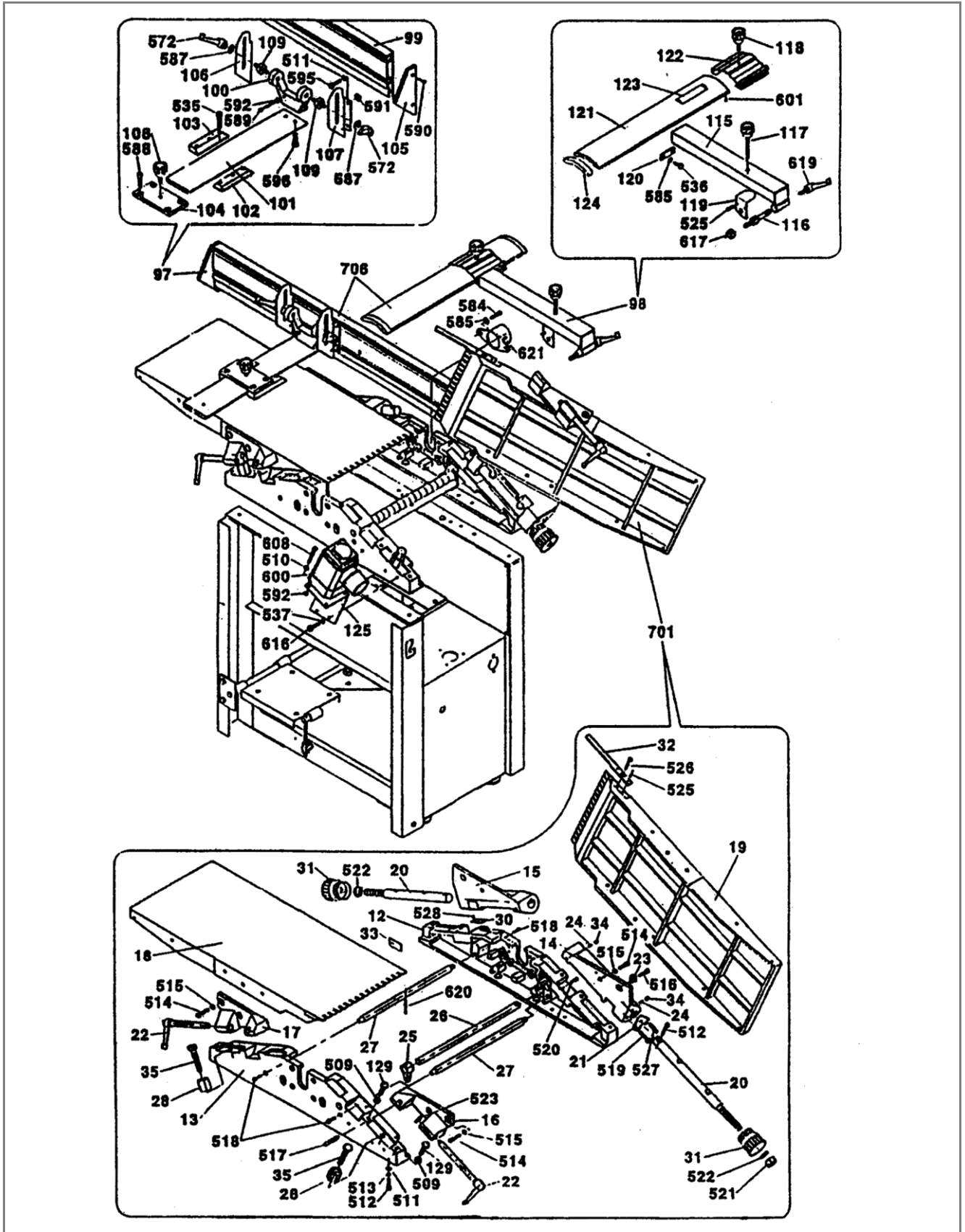

HOB 310/410 - Bild 2



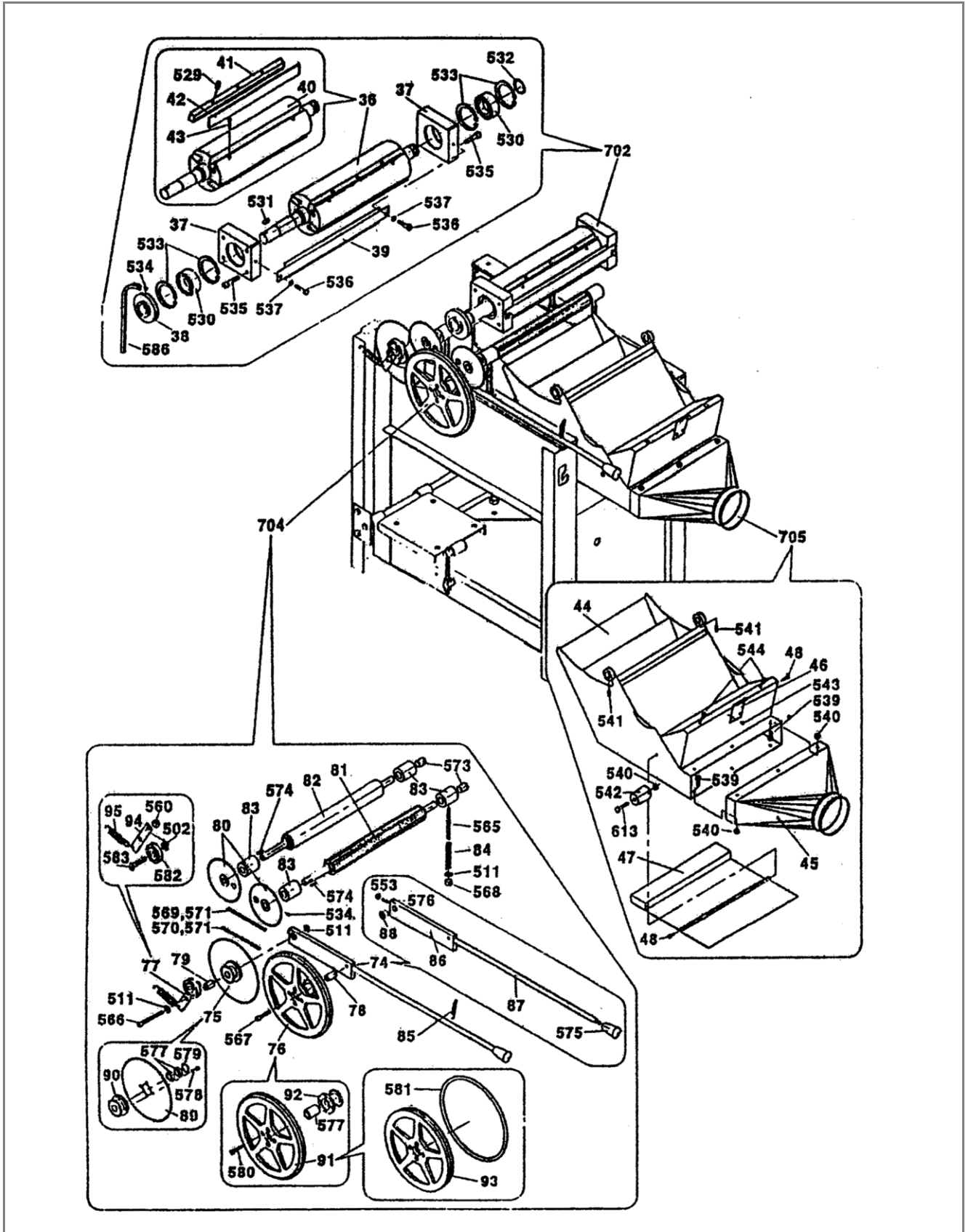

HOB 260/310/410 - Bild 3

**8.1.1 Seznam náhradních dílů**

Poz.	Ks	Název	Poz.	Ks	Název
1	2	Seitenteil Unterbau rechts/links	35	2	Sechskantschraube M12x70
2	1	Motorplatte	36	1	Zusammenbau-Hobelwelle
3	2	Schutzblech	37	2	Kugellagerbüchse
4	1	Seitenblech	38	1	Keilriemenscheibe
5	1	Buchse	39	1	Schutzblech
6	1	Konsole Motoraufhängung	40	1	Hobelwelle
7	1	Welle Motoraufhängung	41	4	Andruckkeil Hobelmesser
8	1	Einstellschraube	42	4	Hobelmesser
9	2	Sechskantmutter M8	43	8	Feder
10	1	Verriegelungsbolzen	44	1	Staubtrichter
11	4	Stützfuß	48	2	Schraube
12	1	Rechtes Auflager	49	1	Dickenhobeltisch-Zusammenbau
13	1	Linkes Auflager	50	1	Hubrohr
14	1	Rechter Einstellflügel	51	1	Führungsblock Hubrohr
15	1	Linker Seitenflügel	52	1	Basisplatte
16	1	Verriegelungsblock	53	1	Getriebe komplett
17	1	Verriegelungsblock	54	1	Justierschiene
18	1	Abrichttisch abzugseitig	55	1	Platte
19	1	Abrichttisch einzugseitig	56	1	Platte
20	2	Einstellachse	57	1	Zusammenbau Tischverriegelung
21	2	Metallplatte	58	1	Handrad
22	2	Verriegelungsgriff	59	1	C-Ring
23	2	Excenterbuchse	60	1	Zeiger
24	2	Schraube M8x825	61	1	Skala Dickenhobeltisch
25	15	Kick-Block	62	1	Beilagscheibe
26	1	Achse	63	1	Dickenhobeltisch
27	2	Stützachse	64	1	Begrenzungsblech
28	4	Sechskantmutter M12	65	1	Begrenzungsblech
30	1	Skala	66	1	Getriebegehäuse
31	1	Einstellknopf	67	1	Getriebe
32	1	Führungsschiene	68	1	Leitspindel
33	1	Skala	69	1	Getriebeachse

Poz.	Ks	Název	Poz.	Ks	Název
70	1	Buchse	103	1	Linkes Innenblech
71	1	Klemmring	104	1	Anschlussplatte
72	1	Fixierwelle	105	2	Schutzblech
73	1	Verriegelungsblock	106	1	Linke Gleitplatte
74	1	Vorschubhebel komplett	107	1	Rechte Gleitplatte
75	1	Kettenrad	108	1	Sterngriffschraube
76	1	Keilriemenscheibe komplett	109	2	Bolzen
77	1	Kettenspanner komplett	110	1	Gehäuseabdeckung
78	1	Buchse	111	1	Befestigungsblech
79	1	Buchse	112	1	Zentrierleiste
80	2	Kettenrad	113	1	Zentrierleiste
81	1	Antriebsrolle	114	1	Keilriemenscheibe Motor
82	1	Andruckwalze	115	1	U-Profil
83	4	Buchse	116	1	Fixierhebel
84	4	Feder	117	1	Sterngriffschraube lang
85	1	Feder	118	1	Sterngriffschraube kurz
86	1	Anschlussplatte	119	1	Winkeleisen
87	1	Vorschubhebel	120	1	Stützplatte
88	1	Buchse	121	1	Schutzblech
89	1	Kettenrad	122	1	Schutzblecharretierung
90	1	Kettenrad	123	1	Verriegelungsblech
91	1	Keilriemenscheibe incl. Gummiband	124	2	Kunststoffabdeckung
92	1	Kettenrad	125	1	Montageblech
93	1	Keilriemenscheibe	126	1	Endschalter
94	1	Platte	128	2	Feder
95	1	Feder	129	4	Sechskantschraube M8x30
97	1	Winkelanschlag-Zusammenbau	131	1	Griff-Zusammenbau
98	1	Hobelwellenabdeckung	132	1	Handrad
99	1	Anschlag	500	2	Bolzen 3,2x30
100	1	Lagerblock	501	1	Zylinderschraube M10x16
101	1	Leitblech	502	2	Beilagscheibe Ø 10
102	1	Rechtes Innenblech	503	1	C-Ring Ø 20

Poz.	Ks	Název	Poz.	Ks	Název
505	8	Sechskantmutter M10	535	8	Innensechskantschraube M8x30
506	5	Schraube M5x12	536	2	Schraube M5x12
507	4	Schraube M5x15	537	13	Federring Ø 5
508	4	Sechskantschraube M8x18	538	3	Schraube M6x25
509	20	Sechskantmutter M8	539	6	Sechskantschraube M6x15
510	4	Beilagscheibe Ø 5	540	12	Sechskantmutter M6
511	14	Beilagscheibe Ø 8	541	2	Schraube M3x10
512	4	Innensechskantschraube M8x25	542	2	Gummipuffer
513	22	Federring Ø 8	544	1	Schwingring
514	4	Innensechskantschraube M10x25	545	6	Innensechskantschraube M10x16
515	11	Federring Ø 10	546	8	Innensechskantschraube M8x30
516	2	Innensechskantschraube M10x40	547	1	Schraube M8x10
517	2	Bolzen A8x30	548	4	Schraube M8x25
518	4	Innensechskantschraube M6x35	549	1	Innensechskantschraube M6x40
519	2	Sechskantschraube M8x12	550	2	Schraube M5x16
520	1	Innensechskantschraube M6x16	551	2	Schraube M4x6
521	4	Sechskantmutter M16	552	2	Sechskantmutter M12
522	2	Beilagscheibe Ø 16	553	2	Beilagscheibe M6
523	4	C-Ring Ø 15	554	1	Passfeder 5x16
525	1	Bolzen 5x16	555	1	Schmiernippel
526	20	Schraube M6x16	556	1	Dichtring
527	2	Bolzen 5x16	557	2	Kugellager
528	2	Schraube M4x6	558	2	Kugellager
529	2	Vierkantbolzen	559	2	Sechskantschraube M6x65
530	2	Kugellager	560	6	Sechskantmutter M10
531	1	Passfeder 8x20	561	1	Bolzen 5x30
532	1	C-Ring Ø 30	562	1	C-Ring Ø10
533	4	C-Ring Ø 62	563	1	C-Ring Ø18
534	3	Innensechskantschraube M6x10	564	12	Schraube M5x16

Poz.	Ks	Název	Poz.	Ks	Název
565	4	Bolzen	599	1	Motor
566	1	Innensechskantschraube M8x80	600	1	Anschlussbox
567	1	Innensechskantschraube M8x45	601	2	Niete Ø3x5
568	4	Sechskantmutter M8	605	4	Sechskantschraube M8x25
569	1	Kette	606	1	Sechskantschraube M6x45
570	1	Kette	607	1	Bolzen M6x45
571	1	Kette	608	2	Schraube M5x45x612
573	8	Achslagerung	612	1	Bolzen M4x15
574	2	Passfeder 5x20	613	2	Innensechskantschraube M6x18
575	1	Griff	614	2	C-Ring Ø6
577	1	Kugellager	615	1	Sechskantmutter M6
578	4	Schraube M6x10	616	2	Schraube M5x8
579	2	C-Ring Ø22	617	1	Sechskantmutter M12
580	4	Gewindeschraube M6x12	619	1	Griff
581	2	Gummiband	620	1	Bolzen 6x20
582	1	Kugellager	621	1	Schutzabdeckung
583	1	Lagerzapfen	700	1	Unterbau komplett
586	2	Keilriemen	701	1	Abrichttisch komplett
587	2	Beilagscheibe Ø10	702	1	Hobelwelle komplett
588	4	Innensechskantschraube M6x16	703	1	Dickenhobeltisch komplett
589	1	Sechskantschraube M5x40	704	1	Vorschubantrieb komplett
590	4	Schraube M5x40	705	1	Absauganlage komplett
591	4	Vierkantmutter M8	706	1	Anschlagwinkel komplett
592	4	Sechskantmutter M5	707	1	Gehäuseabdeckung komplett
593	1	Innensechskantschraube M5x8	801	1	Montageplatte Sicherheitsendschalter
594	1	Federring Ø5	802	3	Sicherheitsendschalter
595	4	Sechskantschraube M8x16	803	1	Montageplatte
596	6	Innensechskantschraube M6x10	804	1	Montageplatte Motor
597	2	Schraube M5x8	805	1	Motorkonsole
598	1	Beilagscheibe Ø5	806	1	Schutzblech

Poz.	Ks	Název	Poz.	Ks	Název
<b>807</b>	<b>1</b>	Frontplatte	<b>810</b>	<b>2</b>	Vierkantrohr
<b>808</b>	<b>2</b>	Feder	<b>811</b>	<b>1</b>	Auflageplatte
<b>809</b>	<b>2</b>	Bolzen			

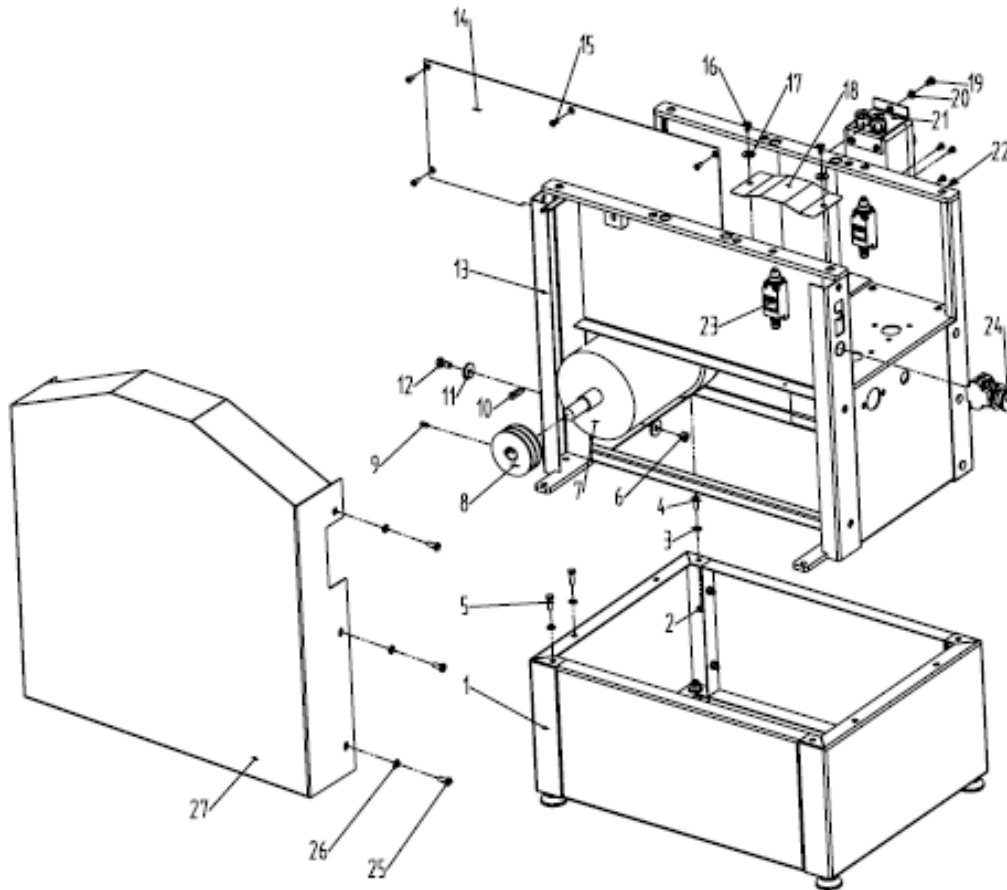
**8.1 Srovnávací a tloušťkovací frézka HOB 260NL**
**PLANER & THICKNESSER STAND ASSEMBLY**

**PARTS LIST FOR PLANER & THICKNESSER STAND ASSEMBLY**

NO.	CODE	DESCRIPTION	QTY	NO.	CODE	DESCRIPTION	QTY
1	M06-2	Lower stand	1	2	GB6170-86	Hex nut M6	6
3	GB97.1-85	Washer $\phi$ 6	6	4	GB5783-86	Hex bolt M6X16	2
5	GB5783-86	Hex bolt M6X20	4	6	GB6170-86	Hex nut M8	4
7	M0607	Motor	1	8	M0606	Motor pulley	1
9	GB80-85	Setscrew M6X12	1	10	GB1096-79	Key 6X25	1
11	GB97.1-85	Washer $\phi$ 8	8	12	GB5783-86	Hex bolt M8X16	4
13	M0603	Stand assembly	1	14	M0609	Right plate	1
15	GB819-85	Screw M5X10	5	16	GB818-85	Screw M6X10	4
17	GB97.1-85	Washer $\phi$ 6	4	18	M0602	Cover board	2
19	GB818-85	Screw M6X10	2	20	GB97.1-85	Washer $\phi$ 6	2
21	KJD12	Switch	1	22	GB819-85	Screw M5X10	8
23	WDKG	Inching switch	1	24	JTKG	Emergency switch	1
25	GB818-85	Screw M6X16	6	26	GB97.1-85	Washer $\phi$ 6	6
27	M0601	Protective cover	1				

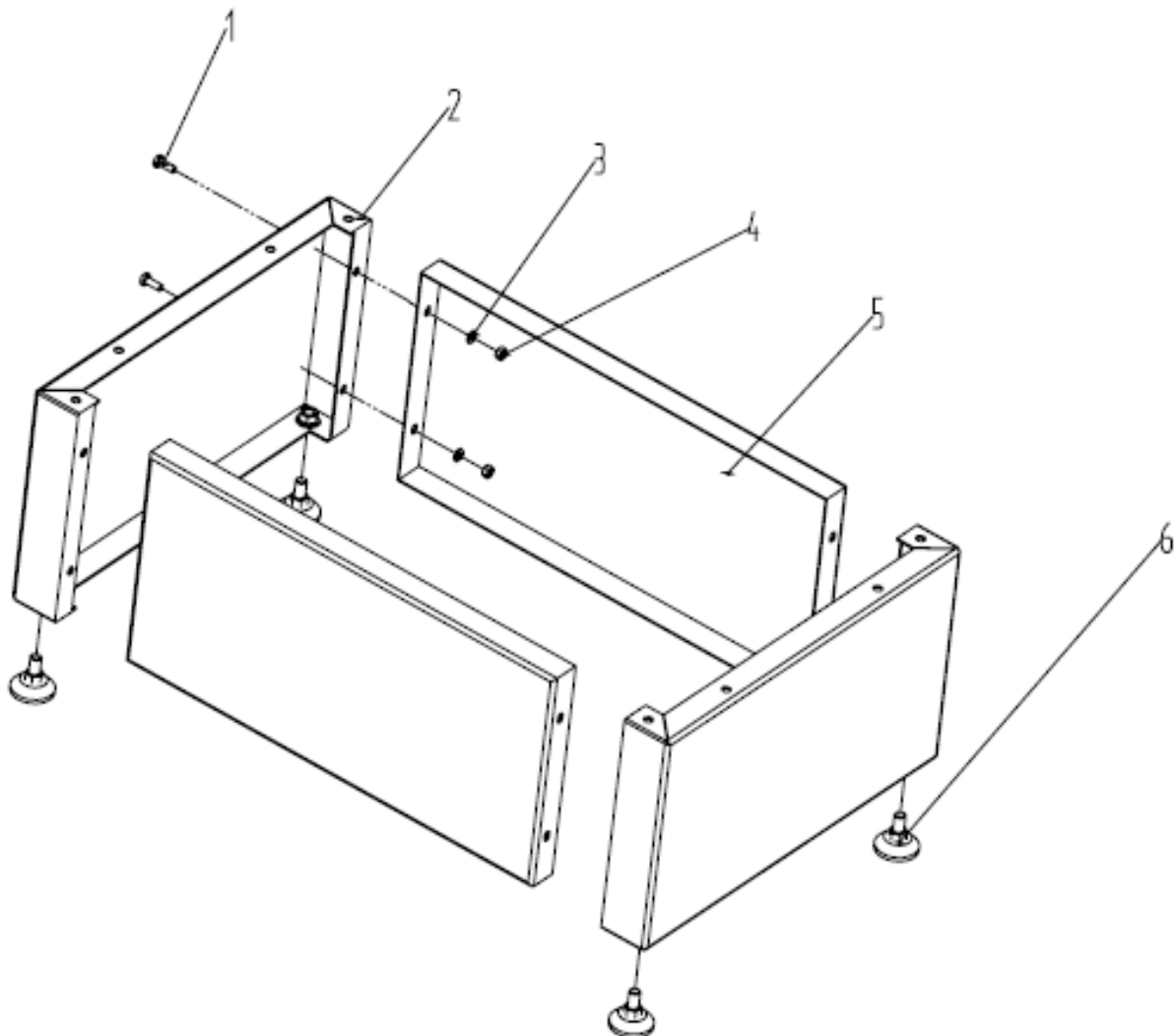
**PLANER & THICKNESSER LOWER STAND ASSEMBLY**



**PARTS LIST FOR PLANER & THICKNESSER LOWER STAND**

NO.	CODE	DESCRIPTION	QTY	NO.	CODE	DESCRIPTION	QTY
1	GB5783-86	Hex bolt M6X16	8	2	M0610	Lower leg	2
3	GB97.1-85	Washer $\phi$ 6	8	4	GB6170-86	Hex nut M6	8
5	M0611	Cover board	2	6	M0613	Underprop	4



**PARTS LIST FOR PLANER & THICKNESSER THICKENING TABLE ASSEMBLY**

NO.	CODE	DESCRIPTION	QTY	NO.	CODE	DESCRIPTION	QTY
1	M0716	Nylon bush	1	2	GB818-85	Screw M4X6	2
3	M12	Depth scale	1	4	M0715-1	Handle	1
5	M0715-2	Hand wheel	1	6	GB6170-86	Hex nut M8	1
7	M0710	Plate	1	8	M0713	Shaft	1
9	M0703	Adjusting bar	2	10	M0711.1	Locking bar	1
11	M0718	Locking block	1	12	GB70-85	Socket cap screw M8X30	4
13	GB93-87	Spring washer $\phi$ 8	4	14	GB97.1-85	Washer $\phi$ 8	4
15	GB70-85	Socket cap screw M6X30	1	16	GB6170-86	Hex nut M6	1
17	M0712	Plate	1	18	GB70-85	Socket cap screw M6X12	4
19	M0719	Bearing bush	1	20	GB5783-86	Hex bolt M8X12	1
21	GB97.1-85	Washer $\phi$ 8	1	22	GB879-86	Spring pin 3X20	2
23	M0714	Guide screw	1	24	K1008	Cone gear	2
25	M0720	Bush	1	26	M0717	Gear box	1
27	GZZC	Flat bearing	1	28	ZSM10	Locknut M10	1
29	GB923-88	Domed cap nut M12	1	30	GB97.1-85	Washer $\phi$ 12	1
31	GB1096-79	Key 5X15	1	32	GB5783-86	Hex bolt M6X16	2
33	GB97.1-85	Washer $\phi$ 6	2	34	GB6170-86	Hex nut M6	2
35	M0711	Locking handle	1	36	GB879-86	Spring pin 3X20	1
37	GB6170-86	Hex nut M6	6	38	M0701	Washer	2
39	M0702	Plate	2	40	GB97.1-85	Washer $\phi$ 6	6
41	GB5783-86	Hex bolt M6X16	6	42	M0705	Thicknesser table	1
43	M0706	Lifting pointer	1	44	GB97.1-85	Washer $\phi$ 4	3
45	GB818-85	Screw M4X6	3	46	GB/T276-94	Bearing 6000	2
47	YZYB	Grease cup M8X1	1	48	M0709	Lifting tube bracket	1
49	GB70-85	Socket cap screw M8X12	4	50	M0708	Seal	1
51	GB77-85	Set screw M6X10	4	52	GB893.1-86	"C"ring $\phi$ 26	4
53	M0721	Space bush	1	54	GB819-85	Screw M4X12	12
55	M0707	Limited bar	4	56	GB70-85	Socket cap screw M8X12	6
57	M0704	Lifting tube	1				

**PLANER&THICKNESSER PLANER TABLE ASSEMBLY**

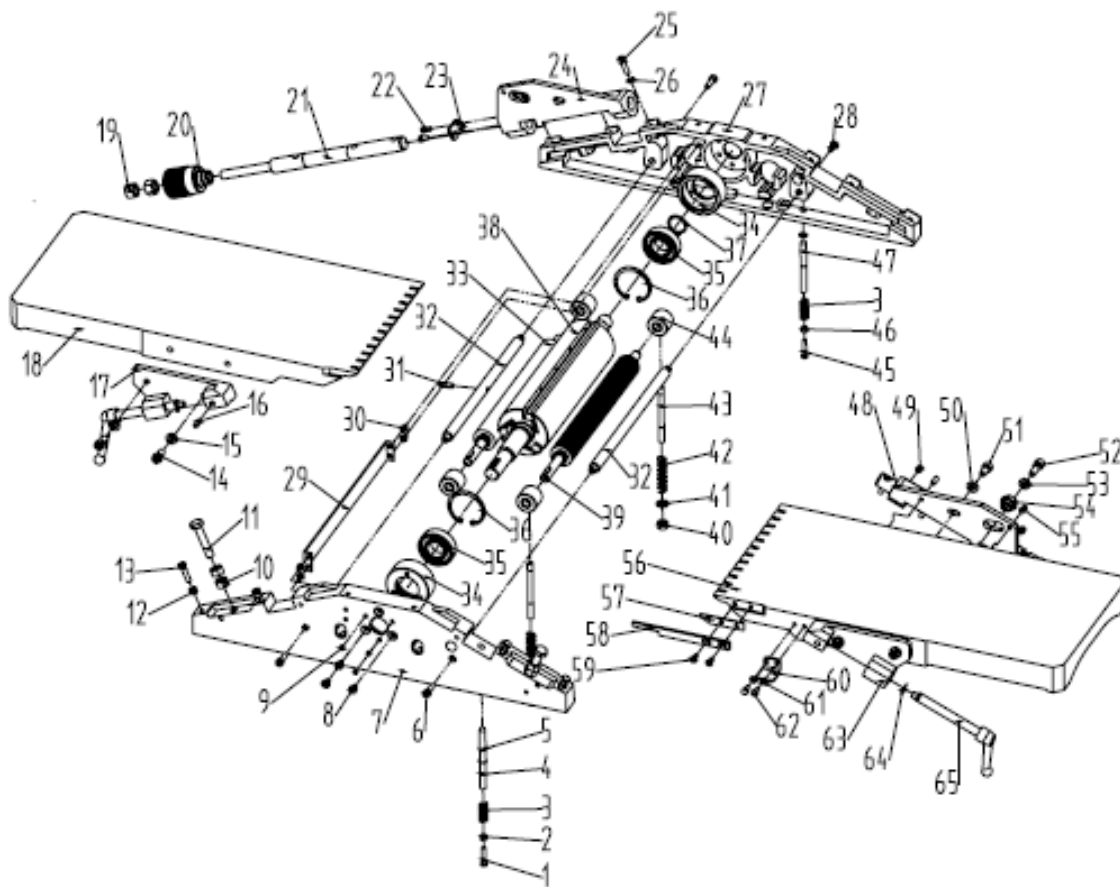

**PARTS LIST FOR PLANER&THICKNESSER PLANER TABLE ASSEMBLY**

NO.	CODE	DESCRIPTION	QTY	NO.	CODE	DESCRIPTION	QTY
1	GB5783-86	Hex bolt M5X25	1	2	GB6170-86	Hex nut M5	1
3	M081213	Spring	2	4	M081205-1	Limited pole	1
5	GB896-86	"E" ring $\phi$ 6	3	6	GB70-85	Socket cap screw M6X20	3
7	M081202	Left bracket	1	8	NCM	Socket countersunk screw M6X10	6
9	GB77-85	Set screw M6X5	6	10	GB6170-86	Hex nut M10	4
11	GB5783-86	Hex bolt M10X50	2	12	GB6170-86	Hex nut M6	4
13	GB5783-86	Hex bolt M6X25	4	14	GB70-85	Socket cap screw M8X16	4
15	GB97.1-85	Washer $\phi$ 8	4	16	GB119-86	Pin 6X16	2
17	M1102	Locking block	1	18	M1101	Outfeed table	1
19	GB6170-86	Hex nut M12	4	20	M1011	Adjusting wheel	2

21	M1006	Adjusting axle	2	22	GB5783-86	Hex bolt M5X10	4
23	M1007	Metal plate	2	24	M1103	Adjusting wing	1
25	GB70-85	Socket cap screw M6X20	6	26	GB93-87	Springwasher $\phi$ 6	6
27	M081201	Right bracket	1	28	NCM	Socket countersunk screw M6X16	1
29	M081208	Protective plate	1	30	GB818-85	Screw M5X8	4
31	GB879-86	Spring pin 6X20	1	32	M0904	Support axle	2
33	M081209	Driven roller	1	34	M081204	Bearing bush	2
35	GB/T276-94	Bearing 6205	2	36	GB893.1-86	"C" ring $\phi$ 52	2
37	GB894.1-86	"C" ring $\phi$ 25	1	38	M081207	Cutter block	1
39	M081206	Driving roller	1	40	GB6170-86	Hex nut M8	4
41	GB/T848-85	Small washer $\phi$ 8	4	42	M081211	Spring	4
43	M081212	double-edged bolt	4	44	M081203	Bush	4
45	GB5783-86	Hex bolt M5X25	1	46	GB6170-86	Hex nut M5	1
47	M081205-2	Limited bar	1	48	M1005	Adjusting wing	1
49	GB77-85	Set screw M8X8	4	50	GB97.1-85	Washer $\phi$ 8	2
51	GB70-85	Socket cap screw M8X16	2	52	GB70-85	Socket cap screw M8X25	2
53	GB97.1-85	Washer $\phi$ 8	2	54	M1004	Eccentric bush	2
55	GB119-86	Pin 6X16	4	56	M1001	Infeed table	1
57	M1010	Space plate	1	58	M1009	Locking plate	1
59	GB819-85	Screw M5X12	2	60	M1013	Press plate	1
61	GB97.1-85	Washer $\phi$ 5	2	62	GB5783-86	Hex bolt M5X10	2
63	M1002	Locking block	1	64	GB894.1-86	"C" ring $\phi$ 12	2
65	M1003	Locking handle	2				

**PLANER&THICKNESSER CUTTER BLOCK ASSEMBLY**

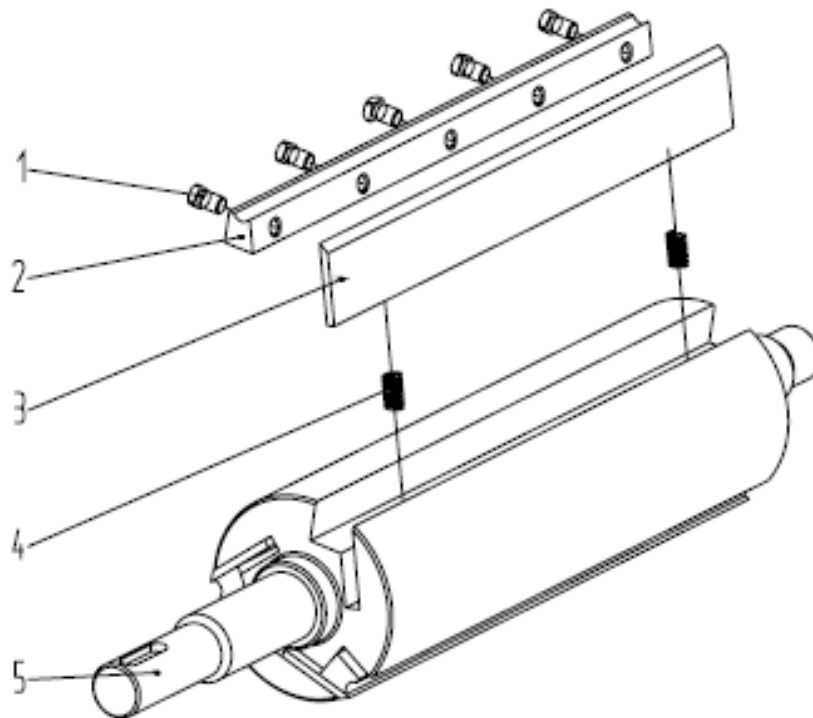

**PARTS LIST FOR PLANER&THICKNESSER CUTTER BLOCK ASSEMBLY**

NO.	CODE	DESCRIPTION	QTY	NO.	CODE	DESCRIPTION	QTY
1	M081207.3	Square toes bolt	15	2	M081207.2	Blade locking block	3
3	M081207.5	Blade	3	4	M081207.4	Spring	6
5	M081207.1	Cutter block	1				

**PLANER&THICKNESSER THICKNESSER CLUTCH ASSEMBLY**

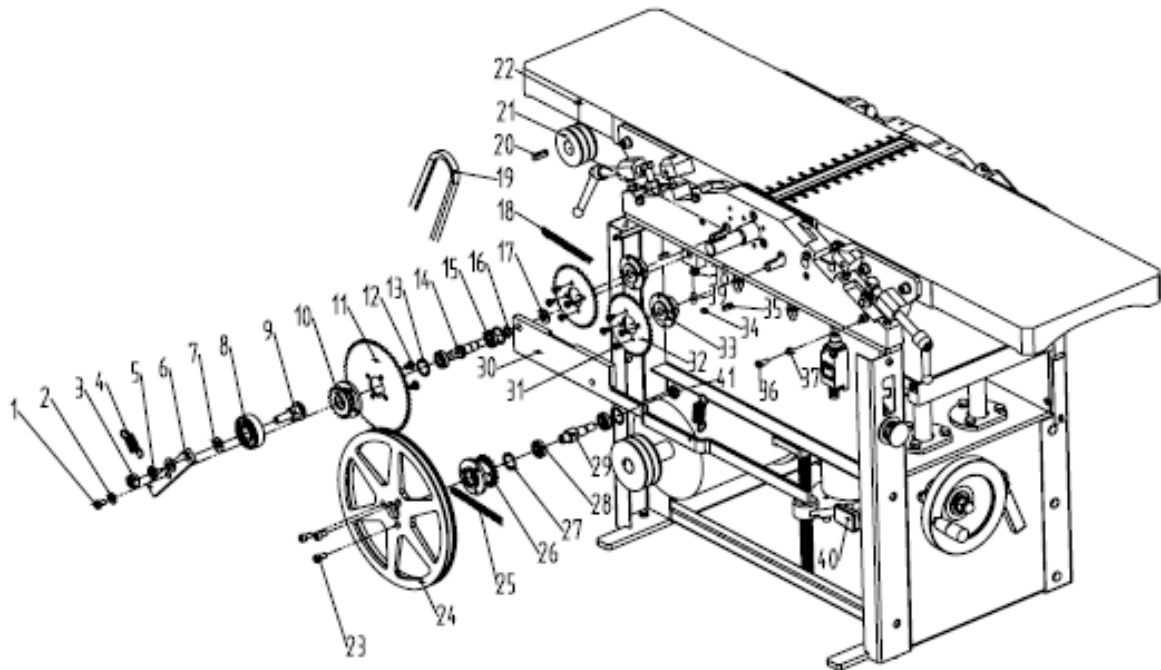

**PARTS LIST FOR PLANER & THICKNESSER THICKNESSER CLUTCH ASSEMBLY**

NO.	CODE	DESCRIPTION	QTY	NO.	CODE	DESCRIPTION	QTY
1	GB5783-86	Hex bolt M6X10	1	2	GB97.1-85	Washer $\phi$ 6	1
3	GB6170-86	Hex nut M10	1	4	M082218	Pull spring	2
5	GB93-87	Spring washer $\phi$ 10	1	6	M082202	plate	1
7	GB97.1-85	washer $\phi$ 10	2	8	GB/T276-94	Bearing 80303	1
9	M082217	Pin axle	1	10	M082205	Sprocket	1
11	M082201	Sprocket	1	12	GB818-85	Screw M6X8	4
13	GB893.1-86	"C" ring $\phi$ 24	2	14	M082215	Long pin	1
15	GB/T276-94	Bearing 61901	2	16	GB894.1-86	"C" ring $\phi$ 12	1
17	GB97.1-85	Washer $\phi$ 10	1	18		Chain	1
19	SJD	V-belt	2	20	GB1096-79	Pin 6X25	1
21	M082208	Cutter block pulley	1	22	GB77-85	Screw M6X5	1
23	GB70-85	Socket cap screw M6X14	3	24	M082213	Wheel	1
25		Chain	1	26	M082207	Sprocket	1
27	GB893.1-86	"C" ring $\phi$ 24	2	28	GB/T276-94	Bearing 61901	2
29	M082216	Short pin	1	30	M082206	Control handle	1
31	GB818-85	Screw M5X8	8	32	M082210	Sprocket	2
33	M082210.1	Sprocket plate	2	34	GB77-85	Set screw M6X8	2

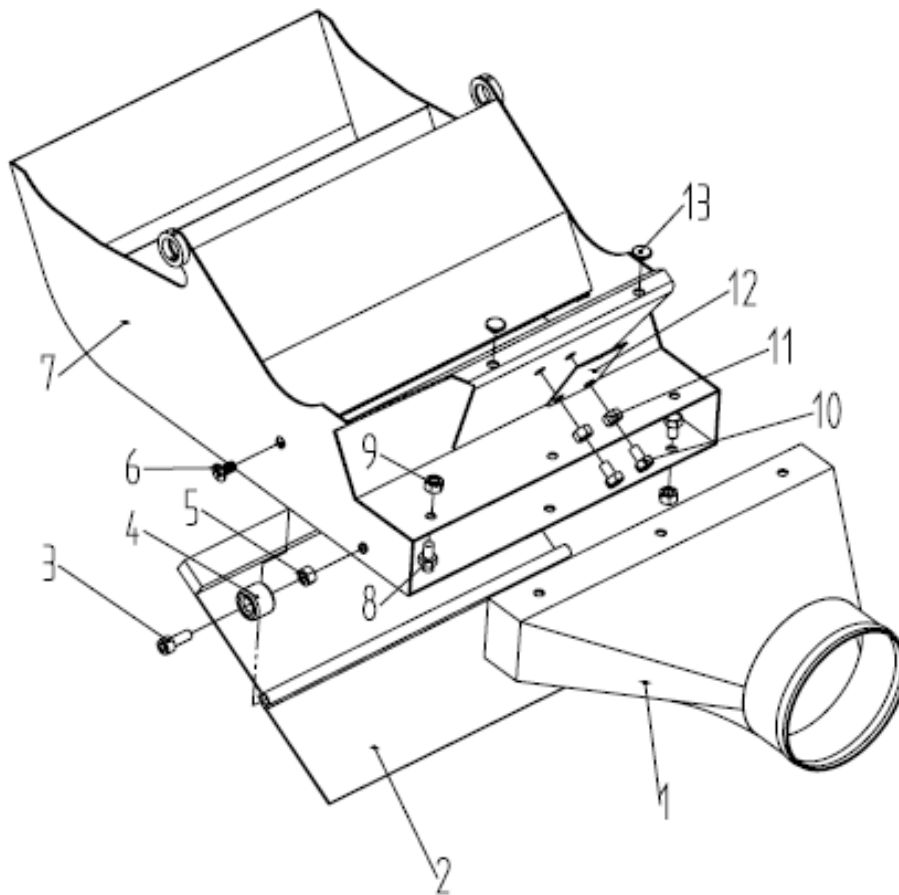
35	GB1096-79	Key 5X16	2	36	GB818-85	Screw M5X16	1
37	GB6170-86	Hex nut M5	1	38	GB6170-86	Hex nut M6	1
39	GB80-85	Set screw M6X20	1	40	M082219	Handle	1
41	GB6173-86	Hex thin nut M10	1				

**PLANER&THICKNESSER EXTRACTION DUST ASSEMBLY**

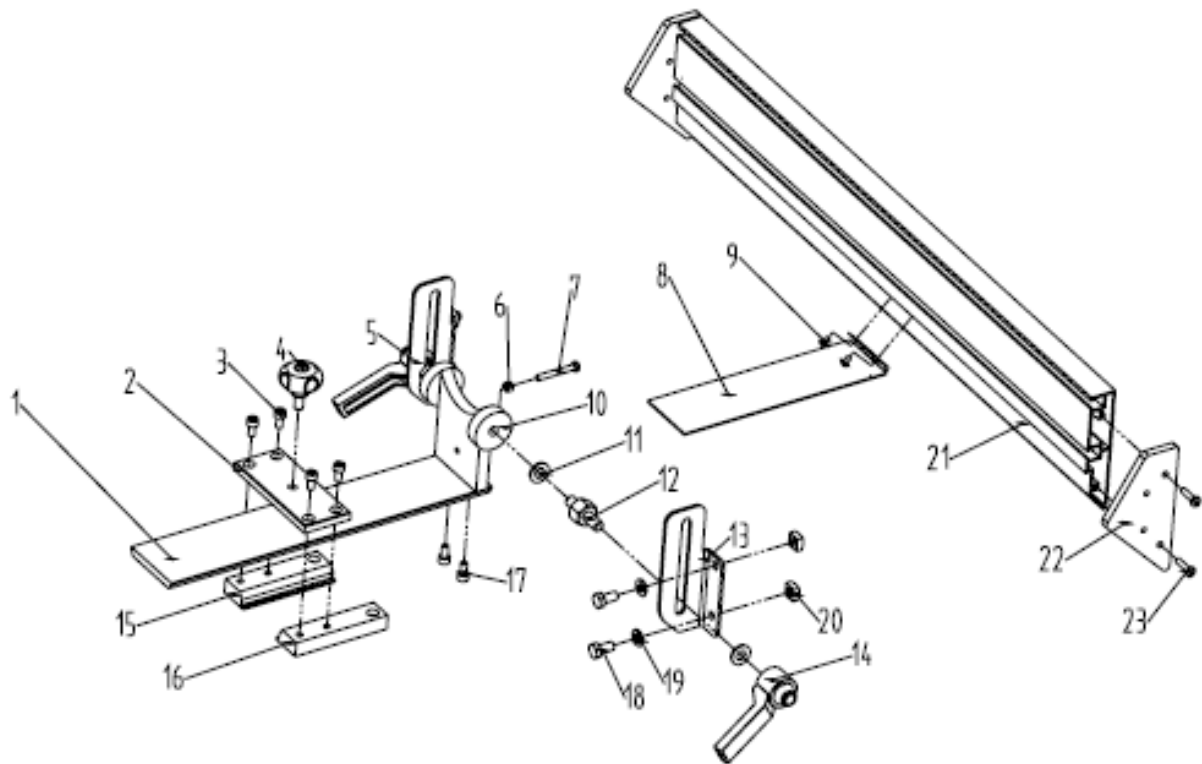
**PARTS LIST FOR PLANER&THICKNESSER EXTRACTION DUST ASSEMBLY**

NO.	CODE	DESCRIPTION	QTY	NO.	CODE	DESCRIPTION	QTY
1	M0901.1	Dust extraction hood	1	2	M0901.7	Turning plate	1
3	GB70-85	Socket cap screw M6X16	1	4	M0906	Rubber tray	1
5	GB6170-86	Hex nut M6	1	6	GB819-85	Screw M6X12	2
7	M0901	Dust chute	1	8	GB5783-86	Hex bolt M6X10	6
9	GB6170-86	Hex nut M6	6	10	GB5783-86	Hex bolt M6X10	2
11	GB6170-86	Hex nut M6	2	12	M0907	Locking plate	1
13	M0905	Damping tray	2				

**PANER&THICKNESSER FENCE ASSEMBLY**

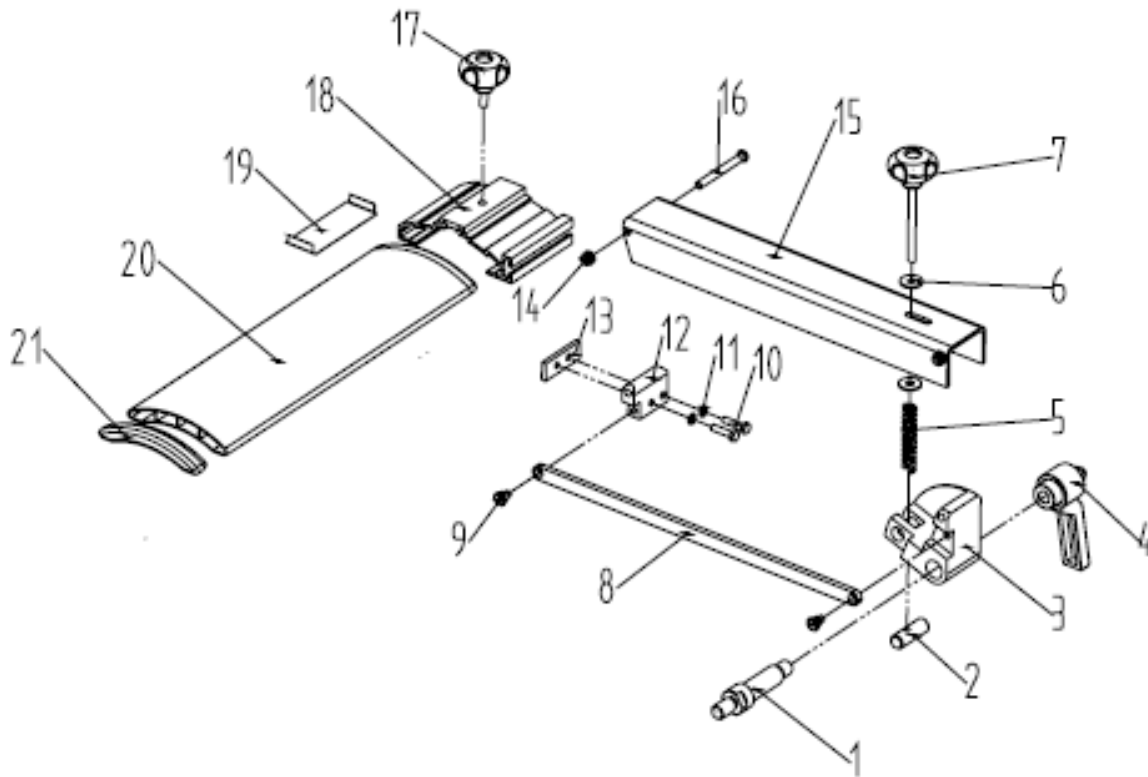
**PARTS LIST FOR PANER&THICKNESSER FENCE ASSEMBLY**

NO.	CODE	DESCRIPTION	QTY	NO.	CODE	DESCRIPTION	QTY
1	M1409	Guide rail	1	2	M1411	Connecting plate	1
3	GB70-85	Socket cap screw M6X12	4	4	M1414	Locking handle	1
5	M1401	Left metal plate	1	6	GB6170-86	Hex nut M5	1
7	GB5783-86	Hex bolt M5X40	1	8	M1407	Sliding plate	1
9	GB867-86	Rivet 4X6	2	10	M1404	Bracket	1
11	GB97.1-85	Washer $\phi$ 10	4	12	M1403	double-edged bolt	2
13	M1405	Right sliding block	1	14	M1413	Locking handle	2
15	M1408	Left metal plate	1	16	M1410	Right metal plate	1
17	GB70-85	Socket cap screw M6X12	2	18	GB5783-86	Hex bolt M8X16	4
19	GB97.1-85	Washer $\phi$ 8	4	20	M1412	Square toes nut	4
21	M1402	Fence	1	22	M1406	Angle plate	2
23	ZGM	Screw M5X20	4				

**PLANER&THICKNESSER PROTECTIVE COVER ASSEMBLY**

**PARTS LIST FOR PLANER&THICKNESSER PROTECTIVE COVER ASSEMBLY**

NO.	CODE	DESCRIPTION	QTY	NO.	CODE	DESCRIPTION	QTY
1	M1012.1	Locking pole	1	2	M1602	Rotor	1
3	M1610	Sector plate	1	4	M1012	Locking handle	1
5	M1603	Spring	1	6	GB96-85	Large washer $\phi$ 6	2
7	M1605	Adjusting handle	1	8	M1609	Connecting pole	2
9	M1611	Pin bolt	2	10	GB5783-86	Hex bolt M5X20	2
11	GB93-87	Spring washer $\phi$ 5	2	12	M1612	Rock block	1
13	M1606	Fixing plate	1	14	ZSM	Locking nut M6	2
15	M1601	U-shaped arm	1	16	M1613	Long pin	1
17	M1614	Locking handle	1	18	M1608	Crust	1
19	M1604	Saucer	1	20	M1607	Protective plate	1
21	M1615	Plastic insert	2				

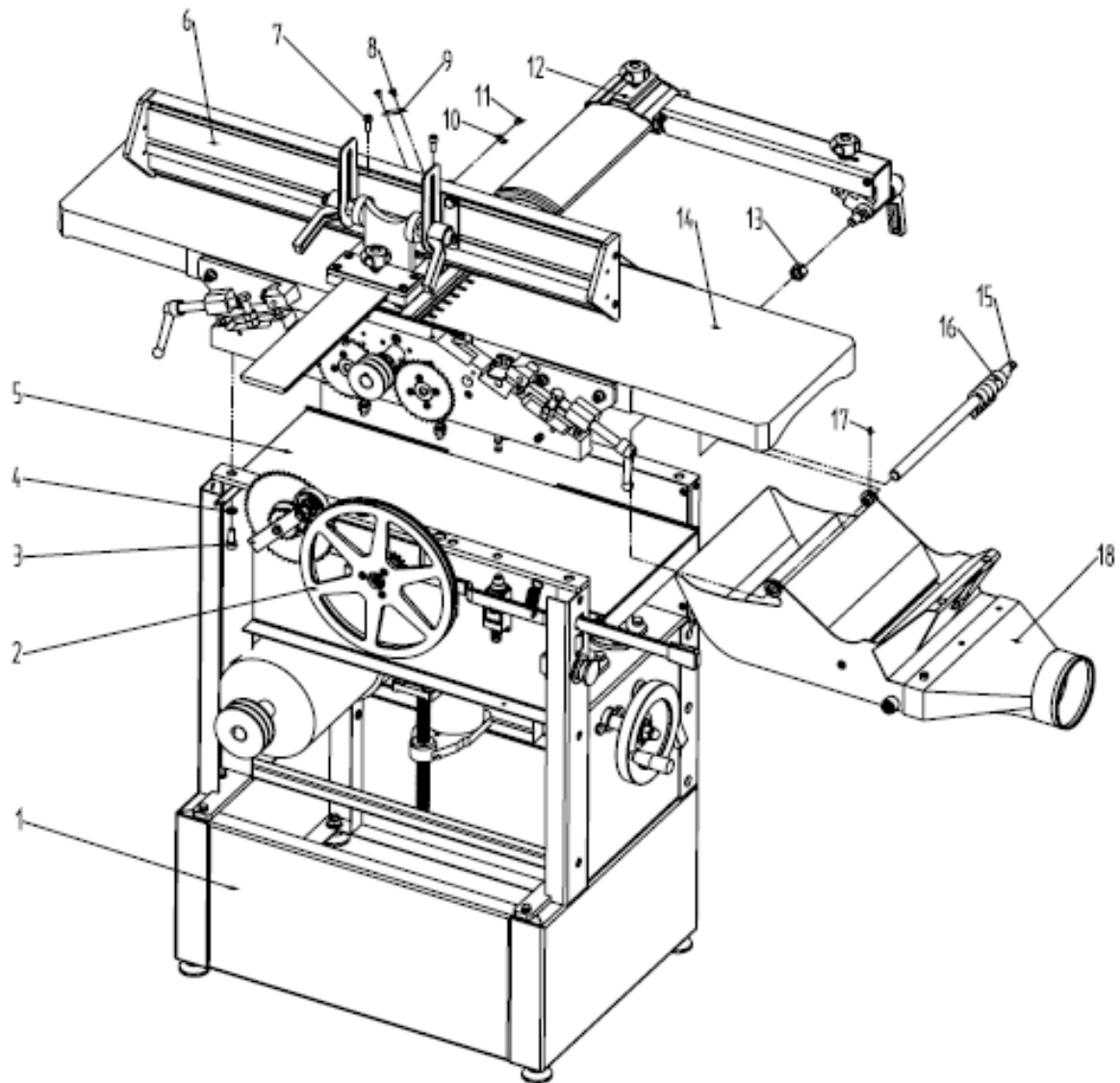

**PLANER&THICKNESSER ASSEMBLY**



**PARTS LIST FOR PLANER&THICKNESSER ASSEMBLY**

NO.	CODE	DESCRIPTION	QTY	NO.	CODE	DESCRIPTION	QTY
1	M06	Stand assembly	1	2	M0822	Thickneser clutch assembly	1
3	GB70-85	Socket cap screw M8X20	8	4	GB93-87	Spring washer $\phi$ 8	8
5	M07	Thicknessing table assembly	1	6	M14	Fence assembly	1
7	GB70-85	Socket cap screw M6X16	2	8	GB818-85	Screw M4X6	2
9	M18	Infeed scale	1	10	M20	Infeed pointer	1
11	GB818-85	Screw M4X6	2	12	M16	Protective cover assembly	1
13	GB6170-86	Hex nut M12	1	14	M10	Planer table assembly	1
15	M0902	Rotor	1	16	M0903	Kick block	20
17	GB879-86	Spring pin 3X10	1	18	M09	Extraction dust assembly	1

**8.2 Adaptér pro vrtání dlabů (Opce)**



Bild 1

**8.2.1 Seznam náhradních dílů**

Poz.	Ks	Název	Poz.	Ks	Název
901	1	Kipphebel	935	4	Federring 8
902	4	Führungsstange	937	4	Innensechskantschraube M8x20
903	1	Sterngriffschraube	938	2	Innensechskantschraube M6x6
904	4	Sicherungsstift 4x30	939	1	Verriegelungsgriff
905	1	Spanneinheit	940	1	Verriegelungsstange
906	1	Exzenter	941	1	Leiste
907	1	Hebel	942	1	Konsole
908	1	Griff	944	2	Gewindestift M6x20
909	1	Feder	945	1	Beilagscheibe groß 6
910	1	Klemmstange	946	1	Innensechskantschraube M6x12
911	1	Griff	947	2	Innensechskantschraube M6x20
912	1	Bedienhebel	948	2	Federring 6
913	1	Lagerbolzen	949	2	Beilagscheibe 6
914	1	Klemmfuß	950	1	Stützwinkel
915	1	Sicherungsstift 4x25	951	1	Sechskantmutter M14
916	1	Sechskantmutter M14	952	2	Sechskantmutter M10
917	1	Gelenklager	953	1	C-Ring 10
918	4	Sechskantschraube M8x25	954	1	C-Ring 18
919	4	Federring 8	955	1	Getriebewelle
920	4	Beilagscheibe 8	956	1	Kurbel
921	1	Arbeitstisch	957	1	Getriebegehäuse
922	2	Führungsblock für Queranschlag	958	1	Buchse
923	4	Feststellschraube M8x20	959	1	Sicherungsstift
924	4	Sechskantmutter M8	960	1	Getriebe
925	2	Gleitstange	961	1	Lager
926	2	Befestigungswelle	962	1	Buchse
927	1	Sechskantmutter M12	938	2	Innensechskantschraube M6x6
928	1	Federring 12	939	1	Verriegelungsgriff
929	1	Handgriff	940	1	Verriegelungsstange
930	1	Gleitlagerbock	941	1	Leiste

Poz.	Ks	Název	Poz.	Ks	Název
942	1	Konsole	956	1	Kurbel
944	2	Gewindestift M6x20	957	1	Getriebegehäuse
945	1	Beilagscheibe groß 6	958	1	Buchse
946	1	Innensechskantschraube M6x12	959	1	Sicherungsstift
947	2	Innensechskantschraube M6x20	960	1	Getriebe
948	2	Federring 6	961	1	Lager
949	2	Beilagscheibe 6	962	1	Buchse
950	1	Stützwinkel	963	1	Sicherungsstift5x25
951	1	Sechskantmutter M14	964	1	Konsole
952	2	Sechskantmutter M10	965	1	Spindel
953	1	C-Ring 10	966	2	Gewindestift M8x15
954	1	C-Ring 18	967	1	Buchse
955	1	Getriebewelle	968	2	Gewindestift 8x10

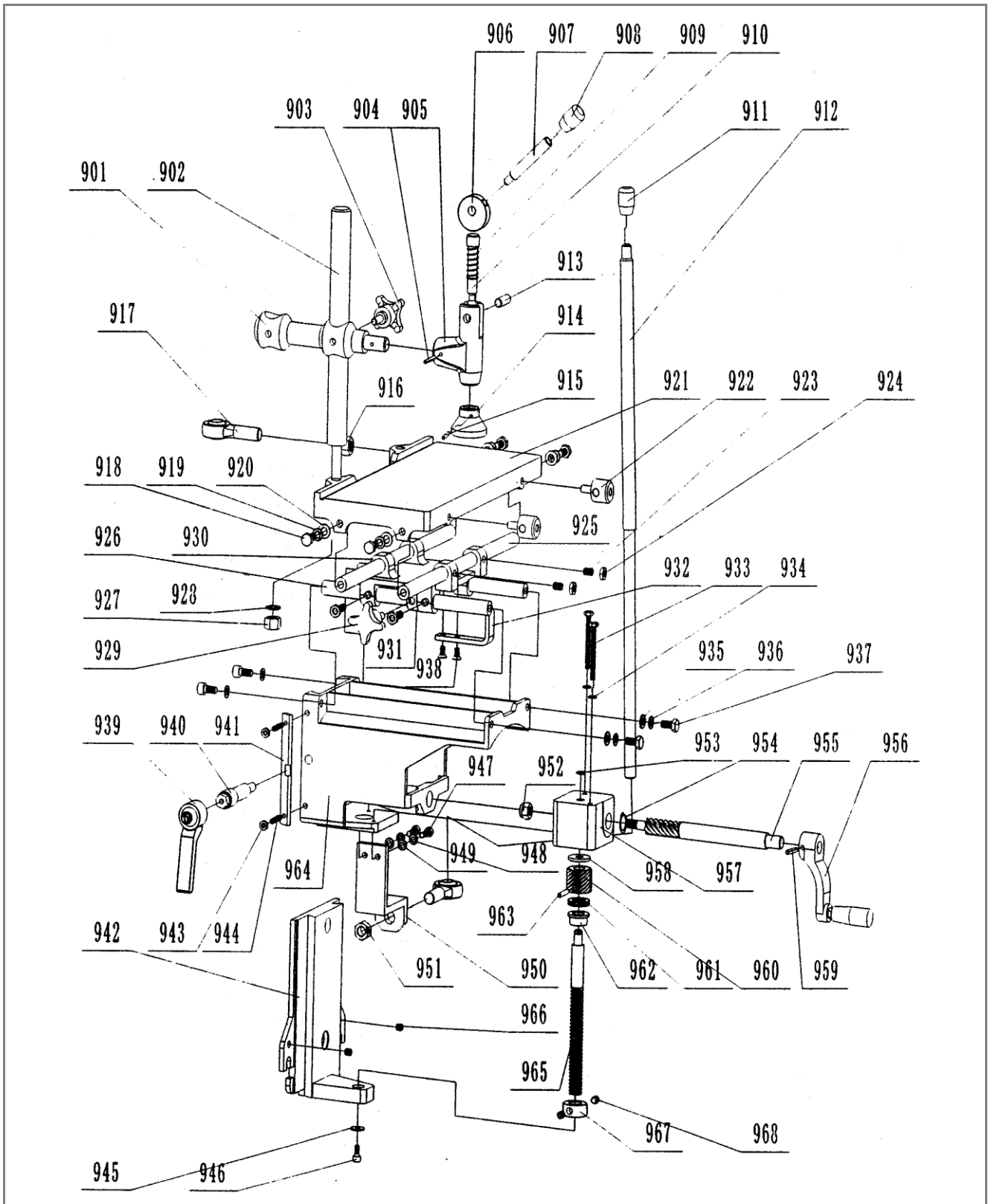
### 8.3 Objednávky náhradních dílů

Použitím originálních dílů od společnosti Holzmann používáte díly, které spolu dokonale sedí a jejich montáž je časově méně náročná. Originální náhradní díly zaručují delší životnost stroje.

#### UPOZORNĚNÍ

**Použití jiných než originálních náhradních dílů má za následek ztrátu záruky!**

Platí:

Při výměně komponent/dílů používejte pouze originální náhradní díly.

- ] Adresu pro objednání dílů naleznete v kontaktech na zákaznický servis v předmluvě této dokumentace.

**9 PROHLÁŠENÍ O SHODĚ**

	<b>ES – PROHLÁŠENÍ O SHODĚ</b> HOLZMANN MASCHINEN® AUSTRIA GmbH A-4170 Haslach, Marktplatz 4 Tel.: +43/7289/71562-0; Fax.: +43/7248/61116-6 www.holzmann-maschinen.at
	<b>Název / Name</b> <b>Srovnávací a tloušťkovací frézka</b>
<b>Typ(y) / type</b> <b>Holzmann HOB 260N, HOB 310N, HOB 410N, 230V</b> <b>Holzmann HOB 260N, HOB 310N, HOB 410N, 400V</b>	
<b>Směrnice ES / EC-Directives</b> <ul style="list-style-type: none"> <li>• Směrnice pro stroje 2006/42/EC</li> <li>• Směrnice pro nízká napětí 2006/95/EC</li> </ul>	
<b>Číslo(a) registrace / Registration number(s)</b> <i>BM 50176241 0001, BM 50176241 0002, BM 50176241 0003</i> <i>AN 50176240 0001, AN 50176249 0002, AN 50176240 0003</i>	
<b>Vydávající úřad / issuing authority</b> <b>TÜV Rheinland Product Safety GmbH</b> Am Grauen Stein, D-51105 Köln	

Tímto prohlašujeme, že výše uvedený typ stroje splňuje bezpečnostní a zdravotní požadavky norem EU. Toto prohlášení ztrácí svou platnost, pokud by došlo ke změnám nebo úpravám stroje, které námi nebyly odsouhlaseny.

Hereby we declare that the above mentioned machines meet the essential safety and health requirements of the above stated EC directives. Any manipulation or change of the machine not being explicitly authorized by us in advance renders this document null and void.

Haslach, 20.02.2011

Místo/Datum place/date



**HOLZMANN MASCHINEN**  
**HOLZMANN MASCHINEN GmbH**  
 Marktplatz 4, 4170 Haslach  
 weiterer Standort:  
 Gewerbepark 8, 4707 Schlüsselberg  
 www.holzmann-maschinen.at  
 Klaus Schörghuber, Director

	<b>ES – PROHLÁŠENÍ O SHODĚ</b> HOLZMANN MASCHINEN® AUSTRIA GmbH A-4170 Haslach, Marktplatz 4 Tel.: +43/7289/71562-0; Fax.: +43/7248/61116-6 www.holzmann-maschinen.at
<b>Název / Name</b>	
<b>Srovnávací a tloušťkovací frézka</b>	
<b>Typ(y) / type</b>	
<b>Holzmann HOB 260NL</b>	
<b>Směrnice ES / EC-Directives</b>	
<ul style="list-style-type: none"> <li>• Směrnice pro stroje / Machinery Directive 2006/42/EC</li> <li>• Směrnice pro nízká napětí /Low Voltage Directive 2006/95/EC</li> </ul>	
<b>Číslo(a) registrace / Registration number(s)</b>	
<i>BM 50174252 0001</i> <i>AN 50174251 0001</i>	
<b>Vydávající úřad / issuing authority</b>	
<b>TÜV Rheinland Product Safety GmbH</b> Tillystraße 2, D-90431 Nürnberg	

Tímto prohlašujeme, že výše uvedený typ stroje splňuje bezpečnostní a zdravotní požadavky norem EU. Toto prohlášení ztrácí svou platnost, pokud by došlo ke změnám nebo úpravám stroje, které námi nebyly odsouhlaseny.

Hereby we declare that the above mentioned machines meet the essential safety and health requirements of the above stated EC directives. Any manipulation or change of the machine not being explicitly authorized by us in advance renders this document null and void.

Haslach, 20.02.2011

Místo / Datum place/date



**HOLZMANN MASCHINEN GmbH**  
 Marktplatz 4, 4170 Haslach  
 weiterer Standort:  
 Gewerbepark 8, 4707 Schlüsslberg  
 www.holzmann-maschinen.at  
 Klaus Schörgenhuber, Director

## **ZÁRUČNÍ PODMÍNKY** **(Stav k 10.03.2011)**

Záruční požadavky kupujícího vyplývající z kupní smlouvy a uplatněné u prodejce (obchodní zastoupení firmy Holzmann) stejně jako práva vyplývající z legislativy příslušné země zůstávají tímto prohlášením nedotčeny.

Pro tento stroj platí následující záruční podmínky:

A)

Záruka zahrnuje bezplatné odstranění veškerých vad stroje, za předpokladu splnění podmínek dle bodů (B-G), které omezují správnou funkci stroje a jsou způsobeny vadou materiálu nebo výrobní vadou.

B)

Záruční doba je 12 měsíců, u komerčního použití 6 měsíců od dodání zboží prvním kupujícímu.

K reklamaci předložte originální doklad o dodání zboží a kupní doklad v případě vlastního odběru zboží.

C)

Pro nahlášení reklamace kontaktujte obchodní zastoupení společnosti HOLZMANN, u kterého jste výrobek pořídili a předložte následující doklady:

- Kupní doklad/nebo doklad o dodávce zboží
- Vyplněný Servisní formulář s hlášením vady
- Při požadavku na dodání náhradního dílu kopii výkresu náhradních dílů s vyznačením potřebného dílu.

D)

Průběh řešení reklamace a místo plnění určuje společnost HOLZMANN GmbH.

Snadno odstranitelné vady budou odstraněny obchodním zastoupením, u rozsáhlejších vad si vyhrajujeme právo na odborné posouzení na adrese sídla firmy č. 4707 Haslach, Österreich. Pokud není v servisní smlouvě explicitně uvedeno jinak, platí, že místem pro vyřízení reklamace je sídlo společnosti HOLZMANN-MASCHINEN na adrese 4707 Haslach, Österreich. Tato záruka výrobce nekryje případné náklady na přepravu zboží do sídla firmy.

E)

Výluky ze záruky:

- Na díly, které vykazují známky opotřebení a při vadách stroje, které jsou následkem běžného opotřebení.
- Při nevhodné nebo nedbalé montáži stroje, chybného uvedení do provozu příp. nevhodného připojení k elektrické síti.
- Při nedodržení pokynů pro obsluhu stroje, nevhodném použití, nestandardních podmínkách prostředí, nevhodných podmínkách pro provoz, nedostatečné údržbě a péči o stroj atd.
- Při použití a/nebo zamontování neoriginálních dílů a příslušenství nebo při dodatečných úpravách, které nejsou schváleny společností HOZMANN.
- U zanedbatelných odchylek výrobku od jeho popisu, přičemž tyto nemají vliv na hodnotu nebo použití stroje pro dané účely.
- Při překročení zátěže stroje. Zejména při vadách způsobených přetížením stroje z důvodu jeho vytížení pro komerční účely, pro které tento stroj nebyl zkonstruován.

F)

V rámci této záruky jsou další nároky kupujícího nad rámec plnění uvedeného v tomto dokumentu vyloučeny.

G)

Tyto záruční podmínky přijímá kupující ze svobodné vůle. Tato záruka vylučuje případné prodloužení záruční doby, a to i na náhradní díly.

## **SERVIS**

Po uplynutí záruční doby mohou být opravy realizovány i u neautorizovaných servisních firem.

K dispozici je Vám samozřejmě i nadále servis společnosti HOLZMANN-Maschinen GmbH.

V takovém případě uplatněte Vaše nezávazné poptávky/reklamace s údaji dle bodu C) na náš zákaznický servis nebo nám pošlete vyplněný přiložený servisní formulář.

Mail: [service@holzmann-maschinen.at](mailto:service@holzmann-maschinen.at)

FAX: +43 (0) 7248 61116 6



## SERVISNÍ FORMULÁŘ

Vyberte jedno pole odpovídající Vašemu požadavku

Poptávka servisu

Poptávka náhradních dílů

Záruka

### ÚDAJE ZADAVATELE

Firma/Název\* \_\_\_\_\_ Kontaktní osoba\* \_\_\_\_\_

*Pokud se nejedná o firmu, uveďte JMÉNO a PŘÍJMENÍ* Telefon/Mobil\* \_\_\_\_\_

Ulice, číslo popisné\* \_\_\_\_\_ Telefon/Mobil2 \_\_\_\_\_

PSČ, Město \_\_\_\_\_ E-Mail\* \_\_\_\_\_

Země \_\_\_\_\_ Fax \_\_\_\_\_

### ÚDAJE K PRODUKTU

Výrobní číslo \_\_\_\_\_ Typ stroje \_\_\_\_\_

### POŽADOVANÉ NÁHRADNÍ DÍLY

Řádně vyplňte všechna pole

Číslo dílu	Popis	Strana návodu	Počet

### POPIS PROBLÉMU

Do popisu závady mimojiné uveďte:

Co způsobilo závadu příp. jaký byl poslední prováděný úkon před vznikem závady.

U elektrických závad: Byl stroj a el. Přívod zkontrolován kvalifikovaným elektrikářem?

### DŮLEŽITÉ UPOZORNĚNÍ!

FORMULÁŘE S CHYBĚJÍCÍMI ÚDAJI NEBUDOU ZPRACOVÁNY!

UPLATNĚNÍ REKLAMACE BUDE AKCEPTOVÁNO VÝHRADNĚ PO PŘEDLOŽENÍ DOKLADU O NÁKUPU NEBO DOKLADU O DODÁNÍ ZBOŽÍ. PŘI OBJEDNÁVCE NÁHRADNÍCH DÍLŮ PŘILOŽTE I VÝKRES NÁHRADNÍCH DÍLŮ! POŽADOVANÉ DÍLY NA NĚM VYZNAČTE. TO USNADNÍ JEJICH IDENTIFIKACI A UMOŽNÍ RYCHLEJŠÍ ZPRACOVÁNÍ VAŠEHO POŽADAVKU. DĚKUJEME ZA POCHOPENÍ!

## Sledování spokojenosti s výrobkem

Po dodání nás zajímá Vaše spokojenost s výrobkem.

Při procesu zlepšování výrobků jsme totiž závislí na Vás a Vašich zkušenostech s prací se strojem.

Jedná se o:

- Vaše zkušenosti, které mohou být důležité i pro ostatní uživatele.
- Problémy, které se vyskytly v určitých provozních situacích.
- Návrhy na zlepšení výrobku.

Prosíme Vás proto o zaznamenání Vašich zkušeností a poznatků z provozu a jejich zaslání na naši adresu:

**HOLZMANN MASCHINEN GmbH**

A-4170 Haslach, Marktplatz 4

Tel 0043 7289 71562 - 0

Fax 0043 7248 61116-6

[info@holzmann-maschinen.at](mailto:info@holzmann-maschinen.at)