



INSTRUKCJA OBSŁUGI

Nagrzewnica gazowa z reduktorem 40KW
Typ: G80412, Model: GH-30



Wyprodukowano dla
F.H. GEKO
Kietlin, ul. Spacerowa 3
97-500 Radomsko
www.geko.pl

Przed pierwszym użyciem prosimy dokładnie zapoznać się z niniejszą instrukcją obsługi. Zapoznanie się z wszelkimi instrukcjami, niezbędnymi do bezpiecznego użytkowania i obsługi oraz zrozumienie wszelkiego ryzyka, jakie może wystąpić podczas eksploatacji urządzenia należy do obowiązków ich użytkownika.





JEZYK POLSKI

UWAGA!!!

Ze względu na ciągłe doskonalenie produktów zamieszczone w instrukcji zdjęcia oraz rysunki mają charakter poglądowy i mogą różnić się od zakupionego towaru.

Różnice te nie mogą być podstawą do reklamacji.

DANE TECHNICZNE

Wydajność mocy cieplnej: 40kW

Przepływ powietrza: 500 m³/h

Maksymalne zużycie gazu: 0,98 kg/h

Ciśnienie gazu: 0,3 bar

Zasilanie: 220-240V, 50 Hz

OPIS

Przenośny ogrzewacz powietrza pracujący na ciekłym gazie; cechy charakterystyczne to całkowite wykorzystanie paliwa oraz wymiana ciepła dzięki bezpośredniemu mieszaniu się powietrza wlotowego z produktami spalania.

WSKAZÓWKI BEZPIECZEŃSTWA

- Nie należy używać tego urządzenia do ogrzewania domów i budynków mieszkalnych; użycie w budynkach użyteczności publicznej musi być zgodne z przepisami obowiązującymi w danym kraju.
- Urządzenie nie jest przeznaczone do użycia przez osoby (łącznie z dziećmi) niepełnosprawne fizycznie i umysłowo lub nieposiadające wiedzy i doświadczenia chyba, że osoba odpowiedzialna za ich bezpieczeństwo nadzoruje jego użycie. Dzieci muszą być pod stałą opieką dla pewności, że nie bawią się urządzeniem. Zwierzęta nie powinny mieć styczności z urządzeniem.
- Nieprawidłowa eksploatacja ogrzewacza może doprowadzić do urazów, poparzeń, wybuchu, porażenia prądem, zatrucia lub utraty życia. Pierwsze symptomy zatrucia tlenkiem węgla są podobne do objawów grypy z bólem głowy, zawrotów głowy i/lub nudności. Te objawy mogą być wynikiem nieprawidłowego funkcjonowania urządzenia. JEŻELI WYSTĄPIĄ WYMIENIONE SYMPTOMY NALEŻY NATYCHMIAST WYJŚĆ NA ŚWIEŻE POWIETRZE oraz zlecić naprawę ogrzewacza kontaktując się z punktem sprzedaży.
- Zabrania się używania nagrzewnicy w miejscach gdzie mogą występować gdzie mogą występować łatwopalne opary. Używanie nagrzewnicy w takich warunkach może spowodować zagrożenie wybuchem i pożarem.
- W trakcie pracy i obsługi urządzenia zabrania się palenia papierosów, zbliżania się z palącymi się lub tłącymi przedmiotami oraz używania przyrządów mogących powodować iskrzenie.
- Należy zapewnić właściwą wentylację pomieszczenia w trakcie pracy nagrzewnicy. Używanie nagrzewnicy jest możliwe wyłącznie w miejscu dobrze wentylowanym, powietrze musi być regularnie wymieniane (co najmniej dwukrotnie w ciągu godziny lub częściej). Niewłaściwa wentylacja może spowodować niedobór tlenu w powietrzu, skutkujący nieprawidłowym spalaniem i powstawaniem tlenku węgla, mogącego być przyczyną ciężkich, a nawet śmiertelnych zatruc.
- Minimalne wymagania dotyczące wentylacji: minimalna kubatura ogrzewanego pomieszczenia nie może być mniejsza niż 140m³. Minimalny przekrój kanału wentylacyjnego nie może być mniejszy niż 350m².
- W przypadku wycieku gazu w pierwszej kolejności należy zamknąć zawór butli. Potem należy spowodować jak największy przepływ powietrza, wymusi wentylację w celu usunięcia gazu i jego rozrzedzenia. Nie wolno używać urządzeń mogących spowodować iskrzenie!
- Butlę z gazem umieszczaj z tyłu nagrzewnicy, po jej lewej lub prawej stronie. Niedopuszczalne jest umieszczenie butli w pobliżu wylotu gorącego powietrza.

UWAGA!

- Nie wolno zasilać nagrzewnicy bezpośrednio z butli. Należy używać właściwego reduktora do obniżenia ciśnienia gazu. Zalecamy użycie wyłącznie propanu G30-I3B/P.
- Nie używaj produktów w rozpylaczach (sprayach) w pomieszczeniu, w którym używana nagrzewnica. Gaz wydobywający się z rozpylacza w trakcie używania może być przyczyną pożaru lub eksplozji.

- NIGDY nie używaj nagrzewnicy w miejscu gdzie występują drobiny materiałów palnych lub zapylenie o charakterze palnym jak: cząstki papieru, pył drzewny, skrawki włókien. Zassanie takich materiałów przez nagrzewnicę może skutkować wyrzucaniem zapalonych cząstek z nagrzewnicy i powstaniem pożaru.
- Nie blokuj wlotu i wylotu nagrzewnicy. Grozi pożarem.
- Nie dokonuj samodzielnych zmian w konstrukcji urządzenia. Może to spowodować nieprawidłowe działanie w także pożar.
- Nie wystawiaj urządzenia na deszcz lub śnieg, nie używaj w warunkach wysokiej wilgotności. Odłącz urządzenie od zasilania w prąd elektryczny przed przystąpieniem do czynności obsługowych lub testowaniem.

UWAGA!

- Zabrania się używać nagrzewnicy w pobliżu materiałów palnych. W celu ochrony przed pożarem, w trakcie pracy urządzenia należy zachować wolną przestrzeń wokół urządzenia. Minimalna odległość: od wylotu nagrzewnicy (w przodu) 3,5 m, wlotu powietrza (w tyłu) 2,5m, na boki - 2m, góra - 2m.
- W trakcie pracy nagrzewnicy, upewnij się, że powierzchnia, na której ustawiono urządzenie nie ulega przegrzaniu. UWAGA! Grozi pożarem.
- Podczas pracy urządzenia nie uzupełniaj paliwa w zbiorniku. Przed napełnianiem zbiornika wyłącz urządzenie. Uzupełnianie paliwa w trakcie pracy nagrzewnicy grozi pożarem. Zanim przystąpisz do uruchamiania nagrzewnicy, sprawdź, czy napięcie zasilania i częstotliwość są zgodne z parametrami podanymi na tabliczce znamionowej.

CZYSZCZENIE I KONSERWACJA

- Urządzenie należy utrzymywać w stanie czystości. Regularnie usuwaj kurz. Zleć serwisowi przeprowadzenie czyszczenia/konserwacji co najmniej raz w roku. Do czyszczenia używaj sprężonego powietrza oraz miękkiej wilgotnej ściereczki.
- Co najmniej raz w roku należy przeprowadzić przegląd urządzenia w serwisie producenta.
- Jeśli urządzenie będzie nieużywane przez dłuższy czas należy: odłączyć wtyczkę od źródła zasilania, zakręcić zawór butli, usunąć gaz z przewodu elastycznego poprzez wciśnięcie przycisku zabezpieczenia przed wypływem gazu z nagrzewnicy, odłączyć poprzez odkręcenie elastyczny przewód gazu od nagrzewnicy; założyć zaślepkę przyłącza w celu ochrony przed zanieczyszczeniami, umieścić nagrzewnicę w czystym foliowym worku; przechowywać w czystym i suchym miejscu, poza zasięgiem dzieci. Przed ponownym użyciem upewnij się, że wentylator pracuje poprawnie, a wewnątrz nie ma palnych zanieczyszczeń.
- Każdorazowo, po wyłączeniu nagrzewnicy, a także przed odłączeniem nagrzewnicy od reduktora i butli należy zakręcić zawór główny butli.

UWAGA! Nie rozkręcaj nagrzewnicy. Do tego upoważniony jest jedynie serwis producenta. Nie czyść oraz nie przeprowadzaj obsługi gdy urządzenie nie ostygło, lub gdy pracuje. Wymienione czynności mogą być przeprowadzone wyłącznie gdy urządzenie nie jest podłączone do zasilania gazem lub prądem. Nie zastosowanie się do powyższego może spowodować ryzyko porażenia lub poparzenia.

OPIS DZIAŁANIA

Urządzenie jest nagrzewnicą gazową bezpośredniego ogrzewania. Wyposażona jest w wentylator napędzany silnikiem elektrycznym wymuszającym przepływ powietrza.

wspomagający cyrkulację powietrza w pomieszczeniu, a także zwiększający ilość tlenu w komorze spalania, co zapewnia efektywne spalanie. Powietrze zmieszane z gorącymi gazami spalinowymi wylatujące z nagrzewnicy powoduje ogrzewanie pomieszczenia. Urządzenie zostało wyposażone w wielofunkcyjne elektromagnetyczne zabezpieczenie na wypadek problemów z zasilaniem energią elektryczną, wygaśnięciem płomienia oraz na wypadki przegrzania. Wymienione trzy rodzaje zabezpieczeń chronią przed wyciekami gazu oraz potencjalnym zatruciem tlenkiem węgla oraz zagrożeniem pożarowym na skutek wycieku gazu. Zawór regulujący przepływ gazu zainstalowany w nagrzewnicy pozwala na regulację ilości emitowanego ciepła w zależności od potrzeb.

INSTALACJA

- 2.1 Podłącz nagrzewnicę do gniazka / 230V ~ 50Hz
- 2.2 Upewnij się, że urządzenie jest uziemione prawidłowo.
- 2.3 Podłącz wąż doprowadzający gaz do reduktora ciśnienia i podłączyc butlę gazową odpowiedniego regulatora.
- 2.4 Otwórz zawór butli i sprawdź wąż doprowadzający i armaturę do wycieku gazu. Zaleca się użycie wykrywacza nieszczelności.
- 2,5 NIGDY nie używaj otwartego ognia.
- 2.6 W przypadku automatycznych urządzeń, podłącz termostat do gniazda na urządzeniu i dostosuj go do wymaganej temperatury.

PRZYGOTOWANIE DO PRACY

Przed rozpoczęciem pracy, sprawdzić grzałkę pod kątem ewentualnych uszkodzeń podczas transportu.

Podłączyć wąż i reduktor do butli gazowej obracając nakrętkę w kierunku przeciwnym do wylotu zaworu LPG cylindra i solidnie dokręcić.

Otwórz zawór butli gazowej i sprawdź wszystkie połączenia gazowe za pomocą roztworu mydła i wody.

Podłącz przewód zasilający do uziemionego źródła 220V ~ 50Hz.

Zapłon / automatyczny zapłon

a. Ustaw przełącznik zasilania w pozycji I, silnik zacznie pracę. Cyfrowy wyświetlacz pokaże temperaturę pokojową.

b. Otwórz zawór i włącz przełącznik zasilania II. Lewy wyświetlacz ustawia temperaturę, prawy wyświetlacz pokazuje temperaturę pokojową. Nagrzewnica włączy się automatycznie jeżeli ustawiona temperatura jest wyższa od pokojowej.

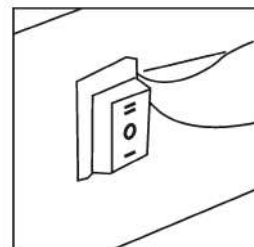

c. Ustaw ciśnienie przepływu gazu według pożądanej mocy cieplnej, kręcąc pokrętką reduktora ciśnienia w lewo, zwiększ ciśnienie - kręcąc w prawo - zmniejsz ciśnienie.

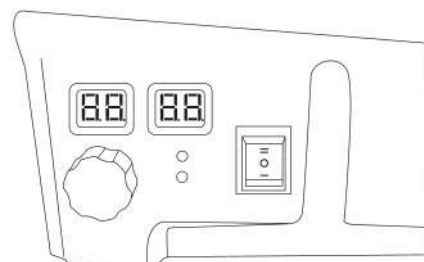

- d. Jeśli płomień zapala się, ale po kilku sekundach nagrzewnica blokuje dopływ gazu, zaświeci się RESET. Oczekaj minutę, a następnie odblokuj nagrzewnicę naciskając przycisk RESET i powtórz operacje wyjściowe.
- e. Należy skontaktować się z dostawcą jeżeli problem nie został rozwiązany.

UWAGA

Jeżeli zapłon jest utrudniony lub nieregularne przed powtórzeniem operacji zapłonem upewnić się, że wentylator, który nie jest zablokowany, a wlot i wylot powietrza są drożne.

WYŁĄCZANIE

Aby wyłączyć nagrzewnicę, zakręcić zawór butli gazowej. Niech bieg wentylatora, aż płomień wyłączy, a następnie włączyć przełącznik wentylatora do pozycji O.

KLIMATYZACJA

- a. Nagrzewnica może być również używana jako klimatyzator.
- b. W tym przypadku zdjąć wąż doprowadzający gaz i podłączyć wtyczkę nagrzewnicy do odpowiedniego zasilania elektrycznego.
- c. Ustaw przełącznik wentylatora w pozycji I.

BEZPIECZEŃSTWO PODCZAS PRACY NAGRZEWNICY

Pomieszczenia, w których pracuje nagrzewnica muszą posiadać dobrą wentylację.

Zatrucie tlenkiem węgla.

Objawy zatrucia: bóle głowy wraz z wymiotami i nudnościami, osłabienie.

Przy takich objawach należy przypuszczać, że pomieszczenie jest źle wentylowane lub urządzenie źle działa.

Środki zaradcze: wyłączyć nagrzewnicę, dobrze wywietrzyć pomieszczenie, bezzwłocznie opuścić pomieszczenie i zaczerpnąć świeżego powietrza, bezwzględnie skonsultować się z lekarzem.

Urządzenie przekazać do sprawdzenia w autoryzowanym serwisie producenta, zlecić sprawdzenie wentylacji uprawnionemu kominiarzowi.

Zabrania się używania jako paliwa benzyny, nafty, rozpuszczalników, alkoholi i innych paliw o charakterze lotnym.

UŻYTKOWANIE

1. Przygotuj pełną butlę z gazem.
2. Postaw nagrzewnicę na stabilnym podłożu, zdejmij zaślepkę z przyłącza zasilania gazem, podłącz koniec przewodu gazowego giętkiego do przyłącza nagrzewnicy, umocuj poprzez przykręcenia nakrętki mocującej. Powyższe czynności wykonaj w sposób zapewniający szczelność połączenia.
3. Do butli podłącz reduktor połączony uprzednio z przewodem gazowym giętkim poprzez przykręcenie, dokręcając nakrętkę mocującą reduktora w sposób zapewniający szczelność połączenia. Skontroluj szczelność połączenia. Otwórz zawór gazu butli.
4. Ustaw włącznik zasilania w pozycji wyłączony "OFF". Włącz wtyczkę kabla zasilającego do gniazda zasilającego, włącz zasilanie poprzez ustawienie włącznika zasilania w pozycji "ON".
5. Upewnij się, że śmigło wentylatora kręci się. Jeśli się nie kręci nie używaj nagrzewnicy.

Prawą ręką naciśnij aluminiowy przycisk zabezpieczenia przeciw skutkom zaniku płomienia przez 10 sekund, potem lewą ręką naciśnij przycisk iskrownika. Po zapłonie gazu prawą ręką utrzymuj wciśnięty przycisk zabezpieczenia przeciw skutkom zaniku płomienia przez 10 sekund. Po zwolnieniu przycisku nagrzewnica będzie kontynuowała pracę.

6. Ustaw pokrętkiem regulacji żadaną wielkość płomienia mocy cieplnej.

Uwaga!

1. Jeżeli wymienione powyżej czynności zostaną wykonane poprawnie i w prawidłowej kolejności, a nagrzewnica nie rozpocznie poprawnej pracy po 3 próbach zapłonu należy zaprzestać prób uruchomienia urządzenia. Występuje zagrożenie wybuchem, spowodowane nagromadzeniem się gazu w pomieszczeniu.

Skontaktuj się z dostawcą urządzenia w celu ustalenia przyczyny niesprawności.

2. W przypadku uszkodzeń mechanicznych lub niesprawności nigdy nie naprawiaj ich samodzielnie. Skontaktuj się z serwisem w celu zlecenia naprawy.

3. Używaj wyłącznie oryginalnego wyposażenia/akcesoriów dostarczonych wraz z nagrzewnicą lub przez autoryzowany serwis. Reduktor współpracujący z nagrzewnicą powinien ograniczać ciśnienie do 0.7 bar i zapewnić przepływ $Q_n = 1,5 \text{ kg/h}$. Używaj przewodu elastycznego przeznaczonego do zasilania gazem LPG.

Kiedy urządzenie jest podłączone do butli, gaz przemieszcza się poprzez następujące elementy instalacji gazowej:

- Przyłącze gazu - zabezpieczenie przeciw skutkom zaniku płomienia - zawór elektromagnetyczny - zawór regulujący ilość podawanego gazu/ wielkości płomienia - dysza gazu - gaz zostaje zapalony przez iskrę elektryczną wysokiego napięcia i płonie na głowicy palnika - ogrzewania płomieniem termopara generuje napięcie - termostat włącza obwód otwierając zawór elektromagnetyczny w elemencie zabezpieczenia przed zanikiem płomienia, gaz przepływa w sposób ciągły spalając się w komorze spalania.

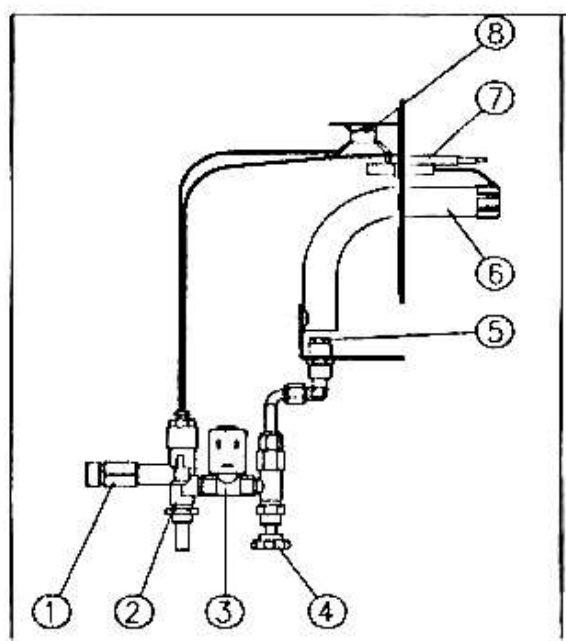

1. Przyłącze gazu, 2. Zawór, 3. Zawór elektromagnetyczny, 4. Zawór, 5. Czujnik płomienia, 6. Igła zapłonowa, 7. Termopara, 8. Głowica palnika

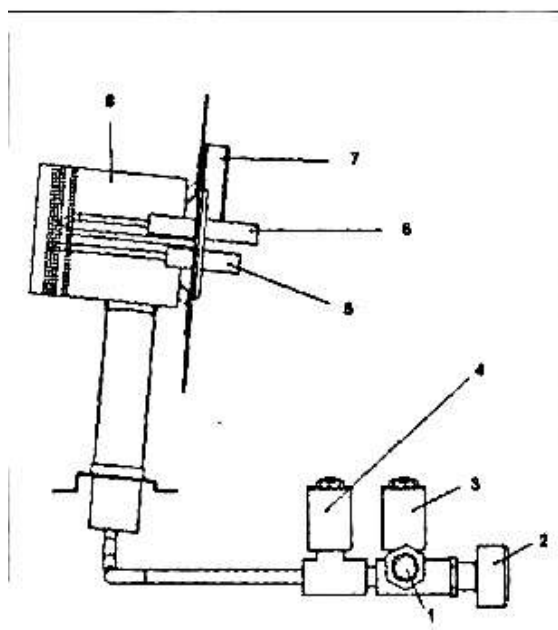

1. Przyłącze gazu, 2. Zabezpieczenie przed skutkami zaniku płomienia, 3. Zawór elektromagnetyczny, 4. Zawór regulacyjny gazu, 5. Dysza gazu, 6. Głowica palnika, 7. Termopara, 8. Termostat

SCHEMAT ELEKTRYCZNY

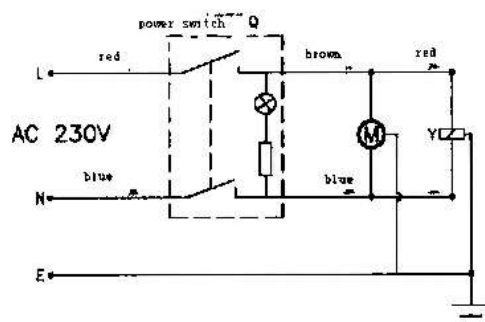

Silnik, obwód zaworu elektromagnetycznego.

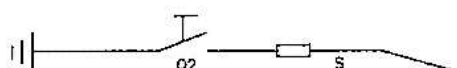

Obwód zapłonu

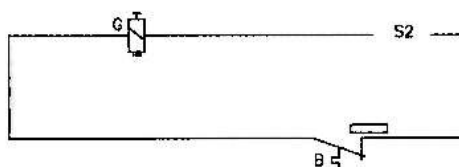

BUDOWA NAGRZEWNICY

A: G80411, G80412, G80415

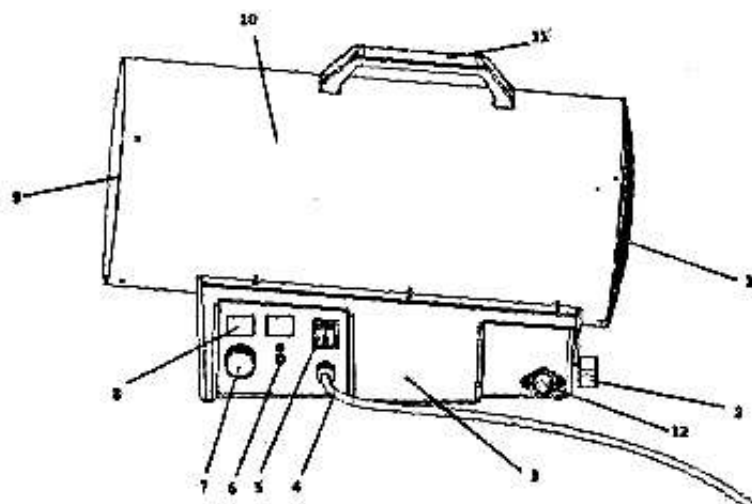

1. Osłona wlotu powietrza
2. Pokrętko regulacji mocy ciepłej
3. Podstawa nagrzewnicy / Panel sterowania
4. Przewód zasilający
5. Włącznik zasilania
6. Przycisk Reset
7. Nowe Opcje regulacji temperatury
8. Wyświetlacz temperatury
9. Osłona wylotu gorącego powietrza
10. Obudowa
11. Uchwyt transportowy
12. Przyłącze gazu

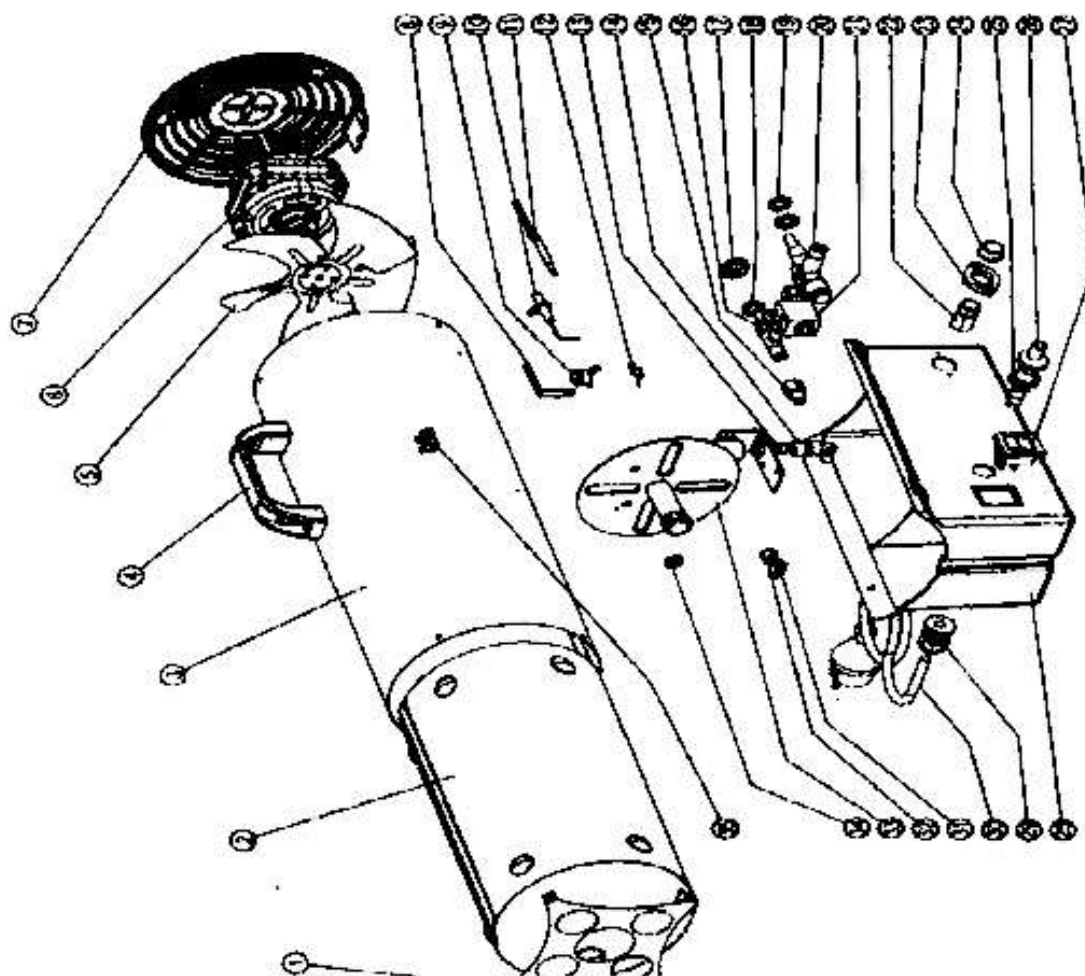

- | | | | |
|----|---|----|--|
| 1 | Oslona wylotu powietrza | 19 | Nakrętka mocująca M12 x P1.0 |
| 2 | Ekran izolujący | 20 | Zabezpieczenie na wypadek zaniku płomienia |
| 3 | Obudowa | 21 | Zawór elektromagnetyczny |
| 4 | Uchwyt transportowy | 22 | Przyłącze gazu |
| 5 | Śmigło wentylatora | 23 | Gniazdo mocujące przyłącza gazu |
| 6 | Silnik elektryczny 230V/ 50Hz, IPX4 | 24 | Zaślepka zabezpieczająca |
| 7 | Oslona wlotu powietrza | 25 | Nakrętka mocująca przycisk iskrownika |
| 8 | Mocowanie termostatu | 26 | Przycisk iskrownika |
| 9 | Termostat (wyłączający przy temp. 140 stopni C) | 27 | Włącznik główny |
| 10 | Igła zapłonowa | 28 | Podstawa nagrzewnicy / panel sterowania |
| 11 | Termopara | 29 | Zacisk mocujący kabla zasilającego |
| 12 | Mocowanie termostatu | 30 | Kabel zasilający |
| 13 | Dysza gazu | 31 | Przykrywka łącznika |
| 14 | Gniazdo dyszy | 32 | Rurka miedziana |
| 15 | Połączenie | 33 | Głowica palnika |
| 16 | Regulator wielkości płomienia | 34 | Mocowanie termopary |
| 17 | Pokrętło regulatora | 35 | Przyłącze uziemienia |
| 18 | Nakrętka mocująca M12 x P1.0 | | |

<i>Przyczyna</i>	<i>Nagrzewnica nie włącza się</i>	<i>Nagrzewnica nie zapala gazu</i>	<i>Gaśnięcie podczas pracy</i>	<i>Niewystarczająca moc cieplna</i>	<i>Sposób rozwiązania problemu</i>
Brak zasilania	x				Sprawdź podłączenie nagrzewnicy do zasilania prądem
Za niskie napięcie	x				Usuń powód obniżenia napięcia
Przycisk zabezpieczenia na wypadek zaniku płomienia wciśnięty niewystarczająco		x			Wciśnij przycisk w prawidłowy sposób (do poczucia silnego oporu)
Wyczerpanie gazu z butli		x	x		Wymień butlę na nową.
Awaria zasilania	x		x		Uruchom ponownie po odzyskaniu zasilania
Regulator mocy nie jest ustawiony w pozycji maksimum		x			Ustaw pokrętło regulatora mocy w położeniu maksimum
Regulator mocy nie jest ustawiony w odpowiedniej pozycji				x	Ustaw pokrętło regulatora mocy w pozycję odpowiadającą zapotrzebowaniu na moc
Termostat zadziałał			x		Po ostygnięciu urządzenia usuń przyczynę przegrzania, uruchom nagrzewnicę.
Inne	x	x	x	x	Skontaktuj się z dostawcą urządzenia

OCHRONA ŚRODOWISKA

- W sytuacji wyrzucania opakowania należy dokonać selekcji elementów z papieru/ tektury, tworzyw sztucznych lub innych materiałów i wyrzucić je do osobnych pojemników na odpady.
- Przed wyrzuceniem wyrobu, który został wycofany z eksploatacji skontaktuj się ze sprzedawcą, producentem lub zastosuj się do wytycznych organizacji zajmujących się oczyszczaniem lub ochroną środowiska w Twoim regionie.
- Stosowanych w oprawie oświetleniowej źródeł światła nie można wyrzucać do śmieci, należy stosować się do wytycznych udzielanych przez ich sprzedawcę lub producenta.
- Oznaczenie WEEE wskazuje na konieczność selektywnego zbierania zużytego sprzętu elektrycznego i elektronicznego, wyrobów tak oznaczonych nie można wyrzucać do zwykłych śmieci razem z innymi odpadami.



Dwie ostatnie cyfry roku naniesienia oznaczenia CE - 20

DEKLARACJA ZGODNOŚCI WE

F.H. GEKO Kietlin, ul. Spacerowa 3, 97-500 Radomsko
deklaruje z pełną odpowiedzialnością, że:

Nagrzewnica gazowa z reduktorem 40KW Typ: G80412, Model: GH-30

spełnia wymagania dyrektyw Parlamentu Europejskiego i Rady:

2016/426 z dnia 9 marca 2016 r. w sprawie urządzeń spalających paliwa gazowe oraz uchylenia dyrektywy 2009/142/WE, 2014/35/UE z dnia 26 lutego 2014 r. w sprawie harmonizacji ustawodawstw państw członkowskich odnoszących się do udostępniania na rynku sprzętu elektrycznego przewidzianego do stosowania w określonych granicach napięcia, 2011/65/UE z dnia 8 czerwca 2011 r. w sprawie ograniczenia stosowania niektórych niebezpiecznych substancji w sprzęcie elektrycznym i elektronicznym oraz norm EN60335-2-102:2006+A2:2016, EN 60335-1:2012+A11:2014+A12:2017, EN 62233:2008,

jest identyczny z egzemplarzem, będącym przedmiotem certyfikatu oceny typu WE nr 18GR1072/00 z dnia 21.10.2018, certyfikatu nr 701332_L z dnia 1008.2018 oraz certyfikatu nr 8621.SH.1906.0175 z dnia 07.05.2020

wydanych przez KIWA Nederland B.V.

Sir Winston Churchilllaan 273 Postbus 70 2280 AB, RIJSWIJK, Country : Netherlands

Phone : +31 88 998 4400, Fax : +31 88 998 4420

Email : info@kiwa.nl. Website : www.kiwa.nl

Numer identyfikacyjny jednostki notyfikowanej : 0620

Niniejsza Deklaracja Zgodności WE traci swoją ważność, jeżeli produkt zostanie zmieniony lub przebudowany bez zgody producenta.

Za przygotowanie dokumentacji technicznej odpowiada:

Grzegorz Kowalczyk, Kietlin, ul. Spacerowa 3, 97-500 Radomsko.

Kietlin, 29.07.2020

Miejsce i data wystawienia

mgr Grzegorz Kowalczyk

Nazwisko, imię i stanowisko osoby upoważnionej



ENGLISH



WARNING!!!

The ongoing development of the products may mean that the content of the user guide can change without notice.

These differences cannot be the basis for complaint.

TECHNICAL DATA

Thermal power capacity: 40kW

Air flow: 500 m³/h

Maxmu gas consumption: 0,98 kg/h

Gas pressure: 0,3 bar

Power supply: 220-240V, 50 Hz

WARNINGS

YOUR SAFETY IS IMPORTANT TO YOU AND TO OTHERS, SO PLEASE READ THESE INSTRUCTIONS BEFORE YOU OPERATE THIS HEATER.

GENERAL HAZARD WARNING:

FAILURE TO COMPLY WITH THE PRECAUTIONS AND INSTRUCTIONS PROVIDED WITH HEATER, CAN RESULT IN DEATH, SERIOUS BODILY INJURY AND PROPERTY LOSS OR DAMAGE FROM HAZARDS OF FIRE, EXPLOSION, BURN, ASPHYXIATION, CARBON MONOXIDE POISONING, AND/OR ELECTRICAL SHOCK.

ONLY PERSONS WHO CAN UNDERSTAND AND FOLLOW THE INSTRUCTIONS SHOULD USE OR SERVICE THIS HEATER.

NOT FOR HOME OR RECREATIONAL VEHICLE USE.

I. GENERAL INSTRUCTION

1.1 The heaters mentioned in this manual must only be used outdoors or in well ventilated surroundings.

1.2 For every KW it is necessary to have permanent ventilation of 25cm^3 , equally distributed between the floor and high level, with a minimum outlet of 250cm^3 .

1.3 Gas cylinders must be used and kept in accordance with current regulations.

1.4 Never direct the hot air flow towards the cylinder.

1.5 Use only the supplied pressure regulator.

1.6 Never use the heater without its cover.

1.7 Do not exceed $100\text{W}/\text{m}^3$ of free room. The minimum volume of the room must be larger than 100m^3 .

1.8 Do not obstruct the inlet or outlet sections of the heater.

1.9 If the heater has to work for a long period at its maximum capacity, it's possible that ice will form on the cylinder. This is due to excessive vapour withdrawal. Not for this reason, or for any other, should the cylinder be heated. To avoid this effect, or at least to reduce it, use a large cylinder or two cylinders linked together (figure1).

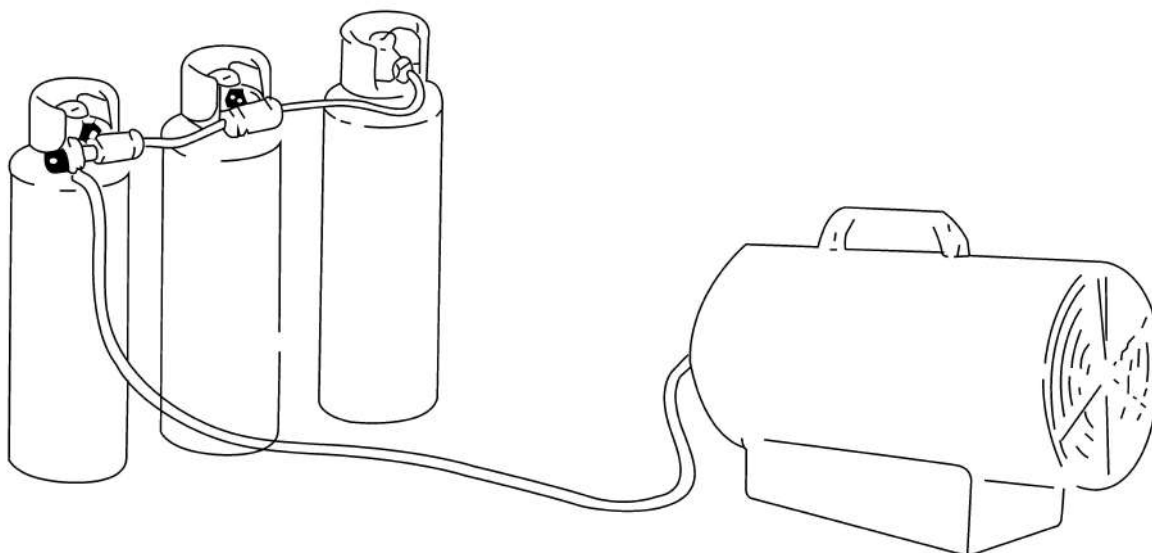

- 1.10 Do not use the heater in cellars, basements or in any room below the ground level.
- 1.11 In case of malfunction, please contact the technical assistance service.
- 1.12 After use, turn the gas cylinder tap off.
- 1.13 The gas bottle must always be replaced following safety rules away from any possible source of ignition.
- 1.14 The gas hose must not be twisted or bent.
- 1.15 The heater must be placed where there is no risk of fire, the hot air outlet must be at least 3m from any flammable wall or ceiling and must never be directed towards the gas bottle.
- 1.16 Only use original gas hose and spare parts.
- 1.17 Heaters described in this leaflet are not intended for domestic use.
- 1.18 In the case that a gas leak is found or suspected, immediately close the gas cylinder, switch the heater off and do not use it again until it has been checked by a qualified service centre. If the heater is installed indoors, provide a good ventilation by opening door and windows completely. Do not produce sparks or free flames.
- 1.19 If in any doubt contact your supplier.

2. INSTALLATION

- 2.1 Connect the heater to a suitable electric socket /230V~50Hz
- 2.2 Make sure that the machine is properly earthed.
- 2.3 Connect the gas supply hose to the pressure regulator and connect the regulator to a suitable LPG cylinder.
- 2.4 Open the tap of the cylinder and check the supply hose and fittings for gas leak. For this operation it is recommended to use an approved leak detector.
- 2.5 NEVER USE NAKED FLAMES.
- 2.6 For automatic appliances, connect the room thermostat to the socket on the appliance and adjust it to the required temperature.

3. INSTRUCTION FOR USE

PREPARING FOR OPERATION

1. Check the heater for possible shipping damage.
 2. Connect the hose and regulator assembly to the LPG cylinder by rotating the nut counterclockwise into the LPG cylinder's valve outlet and securely tighten.
 3. Open the cylinder's gas valve and check all gas connections with a soap and water solution.
 4. Connect power cord to well-grounded 220V~, 50Hz source of power.
- 3.1 IGNITION /automatic ignition
 - a. Turn the power switch to position I and motor start working. The digital display window shows the room temperature.
 - b. Open the valve and turn the power switch to II. The left display window is setting temperature and right one is room temperature. It would ignite automatically when the setting temperature is higher than room.
 - c. Regulate the gas flow pressure according to the thermal power desired, by turning the wheel of the pressure reducer anticlockwise to increase the pressure or clockwise to decrease.
 - d. If the flame ignites but after few seconds the heater locks, the RESET control lamp lights up. Wait one minute, then unlock the heater by pressing the RESET button and repeat

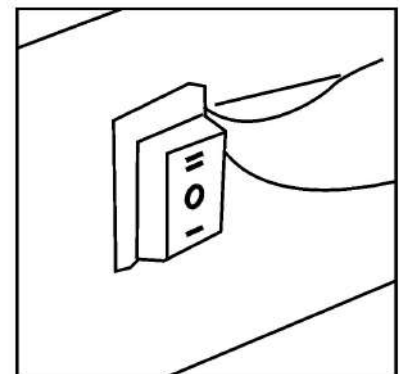

the starting operations.

e. Contact your supplier should any problem continue.

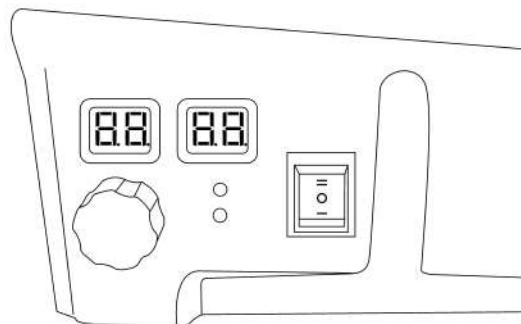

CAUTION

If ignition is difficult or irregular before repeating the ignition operations make sure that the fan is not locked and the air inlet and outlet are unobstructed.

3.2 SWITCH OFF

To stop the heater, shut off the gas cylinder tap. Let the fan run until the flame shuts down and then turn the fan switch to position O.

3.3 AIR CONDITIONING

- a. The heater can also be used as a ventilator.
- b. In this case remove the gas supply hose and connect the plug of heater to a suitable electrical supply.
- c. Set the fan switch to position I.

ODOR FADE WARNING

Asphyxiation Hazard

1. Do not use heater for heating human quarters.
2. Do not use in unventilated areas.
3. The flow of combustion and ventilation air must not be obstructed.
4. Proper ventilation air must be provided to support the combustion air requirements of the heater being used.
5. Lack of proper ventilation air will lead to improper combustion.
6. Improper combustion can lead to carbon monoxide poisoning leading to serious injury or death. Symptom of carbon monoxide poisoning can include headaches dizziness and difficulty in breathing.

FUEL GAS ODOR

LP gas and natural gas have manmade odorants added specifically for detection of fuel gas leaks.

If a gas leak occurs you should be able to smell the fuel gas. Since Propane (LP) is heavier than air you should smell for the gas odor low to the floor. **ANY GAS ODOR IS YOUR SIGNAL TO GO INTO IMMEDIATE ACTION!**



1. Do not take any action that could ignite the fuel gas. Do not operate any electrical switches. Do not pull any power supply or extension cords. Do not light matches or any other source of flame. Do not use your telephone.
2. Get everyone out of the building and away from the area immediately.
3. Close all propane (LP) gas tank or cylinder fuel supply valves, or the main fuel supply valve located at the meter if you use natural gas.
4. Propane (LP) gas is heavier than air and may settle in low areas. When you have reason to suspect a propane leak, keep out of all low areas.
5. Use your neighbor's phone and call your fuel gas supplier and your fire department. Do not reenter the building or area.
6. Stay out of the building and away from the area from the area until declare safe by the firefighters and your fuel gas supplier.
7. FINALLY, let the fuel gas service person and the firefighters check for escaped gas. Have them air out the building and area before you return. Properly trained service people must repair any leaks, check for further leakages, and then relight the appliance for you.

4. MAINTENANCE

- 4.1. The repairs or maintenance operations must only be carried out by qualified personnel.
- 4.2. The unit must be checked by a qualified technician at least once a year.
- 4.3. Regularly check the conditions of gas hose, and gas regulator if it must be replaced only use original spare parts.
- 4.4. Before starting any maintenance operation on the heater disconnect from both gas and electrical suppliers.
- 4.5. If the unit has not been used for a long period we advise that a technician carries out a general check up before using. It is important to control the following:
 - 4.5.1. Periodically check the gas supply hose conditions and, should it be changed, use only original spare parts.
 - 4.5.2. Check the starting electrode position (see Fig.4).
 - 4.5.3. Check the connections of the safety thermostat and of the thermocouple: they must always be clean. If necessary clean the fan blade and the inside of the heater using compressed air.

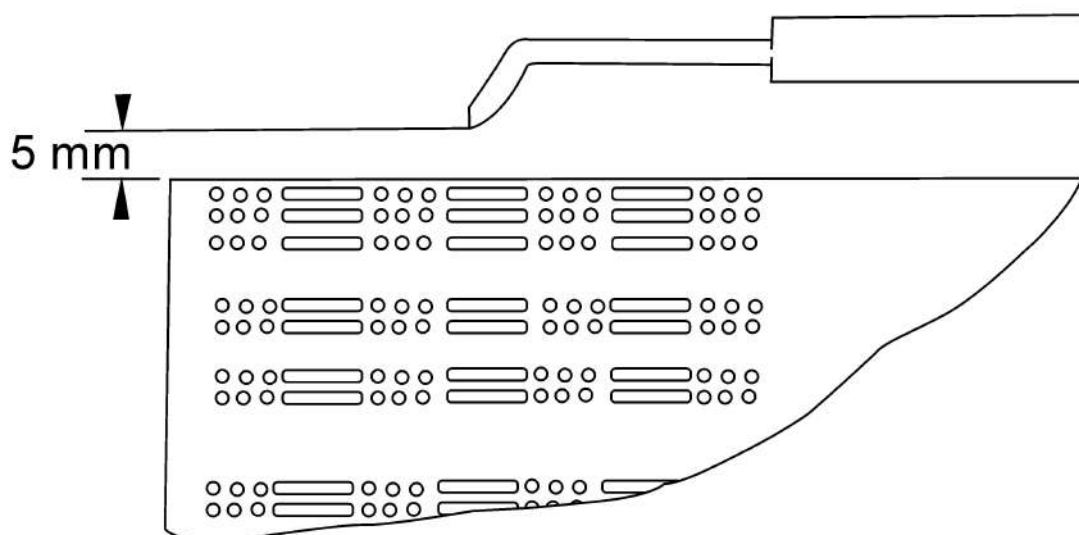

5. PROBLEMS AND SOLUTIONS

Automatic ignition models

PROBLEM	CAUSES	SOLUTIONS
The motor does not work	No electricity supply	Check the terminal board with a tester
	The room thermostat is regulated too low	Regulate the thermostat on a higher temperature
	The safety thermostat is on	Wait about one minute then push the RESET button
The motor works, but the burner does not light up and after few seconds the heater stops	The cylinder gas tap is closed	Open the gas tap
	The cylinder is empty	Use a new cylinder
	The nozzle is obstructed	Remove the nozzle and clean it.
	The solenoid gas valve is not open	Check that the solenoid valve works
	There is no spark	Check the position of electrode
The burner lights up, but after few seconds the heater stops	No connection with the earthing system	Check and connect properly
	Defective connection between sensor and safety device	Check and connect properly
	Defective safety device	Replace the safety device
The heater stops during operation	Excessive gas supply	Check the pressure reducer and if required replace it
	Insufficient air flow	Check that the motor works properly
	Insufficient gas supply due to ice formation on the cylinder	Check and use a larger cylinder or two cylinders connected together.



This product was CE marked - 20

CE DECLARATION OF CONFORMITY

F.H. GEKO Kietlin, ul. Spacerowa 3, 97-500 Radomsko

declare under our own responsibility that the product:

Gas heater with thermostat 40KW Typ: G80412, Model: GH-30

to which this declaration refers conforms with the relevant harmonized standards under:
2016/426 of the European Parliament and of the Council of 9 March 2016 on appliances
burning gaseous fuels and repealing Directive 2009/142/EC, 2014/35/EU of the European
Parliament and of the Council of 26 February 2014 on the harmonisation of the laws of the
Member States relating to the making available on the market of electrical equipment
designed for use within certain voltage limits, 2011/65/EU of the European Parliament and of
the Council of 8 June 2011 on the restriction of the use of certain hazardous substances in
electrical and electronic equipment and standards EN60335-2-102:2006+A2:2016, EN
60335-1:2012+A11:2014+A12:2017, EN 62233:2008,
complies with the CE certificate CE Type no. 18GR1072/00 z dnia 21.10.2018, Ce type no
701332_L of 1008.2018 and certificate no 8621.SH.1906.0175 z dnia 07.05.2020
issued by KIWA Nederland B.V.

Sir Winston Churchilllaan 273 Postbus 70 2280 AB, RIJSWIJK, Country : Netherlands

Phone : +31 88 998 4400, Fax : +31 88 998 4420

Email : info@kiwa.nl. Website : www.kiwa.nl

Notified body number : 0620

The declaration of conformity becomes invalid
when the product has been modified without producer's agreement.

**Name and address of the person authorised to compile the
technical file:**

Grzegorz Kowalczyk, Kietlin, ul. Spacerowa 3, 97-500 Radomsko.

Kietlin, 29.07.2020

Place and date

mgr Grzegorz Kowalczyk

Authorised person



DEUTSCH



SICHERHEITSHINWEISE

Beim Einsatz des Gerätes sind grundsätzlich immer die jeweiligen örtlichen Bau- und Brandschutzvorschriften sowie die Vorschriften der Berufsgenossenschaft zu beachten. Beachten Sie zusätzlich die folgenden Sicherheitshinweise.

- ◇ Das Gerät darf nur von Personen bedient werden, die in der Bedienung des Gerätes unterwiesen worden sind.
 - ◇ Das Gerät muß so aufgestellt und betrieben werden, dass Personen durch Abgase und Strahlungswärme nicht gefährdet werden und keine Brände entstehen können.
 - ◇ Das Gerät darf in Räumen nur dann aufgestellt und betrieben werden, wenn dem Gerät eine für die Verbrennung ausreichende Luftmenge zugeführt wird.
 - ◇ Ortsveränderliche Flüssiggasbehälter müssen unbedingt standsicher und aufrecht aufgestellt werden.
 - ◇ Flüssiggasbehälter dürfen während des Gerätebetriebes niemals liegend verwendet werden. Gasaustritt in der Flüssigphase.
 - ◇ Das Gerät darf nur in gut belüfteten Räumen betrieben werden.
 - ◇ Der ständige Aufenthalt von Personen im Aufstellungsraum ist nicht gestattet. Entsprechende Verbotsschilder sind an den Eingängen anzubringen.
 - ◇ Das Gerät muß standsicher und auf nicht brennbarem Untergrund aufgestellt und betrieben werden.
 - ◇ Es muß sichergestellt sein, daß keine brennbaren Gegenstände bzw. Materialien angesaugt werden können.
 - ◇ Das Gerät darf nicht in einer feuer- und explosionsgefährdeter Umgebung aufgestellt und betrieben werden.
 - ◇ Eine Sicherheitszone von 1,5 m um das Gerät herum ist freizuhalten.
 - ◇ Grundsätzlich ist zusätzlich ein Mindestabstand von 3 m zum Geräteausblas einzuhalten.
 - ◇ Der Geräteausblas darf nicht verengt bzw. mit Schlauch- oder Rohrleitungen versehen werden.
 - ◇ Niemals fremde Gegenstände in das Gerät stecken.
 - ◇ Das Luftansauggitter muß immer frei von Schmutz und losen Gegenständen sein.
 - ◇ Das Gerät darf keinem direkten Wasserstrahl ausgesetzt werden.
 - ◇ Alle Elektrokabel des Gerätes sind vor Beschädigungen z. B. durch Tiere zu schützen.
 - ◇ Vor Wartungs- oder Instandsetzungsarbeiten ist grundsätzlich die Gasversorgung abzusperrern und der Netzstecker aus der Netzsteckdose zu ziehen.
- *Sicherheitseinrichtungen dürfen weder überbrückt noch blockiert werden.

Gerätebeschreibung

Das Gerät ist ein transportabler, flüssiggasbefeuerter Warmlufterzeuger (WLE) ohne Wärmetauscher mit einem Ventilator zur Förderung der Warmluft. Das Gerät arbeitet ohne Abgasanschluß und darf ausschließlich gewerblich eingesetzt werden.

Das Gerät wird direkt befeuert und ist für einen universellen und problemlosen Einsatz konzipiert. Das Gerät ist mit einem geräusch- und wartungsarmen Axialventilator, robusten Flammbrenner, elektrischen Magnetventil, Piezozündung, Zündsicherung mit thermoelektrischer Flammüberwachung und einem Anschlußkabel mit Stecker ausgerüstet. Das Gerät ist EG Baumuster geprüft und DVGW registriert sowie für alle Länder der EU zugelassen.

Einsatzbereiche der Geräte.

- ◇ Trocknen von Neubauten.
- ◇ Punktbeheizen von Arbeitsstellen im Freien oder in offenen, nicht feuergefährdeten Fabrikationsräumen und Hallen.
- ◇ Ständiges oder vorübergehendes Beheizen von Räumen mit ausreichender Frischluftzufuhr.
- ◇ Enteisen von Maschinen, Fahrzeugen und nicht brennbaren Lagergütern.
- ◇ Temperieren von frostgefährdeten Teilen.

Nach Schalten des Betriebsschalters in Stellung „I“ wird der Zuluftventilator in Betrieb gesetzt und das elektrische Magnetventil geöffnet. Die Gaszufuhr zum Brenner bleibt jedoch noch geschlossen. Erst durch Betätigen des Druckstiftes des thermoelektrischen Gasventils (Züandsicherung) wird die Gaszufuhr zum Brenner freigegeben. Das Flüssiggas wird durch eine Düse unter Druck in das Brennerrohr befördert. Hier wird das Gas mit einer auf die jeweilige Brennerleistung abgestimmten Menge Sauerstoff angereichert. Das so entstandene Gas-Luft-Gemisch wird am Brennerkopf durch einen elektrischen Zündfunken entzündet. Der Zündfunke wird durch manuelle Betätigung des Piezozünders erzeugt. Durch Erwärmung des Thermofühlers wird die thermoelektrische Überwachung der Flamme in Betrieb gesetzt. Der Druckstift der Züandsicherung muß jetzt losgelassen werden. Bei eventuellen Unregelmäßigkeiten oder Erlöschen der Flamme wird die Gaszufuhr unterbrochen. Der Zuluftventilator arbeitet jedoch weiter. Ein Neustart des Gerätes muß vorgenommen werden. Der Temperaturbegrenzer unterbricht bei Überhitzung die Gaszufuhr. Die automatische Entriegelung des Temperaturbegrenzers erfolgt nach Abkühlung des Gerätes. Ein Neustart des Gerätes ist erforderlich.

Allgemeine Hinweise

- ◇ Das Gerät darf nur von Personen bedient werden, die in der Bedienung des Gerätes und im Umgang mit Flüssiggas unterwiesen worden sind.
- ◇ Beim Einsatz des Gerätes sind grundsätzlich die jeweiligen Richtlinien der einzelnen Länder bzw. Staaten zu beachten.

Zum Beispiel für Deutschland:

- Feuerungsanlagenverordnung (FeuVo) der einzelnen Bundesländer
- Unfallverhütungsvorschrift (UVV) „Heiz-, Flämm- und Schmelzgeräte für Bau- und Montagearbeiten“ (VBG 43)
- Unfallverhütungsvorschrift (UVV) „Verwendung von Flüssiggas“ (VBG 21)
- Arbeitsstättenrichtlinien ASR 5
- Arbeitsstättenverordnung §§ 5 und 14

◇ Das Gerät darf in Räumen nur betrieben werden, wenn:

- dem Gerät eine für die Verbrennung ausreichende Luftmenge zugeführt wird,
- diese gut be- und entlüftet sind und
- der Anteil gesundheitsschädlicher Stoffe in der Atemluft keine unzutragliche Konzentration erreicht.

◇ Eine gute natürliche Be- und Entlüftung ist z. B. gegeben, wenn:

1. der Rauminhalt in m³ mindestens der 30-fachen

Nennwärmebelastung in kW aller im Raum in Betrieb befindlichen Geräte entspricht und durch Fenster und Türen ein natürlicher Luftwechsel sichergestellt ist oder

2. ständig offene Lüftungsöffnungen für Zu- und Abluft in der Nähe von Decke und Boden vorhanden sind, deren Größe in m² mindestens der 0,003-fachen Nennwärmebelastung in kW aller im Raum in Betrieb befindlichen Geräte entspricht.

- ◇ Einheitlich für alle EU-Länder ist ein Geräte-Anschlußdruck von 0,3 bar (300 mbar) der Kategorie I 3B/P erforderlich. Ein Unter- bzw. Überschreiten des erforderlichen Anschlußdruckes ist unzulässig.
 - ◇ Bei Verwendung längerer Schlauchleitungen ist der entsprechende Druckverlust zu berücksichtigen.
 - ◇ Es dürfen ausschließlich geprüfte und für den jeweiligen Verwendungszweck geeignete Komponenten wie Gasschlauch, Druckregler und Schlauchbruchsicherung oder Leckgassicherung verwendet werden.
 - ◇ Es dürfen ausschließlich geeignete Druckregelgeräte mit einem fest eingestellten Ausgangsdruck von 300 mbar und einer entsprechenden Schlauchbruchsicherung verwendet werden.
 - ◇ Die Länge des Gasschlauches sollte möglichst 2 m nicht überschreiten.
 - ◇ Die Verwendung längerer Schlauchleitungen ist zulässig, wenn:
 - besondere betriebsbedingte Gründe vorliegen,
 - zusätzlich entsprechende Sicherheitsmaßnahmen eingehalten
 - und die Schlauchlängen so kurz wie möglich gehalten werden.
 - ◇ Schlauchleitungen müssen grundsätzlich gegen chemische, thermische und mechanische Beschädigungen geschützt werden.
 - ◇ Bei einem unbeaufsichtigten Gerätebetrieb müssen Schlauchleitungen mit Leckgassicherung verwendet werden.
 - ◇ Das Gerät darf ausschließlich aus der Gasphase betrieben werden.
 - ◇ Die mit der Bedienung des Gerätes beauftragten Personen haben das Gerät vor Arbeitsbeginn auf augenfällige Mängel an den Bedienungs- und Sicherheits-einrichtungen sowie auf das Vorhandensein und die korrekte Funktion der Schutzeinrichtungen zu prüfen. Werden Mängel festgestellt, ist der Aufsichtführende zu verständigen.
 - ◇ Bei Mängeln, die die Betriebssicherheit des Gerätes gefährden, ist der Betrieb des Gerätes unverzüglich einzustellen!
 - ◇ Die Geräte dürfen nur durch sachkundige Personen instandgesetzt werden.
 - ◇ Es dürfen bei Reparaturen ausschließlich Original-Ersatzteile verwendet werden.
 - ◇ Geräteteile, die dem Verschleiß und der Alterung unterliegen müssen in regelmäßigen Abständen ausgewechselt werden. Dies gilt nicht, wenn die ordnungsgemäße Beschaffenheit durch einen Sachkundigen bestätigt wird.
 - ◇ Sollte der Temperaturbegrenzer das Gerät wegen Überhitzung abgeschaltet haben, ist vor einem Wiedereinschalten des Gerätes die Störungsursache zu lokalisieren und zu beseitigen.
- *Im Baustellenbetrieb dürfen nur Schläuche für Flüssiggas nach DIN 4815 Teil 1, Druckklasse 30 verwendet werden.

Gasanschluß

Der Gasanschluss/Gerätebetrieb darf nur unter Zugrundelegung der Unfallverhütungs-vorschrift VBG 21, sowie der jeweiligen örtlichen Bau- und Brandschutzvorschriften erfolgen. Die Geräte sind für einen konstanten Geräte-Anschlußdruck von 0,3 bar (Flüssiggas nach DIN 51622 Kat I 3B/P, I 3+) konzipiert. Eine Unter- bzw. Überschreitung des Anschlußdruckes ist unzulässig. Bei Verwendung längerer Schlauch- oder Rohrleitungen ist der entsprechende Druckverlust zu berücksichtigen. Es dürfen ausschließlich geprüfte und für den jeweiligen Verwendungszweck geeignete Komponenten, wie Gasschlauch, Druckregler und Schlauchbruchsicherung oder Leckgassicherung verwendet werden. Es sind nur Druckregler mit fest eingestelltem Ausgangsdruck zulässig. Die Geräte dürfen ausschließlich aus der Gasphase betrieben werden.

4. Prüft Sie nach Aufstellung und Anschluß der Geräte alle gasführenden Verbindungen auf Dichtigkeit.

3. Drücken Sie den Entsperrknopf der Schlauchbruchsicherung nach Öffnen des (der) Ventil(e). Dieser Vorgang ist auch nach jedem Flaschenwechsel erforderlich.

*Ein konstanter Anschlußdruck der Geräte von 0,3 bar (300 mbar) muß, auch im Dauerbetrieb, gewährleistet sein. Anschluß der Gasversorgung. Nehmen Sie den Anschluß folgendermaßen vor.

1. Schließen Sie den Druckregler an die Gasflasche(n) bzw. die Versorgungsanlage an.

*Linksgewinde beachten!

2. Öffnen Sie das Flaschenventil bzw. das Absperrventil der Versorgungsleitung.

Bei gleichzeitiger Entnahme aus mehreren Gasflaschen müssen alle Ventile geöffnet Gasanschluß. Der Gasanschluss/Gerätebetrieb darf nur unter Zugrundelegung der Unfallverhütungsvorschrift VBG 21, sowie der jeweiligen örtlichen Bau- und Brandschutzvorschriften erfolgen. Die Geräte sind für einen konstanten Geräte-Anschlußdruck von 0,3 bar (Flüssiggas nach DIN 51622 Kat I 3B/P, I 3+) konzipiert. Eine Unter- bzw. Überschreitung des Anschlußdruckes ist unzulässig. Bei Verwendung längerer Schlauch- oder Rohrleitungen ist der entsprechende Druckverlust zu berücksichtigen. Es dürfen ausschließlich geprüfte und für den jeweiligen Verwendungszweck geeignete Komponenten, wie Gasschlauch, Druckregler und Schlauchbruchsicherung oder Leckgassicherung verwendet werden. Es sind nur Druckregler mit fest eingestelltem Ausgangsdruck zulässig. Die Geräte dürfen ausschließlich aus der Gasphase betrieben werden.

4. Prüft Sie nach Aufstellung und Anschluß der Geräte alle gasführenden Verbindungen auf Dichtigkeit.

Wichtiger Montagehinweis

Bei der Montage bzw. Demontage des Gasschlauches muss, unter Beachtung des Linksgewindes, mit einem Gabelschlüssel SW 17, am Gasanschlußnippel des Gerätes (nach DIN 4815, Teil 2) gegengehalten werden. Dieses Vorgehen trifft ebenfalls für den Druckregler, die Schlauchbruchsicherung und alle weiteren Gaskomponenten zu.

Wichtige Hinweise zu vereisten Gasflaschen

Bei einem längerem Gerätebetrieb besteht die Gefahr der Vereisung der Gasflasche. Durch das Absinken des Gasdruckes ist eine ordnungsgemäße Versorgung des Gerätes aus einer vereisten Gasflasche in vielen Fällen nicht mehr gewährleistet. Die Beseitigung des kristallinen Reifansatzes an der Gasflasche darf nicht durch offenes Feuer, glühende Gegenstände oder Strahler geschehen. Die Gasversorgung ist entsprechend dem Anschlußwert des Gerätes laut Typenschild, der Betriebsdauer und der Umgebungstemperatur der Versorgungsbehälter auszulegen. Um ein starkes Vereisen der Gasflasche zu vermeiden, empfehlen wir die Verwendung einer Flaschenbatterie von mind. 3 Flaschen. Je nach Geräteleistung und Betriebsdauer kann die Flaschenbatterie unter Verwendung des Mehrflaschen-Set (Zubehör) erweitert werden.

Aufbau Mehrflaschen – Set

Um eine gleichmäßige Gasentnahme zu gewährleisten, müssen alle Flaschenventile geöffnet sein.

Inbetriebnahme

Wichtige Hinweise vor der Inbetriebnahme.

Die Druckgasbehälter sollten seitlich hinter dem Gerät aufgestellt werden.

Die Behälter dürfen nie durch den Warmluftstrom der Geräte erwärmt bzw. enteist werden.

Es besteht Explosionsgefahr!

Flüssiggasflaschen dürfen während des Gerätebetriebes niemals liegend verwendet werden. Gasaustritt in der Flüssigphase.

Die Geräte dürfen nur in gut belüfteten Räumen und nicht in Wohnräumen oder gleichartigen Aufenthaltsräumen aufstellen werden.

Verbinden des Gerätes mit der Stromversorgung.

1. Schalten Sie den Betriebsschalter 1 in Stellung „0“.
2. Verbinden Sie den Gerätestecker mit einer ordnungsgemäß montierten Netzsteckdose. 230V / 1~ / 50Hz.

Der Elektroanschluß der Geräte muß über einen besonderen Speisepunkt mit Fehlerstromschutzschalter erfolgen. VDE 0100 § 55.

Heizbetrieb des Gerätes.

1. Schalten Sie den Betriebsschalter in Stellung „I“ (= Heizbetrieb). Der Zuluftventilator läuft an. Halten Sie unbedingt die erforderlichen Sicherheitsabstände zu brennbaren und feuergefährdeten Materialien ein.
2. Drücken Sie den Druckstift 2 des thermoelektrischen Gasventils ein und halten Sie diesen gedrückt. Zündsicherung.
3. Betätigen Sie bei gedrücktem Druckstift nach ca. 2 bis 3 Sek. den Piezozünder 3 bis eine Flambildung erfolgt ist. Den Piezozünder evtl. mehrmals drücken.
4. Halten Sie nach der Flambildung den Druckstift noch ca. 10-15 Sekunden gedrückt, bis die thermoelektrische Flammüberwachung eingesetzt hat.
5. Lassen Sie erst jetzt den Druckstift los.
6. Wiederholen Sie den Zündvorgang, falls die Flamme nach dem Loslassen des Druckstiftes erlischt. Eine Wartezeit von ca. 1 Minute einhalten.
7. Halten Sie bei einem weiteren Zündvorgang den Druckstift eventuell etwas länger gedrückt.

Wichtige Hinweise.

Es ist sicherzustellen, daß die Zuluft frei angesaugt und die erwärmte Luft ungehindert ausgeblasen werden kann. Der Geräteansaug und -ausblas darf nicht verengt bzw. mit Schlauch- oder Rohrleitungen versehen werden.

1. Schließen Sie die Ventile aller Flaschen.
2. Lassen Sie die Flamme ausbrennen.
3. Schalten Sie den Betriebsschalter 1 in Stellung „0“.
4. Ziehen Sie den Netzstecker aus der Netzsteckdose.

Pflege und Wartung

Das Gerät ist entsprechend den Einsatzbedingungen je nach Bedarf und wiederkehrend mindestens alle zwei Jahre durch einen Sachkundigen auf seinen arbeitssicheren Zustand zu prüfen. Das Ergebnis der Prüfung muß in einer Prüfbescheinigung festgehalten werden. Die Prüfbescheinigung ist bis zur nächsten Prüfung aufzubewahren und den zur Einsicht Berechtigten jederzeit vorzulegen.

Hinweise zur Pflege und Wartung.

Die regelmäßige Pflege und Wartung, spätestens nach jeder Heizperiode ist die Grundvoraussetzung für eine lange Lebensdauer und störungsfreien Betrieb des Gerätes.

*Einstell- und Wartungsarbeiten dürfen nur durch autorisiertes Fachpersonal ausgeführt werden!

- ◇ Halten Sie das Gerät frei von Staub und sonstigen Ablagerungen.
- ◇ Reinigen Sie das Gerät nur trocken oder mit einem angefeuchteten Tuch
- ◇ Setzen Sie keinen Wasserstrahl ein. Hochdruckreiniger usw.
- ◇ Verwenden Sie keine scharfen Reinigungsmittel oder lösungsmittelhaltige Reiniger.

- ◇ Verwenden Sie auch bei starken Verschmutzungen nur geeignete Reinigungsmittel.
 - ◇ Kontrollieren Sie die Ansaug- und Ausblasgitter regelmäßig auf Verschmutzung und reinigen Sie diese falls erforderlich.
 - ◇ Überprüfen Sie die Ansaugöffnung für die Verbrennungsluft sowie die Gasdüse regelmäßig auf Verschmutzung.
 - ◇ Kontrollieren Sie die Schläuche und Dichtungen regelmäßig auf Beschädigungen.
 - ◇ Tauschen Sie beschädigte Schläuche und Dichtungen unverzüglich aus.
 - ◇ Reinigen Sie regelmäßig den Gasbrenner, die Gasdüse und die Stauscheibe.
 - ◇ Reinigen und prüfen Sie die Zündelektrode.
 - ◇ Stellen Sie, falls erforderlich die Zündelektrode ein. 3 mm Abstand vom Brennerkopf.
 - ◇ Überprüfen Sie das Thermoelement und reinigen Sie es falls erforderlich.
- *Ein stark gelbliches Flambild läßt auf eine unzureichende Frischluftversorgung bzw. auf eine Verschmutzung innerhalb des Gerätes schließen.

Um die Funktion des Temperaturbegrenzers nicht zu beeinträchtigen, darf die Bimetallzunge nicht beschädigt bzw. verbogen werden!

Vor allen Arbeiten am Gerät muß die Gaszufuhr geschlossen und der Netzstecker aus der Netzsteckdose gezogen werden.

1. Demontieren Sie die 4 Befestigungsschrauben.
2. Ziehen Sie den Außenmantel nach vorne ab.
3. Demontieren Sie die 3 Befestigungsschrauben 2 am Ventilatorschutzgitter.
4. Demontieren Sie das Ventilatorschutzgitter mit Motor und Ventilator.
5. Ziehen Sie den Innenmantel nach vorne ab.

Reinigung des Gerätes

Nach der Gerätedemontage sind alle Komponenten für Reinigungs- und Wartungszwecke frei zugänglich.

- ◇ Reinigen Sie vorsichtig den Brenner. Evtl. Pressluft verwenden.
- ◇ Reinigen Sie vorsichtig die Gasdüse.
- ◇ Entfernen Sie vorsichtig evtl. anhaftende Ablagerungen an Zündelektrode, Thermoelement und Temperaturbegrenzer.
- ◇ Entfernen Sie Ablagerungen bzw. Verschmutzungen im Gerätesockel.
- ◇ Montieren Sie alle Teile wieder sorgfältig in umgekehrter Reihenfolge.
- ◇ Führen Sie eine Funktionskontrolle des gesamten Gerätes einschließlich Dichtigkeitskontrolle aller gasführenden Verbindungen mit Seifenlösung bzw. Lecksuchspray durch.

INBETRIEBNAHME

- ◇ Verbinden Sie den Gerätestecker mit einer ordnungsgemäß montierten Netzsteckdose. 230V ~ 50Hz.
- ◇ Vergewissere dich, ob das Gerät richtige Erdung hat.
- ◇ Schliesse Anschlusschlauch des Gases zum Druckventil an und schliesse Gasflasche des richtigen Reglers an.
- ◇ Öffne Ventil der Flasche und überprüfe Anschlusschlauch und Armatur für Gasausströmen. Es wird empfohlen, Undichtigkeitsdetektor zu nutzen.
- ◇ Verwende nie offenes Feuer.
- ◇ Wenn es um automatische Geräte geht, schliesse Thermostat an Steckdose auf Gerät an und passe ihn an erforderliche Temperatur an.

VORBEREITUNG ZUR ARBEIT

Vor Beginn der Arbeit überprüfe den Tauchsieder in Hinsicht auf eventuelle Beschädigungen während des Transports. Schliesse Schlauch und Reduktionsmittel zur Gasflasche an, drehe Mutter umgekehrt für Mündung des LPG-Ventils des Zylinders und ziehe fest an.

Öffne Ventil der Gasflasche und überprüfe alle Gasleitungen mittels Lösung der Seife und des Wassers.

Schliesse Betriebsleitung zur Quelle mit Erdung 220V ~ 50Hz an.

Zündung/ automatische Zündung

a. Schalten Sie den Betriebsschalter in Stellung „I“, der Motor startet dann. Digitaldisplay zeigt Zimmertemperatur.

NUTZUNG

1. Bereite volle Gasflasche vor.

2. Stelle Heizautomat stabil, ziehe Blende aus Anschluss des Gasbetriebs aus, schliesse Endung der flexiblen Gasleitung mit Anschluss des Heizautomats an, ziehe Befestigungsmutter an. Folgende Tätigkeiten übe so aus, damit Leitungen dicht sind.

3. Zur Gasflasche schliesse Reduktor mit flexibler Gasleitung an, ziehe Befestigungsmutter so an, dass die Leitung dicht ist. Kontrolliere Dichtigkeit der Leitung. Öffne Ventil der Gasflasche.

4. Schalte den Betriebsschalter in Stellung „0“ (OFF). Stecke den Stecker der Betriebsleitung zur Steckdose, schalte die Versorgung ein, den Betriebsschalter in Stellung "ON" zu schalten.

5. Vergewissere dich, dass Propeller des Ventilators sich dreht. Wenn nicht - nutze Heizautomat.



ЯЗЫК РУССКИЙ

ВНИМАНИЕ!!!

В связи с постоянным совершенствованием продуктов, предоставленные в инструкции фото и картинки служат для шаблонного просмотра и могут отличаться от купленного товара. Данная разница не может быть предлогом для рекламации.

Внимание: Прочитать настоящее руководство по эксплуатации перед тем, как подключать, эксплуатировать нагревательный прибор или проводить какие-либо работы по его ремонту или техническому обслуживанию.

- Установку следует использовать только в открытых или постоянно проветриваемых помещениях, так как устройству нужен адекватный обмен воздуха. Убедитесь в том, что установка подключена в соответствии с действующими государственными техническими нормами, нормами пожарной безопасности и правилами техники безопасности.
- Устройство следует использовать только в качестве нагревателя воздуха или вентилятора, точно придерживаясь этой инструкции.
- Применение устройства в подвальных помещениях или под землёй очень опасно и категорически запрещено.
- Не предназначен для применения в жилых сооружениях и помещениях.
- Если устройство временно оставлено в небезопасном положении, убедитесь в том, что им не смогут воспользоваться каким-либо способом.
- Если пахнет газом, возможно, это опасная утечка. Немедленно закройте вентиль газового баллона, выключите устройство и отсоедините штепсель. После этого обратитесь к техническому специалисту.
- Убедитесь, что гибкий шланг не будет повреждён (засорен, согнут или перекручен) во время хранения или простоя устройства.

Перед подключением к сети убедитесь, что её напряжение и частота подходят. Подключение к сети производится в соответствии с действующими государственными нормами. Перед перемещением, проведением ремонта или технического обслуживания всегда отключайте провод питания от сети. Топливо и размещение баллона. Рекомендуется использовать только газ пропан/бутан. Газовый баллон должен находиться в безопасной позиции сзади нагревательного прибора, Убедитесь, что нет предметов, заслоняющих входящий поток воздуха к вентилятору, Установите устройство так, чтобы поток горячего воздуха не был направлен в легко воспламеняемые объекты (одежда, бумага, дерево, горючие материалы и т.д.) Давление газа на входе контролируется регулятором давления, который установлен на значение величины «Газового Давления» согласно таблице с ТЕХНИЧЕСКИМИ ДАННЫМИ. Следите за тем, чтобы во время какой-либо перестановки устройства, гибкий шланг не повредился (не был согнут или перекручен).

Внимание:

- не запускайте нагревателя без крышки
- подключайте только к электросети оснащённой отсекающим шкафом (коробкой).
- отверстие на выходе воздуха запрещается уменьшать и ограничивать для каких-либо целей.

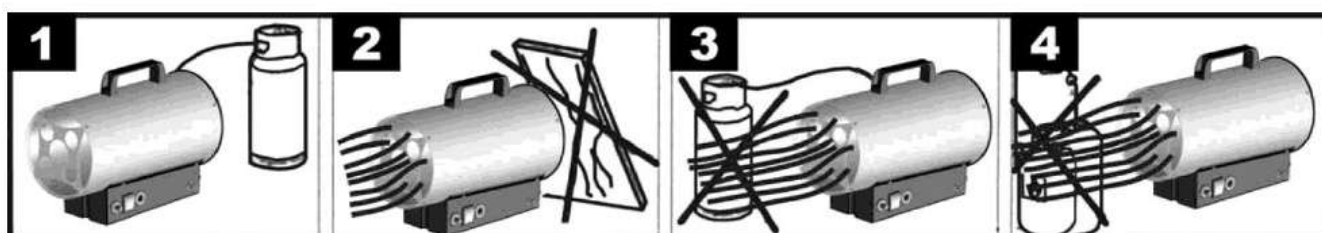

Газовый баллон следует менять на открытом воздухе вдали от источников тепла или же открытого пламени. В случае замены гибкого газового шланга используйте для этого перечисленные в перечне компонентов типы или сертифицированные виды. Подключайте к газовому баллону в следующей последовательности: вначале редуктор давления (оснащенный клапаном безопасности), потом газовый шланг. Имейте в виду, что соединения имеют левую резьбу, закручиваются против часовой стрелки. Убедитесь, что между редуктором давления и баллоном есть резиновая прокладка (кольцо) (если она при данном соединении требуется); подключите шланг к отверстию входа газа. Откройте клапан газового баллона и проверьте герметичность соединений, налив немного мыльной жидкости поверх каждого соединения: появление растущих пузырей - это следствие утечки газа. Устраните все утечки перед использованием нагревателя. Можно подсоединить несколько баллонов вместе для большей автономности. Для подключения к баллону можно использовать только нижеперечисленные аксессуары: • гибкий шланг для жидкого газа пропана/бутана; • газовый редуктор давления для жидкого пропана/бутана; • клапан безопасности. Уплотнение газовой проводки После замены или при подключении проводки, проверьте герметичность газовых соединений, используя мыльную воду. Присутствие растущих пузырей - это следствие утечки газа. Удалите все утечки перед использованием нагревателя. Проверка работы горелки После зажигания работу горелки можно проверить, посмотрев на пламя со стороны выходного отверстия для горячего воздуха. Пламя должно гореть полностью и равномерно, не перемещаться и обогреть термоэлемент.

1. Откройте газовый баллон (см. Рис. 5) Нажмите на сброс-кнопку безопасности на редукторе газа (Рис. 9).
2. Запустите вентилятор, нажав на белый выключатель
3. Нажмите кнопку подачи газа и, держа её в нажатом состоянии, многократно нажимайте на электрический пьезозажигатель (см. Рис. 7)
4. После воспламенения, придержите газовую кнопку ещё 15-20 секунд для активации системы термической безопасности. (см. Рис. 8)
5. Теперь отпустите кнопку, а пламя по прежнему будет гореть.
6. Если вентилятор остановится из-за какого-либо прерывания напряжения, нагреватель автоматически отключится через несколько секунд благодаря системе безопасности. В случае перерыва в подаче газа или слабого газового давления, газовый клапан безопасности автоматически выключит нагреватель. Вентилятор будет продолжать работать. Повторите действие зажигания для повторного зажигания. Избегайте попыток многократного запуска аппарата в коротком периоде времени: если он не зажигается сразу, то расследуйте причину проблемы.

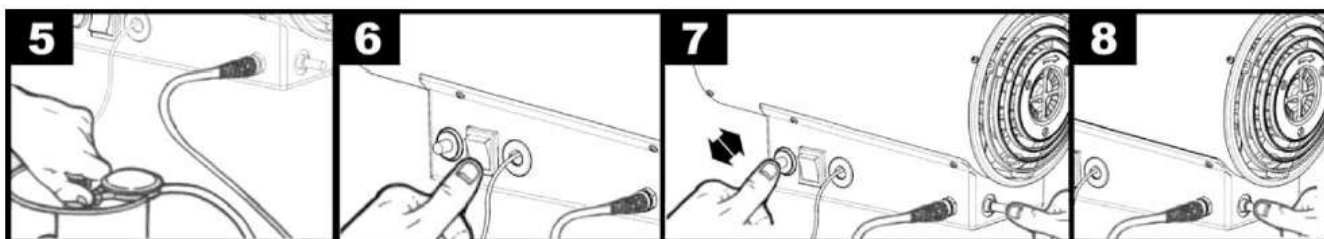

Остановка работы

- Закрутите баллон.
- Оставьте вентилятор в рабочем состоянии на одну минуту для охлаждения.
- Выключите вентилятор белым выключателем.

Внимание: - Переносной нагреватель можно использовать только на огнеупорной поверхности пола.

- Безопасное расстояние: 2 метра от стен или других объектов.

- Нагреватель нельзя использовать в помещениях с взрывчатыми веществами, газовыми испарениями, горючими жидкостями и воспламеняемыми материалами.

- При работе в грязной среде, горелку следует периодически очищать.

- Обогреватель можно использовать в хорошо вентилируемых помещениях, веществ не превышает опасного для здоровья уровня.
- Хорошая вентиляция гарантирована тогда, когда объём комнаты (в м³) хотя бы в 30 раз превышает общую тепловую мощность (в kW) всех обогревателей, используемых в данной комнате, и когда обмен воздуха через двери, окна или постоянные отверстия гарантирован, а его величина хотя бы в 0,003 раза превышает тепловую мощность (в kW) всех обогревателей используемых в данной комнате.
- Устройство не следует использовать для постоянного обогрева конюшни или фермы. Если устройство не будет использоваться в течение нескольких дней, то перед тем как спрятать, его рекомендуется профилактически проверить и отчистить. Храните устройство в сухом месте, предохранённом от пыли. При повторном применении устройства убедитесь, что гибкий шланг и электрические соединения в хорошем состоянии. Если у вас возникли сомнения, обратитесь к специалисту. Нагреватель должен каждый год проходить проверку квалифицированного технического специалиста.

Меры предосторожности

Если устройство нельзя оставить в безопасных условиях, его следует привести отключить и заглушить вход газа и отключить электрическую вилку). в нерабочее состояние (т.е. отключить и заглушить вход газа и отключить электрическую вилку).

Летом - вентилятор

Нагреватель можно также использовать как вентилятор. Перекройте газ и отсоедините гибкий газовый шланг от газового баллона. Воткните электрическую вилку в соответствующее гнездо и установите переключатель в позиции I. Отчистка и консервация Прочищайте устройство периодически и после использования.

Внимание:

- Перед началом каких-либо профилактических или ремонтных работ необходимо отключить устройство от питания.
- Перекройте кран газового баллона.
- Профилактика включает только отчистку выхода горелки, возможную замену калиброванной форсунки и гибкого шланга, в случае интенсивного использования.
- Термопара и форсунка находятся внутри устройства, но легкодоступны после снятия решётки и наружной крышки.
- После каждой ремонтной работы следует провести проверку всех газовых соединений при помощи мыльной жидкости. Устраните все утечки перед использованием нагревателя.

Исправление поломок

Неисправность	Причина	Метод устранения
Мотор не запускается	1. Испорчен кабель напряжения 2. Испорчен мотор 3. Испорчен выключатель	1. Поменяйте или исправьте 2. Поменяйте или исправьте 3. Поменяйте или исправьте
Нет воспламенения	1. Слишком большое расстояние между электродом и горелкой 2. Недостаток газа 3. Испорчен газовый клапан 4. Избыточный поток газа	1. Установите расстояние на 5 мм. (Рис. 10). 2. Поменяйте баллон. 3. Работа для специалиста. 4. Переустановите регулятор газа (Рис. 9).
Пламя пропадает через несколько секунд после зажигания.	1. Слишком большое расстояние между датчиком температуры и горелкой. 2. Слишком рано отпустили кнопку газа 3. Неисправна термопара, термостат безопасности, газовый клапан и/или соединения. 4. Устройство перегрелось.	1. Установите расстояние. 2. Подольше придержите кнопку газа. 3. Замените неисправные элементы. 4. Термостат безопасности должен остыть. Подождите 5 минут и повторно запустите.
По контуру пламя жёлтого цвета и мерцает.	1. Недостаток воздуха в горелке. 2. Излишняя подача газа в горелку.	1. Освободите вход воздуха 2. Отрегулируйте давление и/или замените форсунку.



Рис. 9

Нажмите для сброса кнопки безопасности на редукторе

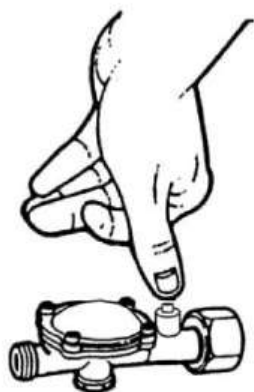

Рис.1

Проверьте расстояние между электродом и горелкой. Регулировка только при необходимости.

ВНИМАНИЕ Если устройство не включается или же включается нерегулярно, следует проверить не заблокирован ли вход воздуха и убедиться, что обеспечена соответственная подача воздуха, перед тем как приступить к каким-либо действиям. Отсутствие пламени возможно по нескольким причинам, которые следует немедленно устранить: - проверить достаточно ли подача газа - проверить не перегрелся ли термостат безопасности (недостаток подачи воздуха, (по причине блокировки вентилятора или перекрытия решётки входа воздуха)

Внимание: Прочитать настоящее руководство по эксплуатации перед тем, как подключать, эксплуатировать нагревательный прибор или проводить какие-либо работы по его ремонту или техническому обслуживанию.

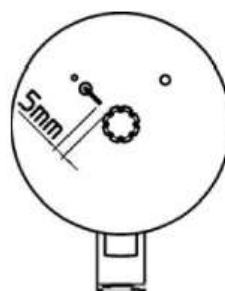
Неправильное использование нагревателя может привести ранениям или несчастным случаям (например, ожогам, пожарам, взрывам, электрошоку, отравлению моно оксидом углерода). Хранить прибор в недоступном для детей и животных месте. Использовать только в хорошо проветриваемых помещениях, на безопасном расстоянии от легко воспламеняющихся веществ. Обеспечить необходимый обмен свежего воздуха. Газовый нагреватель не предназначен для использования в жилых помещениях. Устанавливать исключительно на устойчивых и безопасных поверхностях.



ČESKÝ

POZOR !!!

***Pokračující vývoj produktů může znamenat, že obsah návodu k obsluze se může změnit bez předchozího upozornění.
Tyto rozdíly v návodu nemohou být základem pro reklamaci.***

Specifikace:

Tlak plynu: 1,5barů

Napětí: 220V/50Hz

Výkon motoru: 52W

Maximální odběr plynu: 1,9kg/h

Maximální topný výkon: 40kW

Expanze teplého vzduchu: 1000m³/h

Rozměry: 500x270x396mm

Hmotnost: 6,83kg

Vybaveno termostatem

Horkovzdušná plynová turbína s termostatem, 40kW, GEKO, G80412
Návod k použití

Před prvním použitím si pečlivě přečtěte tento manuál. Seznamte se se všemi instrukcemi, které jsou nezbytné pro bezpečnou manipulaci s náradím.

	před použitím si přečtěte manuál		noste chrániče uší
	noste ochranné brýle		noste ochranný oděv

Bezpečnostní prohlášení:

Nedodržení bezpečnostních opatření může vést ke zranění nebo smrti. S turbínou smí pracovat pouze osoby, které si pečlivě prostudovali následující instrukce. Turbína není určena k rekreačnímu nebo interiérovému použití.

Obecné instrukce:

- Turbína zmíněná v tomto manuálu smí být použita pouze ve venkovních prostorách nebo v dobře odvětrávaném prostředí.
- U vnitřního použití musí být zajištěna permanentní ventilace o objemu nejméně 25cm krychlových/kW. Tato hodnota musí být rovnoměrně rozložena mezi podlahou a nejvyšším bodem, který činí nejméně 250cm krychlových.
- Plynové válce musí být používány a udržovány dle místních zákonů.
- Nikdy nesměřujte proud horkého vzduchu přímo na láhve.
- Používejte pouze dodaný regulátor tlaku.
- Nikdy turbínu nepoužívejte bez krytu.
- Nikdy nepřekračujte hodnotu 100W/m krychlový volného prostoru. Minimální prostor musí být nad hodnotou 100m krychlových.
- Sací a výfukové části turbíny udržujte bez překážek.
- Pokud turbína pracuje dlouhou dobu na hranici své kapacity, je možné, že se na láhvi objeví led. To se může stát díky nadměrnému odvodu páry. Ani v tomto případě by ovšem láhve neměly být uměle zahřívány. Aby jste se vyhnuli tomuto efektu (nebo jej alespoň redukovali), použijte velkou láhev nebo dvě láhve spojené dohromady.

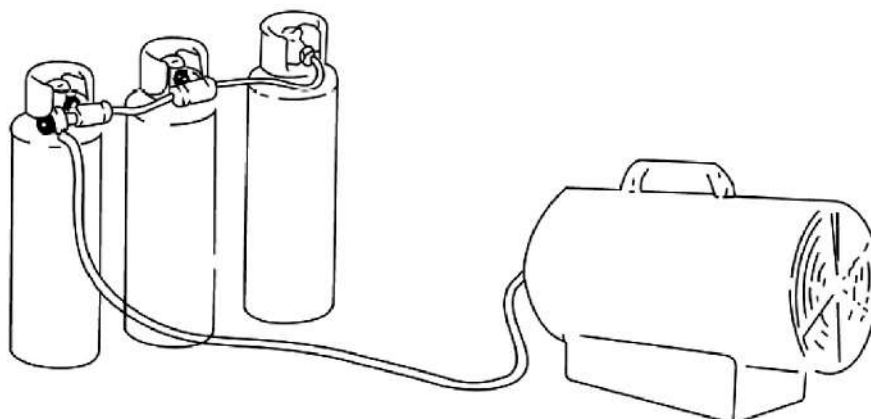



- Turbíny nepoužívejte ve sklepě nebo jakékoliv místnosti pod úrovní vozovky.
- V případě poruchy kontaktujte technickou podporu.
- Po práci vypněte přívod plynu pomocí kohoutku.
- Plynová láhev musí být vyměněna dle místních předpisů a vždy co nejdál od možného zdroje zápalu.
- Plynová hadice nesmí být ohnutá nebo zalomená.
- Turbína musí být umístěna co nejdále od zápalných zdrojů a výstup horkého vzduchu musí být minimálně 3 metry od jakékoliv hořlavé zdi a nesmí být nikdy nasměrován na plynové lahve.
- Používejte pouze originální plynovou hadici a náhradní díly.
- Turbína popsána v tomto manuálu není určena pro použití v interiéru.
- V případě, že byl objeven únik plynu, ihned uzavřete plynovou láhev a vypněte turbínu. Před jejím dalším použitím musí být provedena kontrola kvalifikovaným servisem. Pokud je turbína umístěna v interiéru, musí být poskytnuta dobrá ventilace, nejlépe plně otevřenými dveřmi a okny.
- V případě dalších dotazů kontaktujte svého prodejce.

Instalace:

- 1) Turbínu připojte do vhodné elektrické zásuvky – 230V-50Hz-
- 2) Ujistěte se, že je stroj správně uzemněn.
- 3) Připojte plynovou hadici do tlakového regulátoru, který připojte do vhodné LPG láhve.
- 4) Otevřete kohoutek na láhvi a zkontrolujte případné úniky plynu na hadici nebo připojení k turbíně. Pro tuto práci je doporučeno použít schválený detektor úniku plynu.
- 5) Nikdy nepoužívejte otevřený plamen.
- 6) Pro automatické řízení připojte termostat z vaší místnosti do zásuvky nářadí a nastavte požadovanou teplotu.

Přípravy na použití:

- 1) Zkontrolujte turbínu, zda neutrpěla při přepravě žádné poškození.
- 2) Připojte hadici a regulátor do LPG láhve pomocí toho, že budete do výstupního ventilu láhve točit maticí proti směru hodinových ručiček. Nakonec se ujistěte, že máte spoj dobře dotažený.
- 3) Otevřete plynový ventil láhve a zkontrolujte všechna instalovaná spojení.
- 4) Připojte elektrický kabel do dobře uzemněné zásuvky o kapacitě 220V-50Hz.

Zapálení / automatické zapálení:

- a) Přepněte spínač na turbíně do polohy I, načež začne pracovat motor. Na digitálním ukazateli se zobrazí teplota v místnosti.
- b) Otevřete ventil a přepněte spínač do polohy II. Levé okénko ukazatele udává nastavenou teplotu. Pravé okénko ukazatele hlásí teplotu v místnosti. Pokud je nastavená teplota vyšší, než je teplota v místnosti, pak dojde k automatickému zapálení.
- c) Průtok plynu na požadovanou hodnotu se provádí pomocí otáčení kolečka na redukci průtoku. Otáčením proti směru hodinových ručiček dochází k navýšení průtoku, zatímco otáčením po směru hodinových ručiček dochází ke snížení průtoku.
- d) Pokud dojde k zapálení, ale za několik vteřin se turbína uzamkne, rozsvítí se kontrolka RESET. V tomto případě počkejte 1 minutu, poté turbínu odemkněte pomocí stisknutí tlačítka RESET a opakujte proces zapálení.
- e) V případě dotazů kontaktujte svého prodejce.

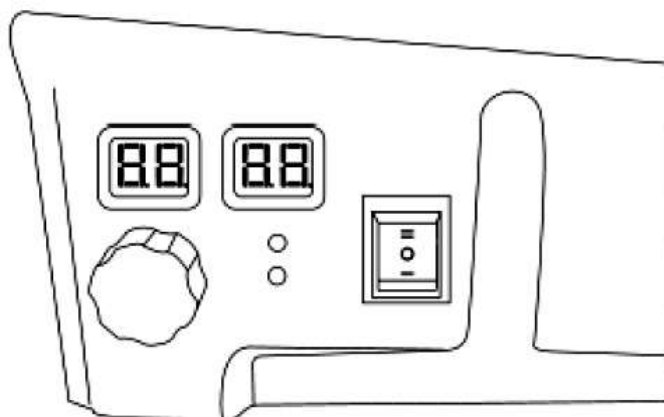
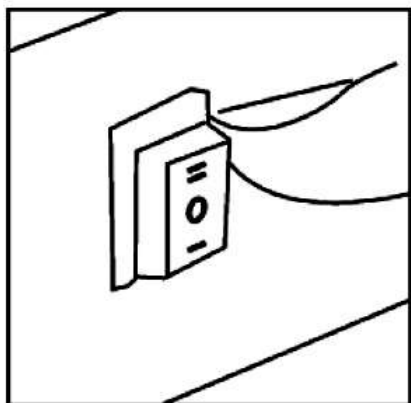

VAROVÁNÍ: Pokud probíhá zapalování ztěžka nebo nepravidelně, tak se před dalším pokusem o zapálení ujistěte, že není uzamčený ventilátor a že je sání a výfuk vzduchu bez překážek.

Vypnutí:

Pro vypnutí turbíny uzavřete přívod na plynové láhvi. Ventilátor nechte běžet, dokud plamen nepohasne a poté přepněte spínač ventilátoru do polohy O.

Klimatizování:

- Turbína může být také použita jako ventilátor.
- V tomto případě odstraňte hadici pro přívod plynu a připojte napájecí kabel do vhodné zásuvky.
- Nakonec přepněte spínač ventilátoru do polohy I.

Varování před slábnutím zápachu – nebezpečí zadušení:

- 1) Turbíny nepoužívejte k vytápění obydlí.
- 2) Turbínu nepoužívejte v prostoru, který není dobře ventilovaný.
- 3) Průtok spáleného a ventilovaného vzduchu musí být bez překážek.
- 4) Dobrá vzduchová ventilace musí být poskytnuta dle místních zákonů v závislosti na tom, kde je turbína používána.
- 5) Nedostatek dobré ventilace vzduchu vede k nesprávnému spalování.
- 6) Nesprávné spalování může vést k otravě oxidem uhelnatým, která vede k vážnému zdravotnímu stavu nebo smrti. Symptomy otravy oxidem uhelnatým mohou zahrnovat bolest hlavy, nevolnost a obtížné dýchání.

Zápach topného plynu:

LPG a zemní plyn obsahují uměle přidané pachy, aby bylo možné ihned detekovat únik plynu. Pokud se objeví únik plynu, měli by jste být schopni to ucítit. Jelikož je LPG těžší než vzduch, měli by jste cítit zápach plynu hlavně u podlahy. Jakýkoliv zápach plynu je signál k okamžité reakci!

- 1) Neprovádějte žádné operace, které by mohly zapálit plyn. Nemačkejte žádné elektrické spínače. Neodpojujte žádná napájení nebo prodlužovací kabely. Nezapalujte zápalky nebo jakýkoliv jiný zdroj plamene. Nepoužívejte mobilní telefon.
- 2) Dostaňte všechny osoby pryč z budovy, kde je turbína používána.
- 3) Uzavřete všechny ventily na plynových lahvích nebo hlavní ventil v případě používání zemního plynu.
- 4) LPG je těžší než vzduch, takže se bude držet ve spodních částech budovy. Pokud máte podezření na únik plynu, vyklidte všechny spodní části budovy.

- 5) Použijte mobilní telefon souseda a zavolejte vašeho dodavatele plynu a hasiče. Do budovy za žádných okolností znovu nevstupujte.
- 6) Dokud nebude budova nebo oblast prohlášena hasiči a dodavatelem plynu za bezpečnou, nevstupujte do ní.
- 7) Nakonec nechte hasiče a dodavatele plynu zkontrolovat uniklý plyn. Proškolené osoby musí případně opravit jakékoliv úniky, zkontrolovat další úniky a až poté vám mohou povolit opětovnou práci s turbínou.

Údržba:

- 1) Opravy nebo údržby musí být prováděny pouze kvalifikovanou osobou.
- 2) Jednotka musí být minimálně 1x za rok zkontrolována kvalifikovanou osobou.
- 3) Pravidelně kontrolujte stav plynové hadice a regulátoru tlaku. V případě nutné výměny používejte pouze originální díly.
- 4) Před zahájením jakékoliv údržbové práce na turbíně odpojte jak přívod plynu, tak kabel do napájení.
- 5) Pokud nebyla turbína dlouhý časový úsek využívána, měla by být před použitím provedena generální kontrola kvalifikovaným technikem.
- 6) Pravidelně kontrolujte stav plynové hadice a pokud je třeba její výměna, používejte pouze originální díly.
- 7) Pravidelně kontrolujte startovací pozici elektrody (viz. obrázek níže).
- 8) Zkontrolujte spojení termostatu a termočlánu – vždy musí být čisté. Pokud je to nutné, očistěte lopatky ventilátoru a vnitřek turbíny pomocí stlačeného vzduchu.

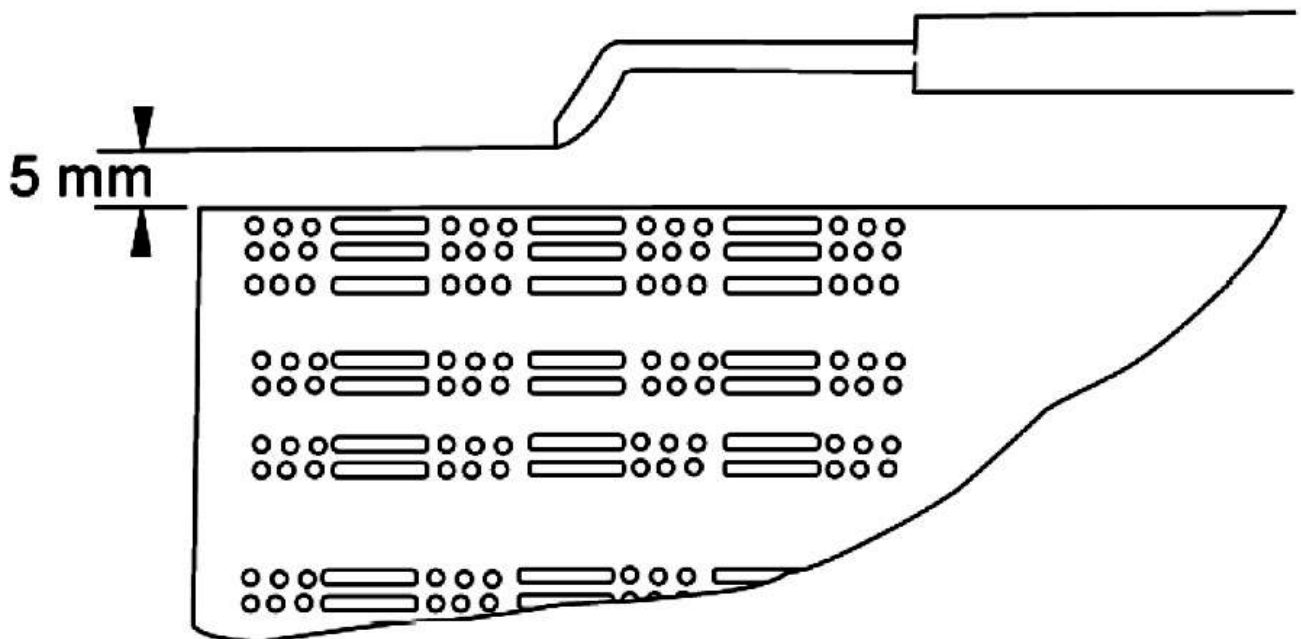

Problémy a řešení:

PROBLÉM	PŘÍČINA	ŘEŠENÍ
Motor nepracuje.	Nulová dodávka elektřiny.	Pomocí detektoru zkontrolujte svorkovnice.
	Termostat v místnosti je nastaven na příliš nízkou teplotu.	Nastavte termostat na vyšší teplotu.
	Bezpečnostní termostat je zapnutý.	Počkejte 1 minutu a poté stiskněte tlačítko RESET.
Motor pracuje, ale hořák se nezapálí a za několik vteřin se turbína zastaví.	Ventil na plynové lahvi je uzavřený.	Otevřete ventil na plynové lahvi.
	Plynová láhev je prázdná.	Použijte novou plynovou láhev.
	Tryska je zanesena.	Vyměňte trysku a vyčistěte ji.
	Elektromagnetický plynový ventil nepracuje.	Zkontrolujte funkčnost elektromagnetu.
	Nulová produkce jiskry.	Zkontrolujte pozici elektrody.
Hořák se zapálí, ale za několik vteřin se turbína zastaví.	Není provedeno spojení se systémem uzemnění.	Proveďte řádné spojení.
	Vadné spojení mezi snímačem a bezpečnostním zařízením.	Proveďte řádné spojení.
	Vadné bezpečnostní zařízení.	Vyměňte bezpečnostní zařízení.
Turbína se zastaví během práce.	Nadměrná dodávka plynu.	Zkontrolujte regulátor tlaku a pokud je to nutné, vyměňte jej.
	Nedostatečný přívod vzduchu.	Zkontrolujte, zda motor pracuje správně.
	Nedostatečná dodávka plynu z důvodu namrzání tlakové lahve.	Zkontrolujte láhev. V případě nutnosti použijte větší láhev nebo dvě lahve zapojené dohromady.



Tento produkt byl označen známkou CE - 18

CE Prohlášení o shodě

F.H. GEKO Kietlin, ul. Spacerowa 3, 97-500 Radomsko
pod naší vlastní zodpovědností potvrzujeme, že tento produkt

Horkovzdušná plynová turbína s termostatem, 40kW, GEKO, G80412

Typ: G80412, Model: BGA1401-50

ke kterému se deklarace vztahuje, je v souladu s příslušným standardem níže:

2016/426 ze dne 9. března 2016 o spotřebičích plyných paliv a o zrušení směrnice 2009/142/ES ,
Směrnice Evropského parlamentu a Rady 2014/35/EU ze dne 26. února 2014 o harmonizaci
právních předpisů členských států týkajících se dodávání elektrických zařízení určených pro
používání v určitých mezích napětí na trh, Směrnice Evropského parlamentu a Rady
2014/35/EU ze dne 26. února 2014 o harmonizaci právních předpisů členských států týkajících
se dodávání elektrických zařízení určených pro používání v určitých mezích napětí na trh,
Směrnice Evropského parlamentu a Rady 2011/65/EU ze dne 8. června 2011 o omezení
používání některých nebezpečných látek v elektrických a elektronických zařízeních,
a standardy EN 1596:1998+A1:2004, EN 60204-1:2006+A1:2009+AC:2010, EN 61000-6-1:2007,
EN61000-6-3:2007+A1:2011+AC:2012, EN 61000-3-2:2014, EN 61000-3:2013
jsou v souladu s certifikátem CE.

CE Typ číslo MB 69251850 0001 ze dne 2.03.2016.,

CE Typ číslo 0B170523.NTEUQ98 ze dne 23.3.2017

vydáno TÜV Rheinland InterCert Kft. Product Certification Body Budapest, Váci út 48/A-B, 1132
Hungary Tel: +36 1 461 1100
Notifikovaný orgán : 1008

Prohlášení o shodě se stává neplatným, pokud byl produkt upraven bez souhlasu výrobce.

Kietlin, 30.06.2017
datum a místo

mgr Grzegorz Kowalczyk
Oprávněná osoba



Karta Gwarancyjna

1	Nazwa urządzenia i numer artykułu.	
2	Data zakupu.	
3	Dokładny opis zgłaszanej wady, usterki.	<p>.....</p> <p>.....</p> <p>.....</p> <p style="text-align: center;">W przypadku niewystarczającej ilości miejsca prosimy kontynuować na odwrocie niniejszej Karty Zgłoszeniowej.</p>
4	Nazwa i adres punktu dystrybucji, w którym został zakupiony produkt.	
5	Pieczęć sprzedawcy Data i podpis.	
6	Dane osobowe do kontaktu, numer telefonu.	<p>.....</p> <p>.....</p>

Zgodnie z warunkami udzielonej gwarancji:

1. Reklamowany produkt winien być dostarczony do serwisu firmy F.H. GEKO w oryginalnym opakowaniu wraz z prawidłowo wypełnioną Kartą Gwarancyjną oraz dowodem zakupu (ewentualnie jego kopią) z datą sprzedaży jak w Karcie Gwarancyjnej.
2. Gwarancji udziela się na okres 12 miesięcy od daty zakupu urządzenia przez użytkownika.
3. Aby uzyskać gwarancję na okres do 24 m-cy należy spełnić następujące warunki:
 - po okresie 12 miesięcznej gwarancji produkt należy dostarczyć z dowodem zakupu i kartą gwarancyjną do serwisu „GEKO” w celu dokonania przeglądu okresowego
 - Koszt przeglądu wynosi 50zł netto (61,50zł brutto) oraz ewentualnie koszty materiałów eksploatacyjnych
 - Koszty transportu narzędzia w obie strony ponosi użytkownik urządzenia
4. **Urządzenia bez formularza reklamacyjnego, będą traktowane jako urządzenia do naprawy odpłatnej.**
5. Zakres gwarancji obejmuje wyłącznie wady jakościowe wynikające z winy producenta.
6. Gwarancja nie obejmuje:
 - a) uszkodzeń wynikających z niewłaściwego użytkowania, konserwacji i przechowywania,
 - b) uszkodzeń mechanicznych, fizycznych, chemicznych, spowodowanych siłami zewnętrznymi,
 - c) normalnego zużycia podczas eksploatacji,
 - d) napraw polegających na regulacji,
 - e) uszkodzeń wynikających z użytkowania niezgodnego z przeznaczeniem i zaleceniami Instrukcji Obsługi,
 - f) uszkodzeń wynikających z przecięcia urządzenia, prowadzącego do uszkodzenia silnika lub elementów przekładni mechanicznej.
 - g) uszkodzeń będących następstwem: montażu niewłaściwych części lub osprzętu, stosowania niewłaściwych smarów, olejów
 - h) użytkowania urządzenia dla majsterkowiczów do celów profesjonalnych,
Zabrania się dokonywania modyfikacji w konstrukcji a także dokonywania napraw przez osoby nieupoważnione
5. Termin naprawy może ulec przedłużeniu o czas niezbędny na dostarczenie i odbiór sprzętu przez serwis, a także o czas dostawy części zamiennych w przypadku gdy gwarant zamawia je u producenta.
6. Gwarancji nie podlegają części ulegające naturalnemu zużyciu w czasie eksploatacji: bezpieczniki termiczne, szczotki elektrografitowe, paski klinowe, uchwyty narzędziowe, akumulatory, końcówki robocze elektronarzędzi (piły tarczowe, wiertła, frezy, itp).
7. Gwarant nie ponosi odpowiedzialności za utracone korzyści użytkownika.
8. **W przypadku gdy nadesłane do naprawy urządzenie jest sprawne lub nadesłane bez formularza albo z formularzem reklamacyjnym nie zawierającym opisu objawów uszkodzenia, za czynności związane z przetestowaniem tego urządzenia pobierana będzie zryczałtowana opłata w kwocie 5% wartości netto testowanego urządzenia, jednakże nie mniej niż 10zł. Nadto wysyłka takiego urządzenia, zostanie zrealizowana na koszt odbiorcy.**
9. Wszystkie czynności serwisowe nie mieszczące się w ramach gwarancji podlegają wycenieniu i opłacie.
10. W przypadku uznania zgłoszonej reklamacji, Gwarant według swojego wyboru: dokona naprawy reklamowanego towaru (o ile jest to możliwe) lub zwróci kupującemu cenę nabycia towaru pomniejszoną o kwotę odpowiadającą procentowemu stopniu zużycia reklamowanego towaru.
11. Opłaty dodatkowe:
 - dostarczony do serwisu produkt musi odpowiadać podstawowym warunkom higienicznym (pozbawiony zabrudzeń), w przeciwnym razie czynności podjęte przez serwis w celu usunięcia tego stanu rzeczy objęte będą dodatkową opłatą.
 - po otrzymaniu sprzętu Serwis dokonuje wstępnej diagnozy rozumianej jako usługa serwisowa płatna, polegająca na sprawdzeniu stanu sprzętu, przetestowaniu, oszacowaniu uszkodzeń, wyceny części zamiennych, i kosztów naprawy w przypadku uszkodzenia sprzętu. Jeśli podczas wstępnej diagnozy Serwis stwierdzi, że:
 - sprzęt jest sprawny – Serwis dokonuje zwrotu sprzętu klientowi w siedzibie firmy lub za pośrednictwem kuriera na koszt Klienta, obciążając go jednocześnie kosztami diagnozy wstępnej.
 - usterka powstała z winy Klienta – Serwis poinformuje Klienta o stwierdzonych uszkodzeniach sprzętu oraz o przewidywanych kosztach naprawy. W przypadku rezygnacji z naprawy po wstępnej diagnozie zwrot sprzętu następuje na warunkach jw. W przypadku uzyskania zgody Klienta na wykonanie usługi serwisowej – zwrot sprzętu dokonany jest na zasadach jw., doliczając uzgodnione wcześniej koszty usługi serwisowej
 - usterka powstała na skutek wady fabrycznej – koszty dokonania diagnozy wstępnej ponosi Gwarant. Po dokonaniu naprawy sprzęt zostanie zwrócony Klientowi.
 - Koszt opłaty dodatkowej lub diagnozy wstępnej na dzień 01.01.2015 wynosi 35 złotych netto

.....
 Data przyjęcia do serwisu

.....
 czytelny podpis zgłaszającego
 Zapoznałem/am się i akceptuję warunki gwarancji